

Soozier

INabc005_US_CA

AA1-087

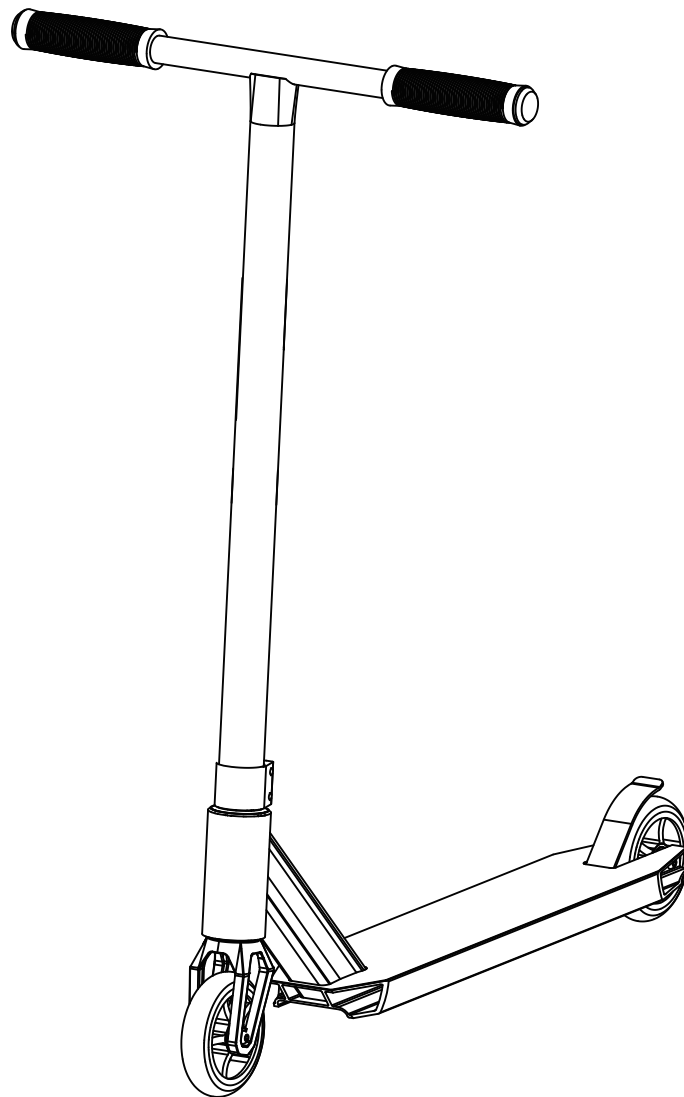

READ AND SAVE THIS INSTRUCTIONS FOR FUTURE USE

ASSEMBLY & INSTRUCTION MANUAL

SAFETY WARNINGS

Scooters, like all wheeled vehicles, will provide safe, enjoyable transportation and recreation when used and maintained properly. Like bicycling, skateboarding, and in-line skating, riding a scooter can be dangerous even under the best of circumstances. We do not want you to get hurt. Please follow these safety rules:



GENERAL WARNINGS:

- Always wear safety equipment such as a helmet, knee pads, and elbow pads. Always wear a helmet when riding your scooter and keep the chinstrap securely bucked.
- Always wear proper attire such as shoes. Never ride barefooted or in sandals, and keep shoelaces tied and out of the way of the wheels.
- Ride on smooth, paved surfaces, away from motor vehicles.
- Avoid sharp bumps, drainage grates, and sudden surface changes.
- Avoid streets and surfaces with water, sand, gravel, and other debris.
- Wet weather impairs traction, braking, and visibility. The risk of accident is dramatically increased in wet conditions.
- Do not ride at dusk, after dark, or at times of poor visibility.
- Brake will get hot from continuous use. Do not touch after braking.
- Avoid excessive speed associated with downhill rides.
- Obey all local traffic and scooting laws and regulations.
- Do not exceed 220lbs (100kgs) total weight on the scooter.
- Do not allow children under age of seven (7) to use the scooter. All children and preteens should ride with adult supervision at all times.
- Adults must assist children in the initial adjustment procedures to unfold scooter, adjust handlebar height, and finally to fold scooter.

FAILURE TO USE COMMON SENSE AND HEED THE ABOVE WARNINGS FURTHER INCREASES RISK OF SERIOUS INJURY. USE AT YOUR OWN RISK AND WITH APPROPRIATE AND SERIOUS ATTENTION TO SAFE OPERATION.

SCOOTER OVERVIEW

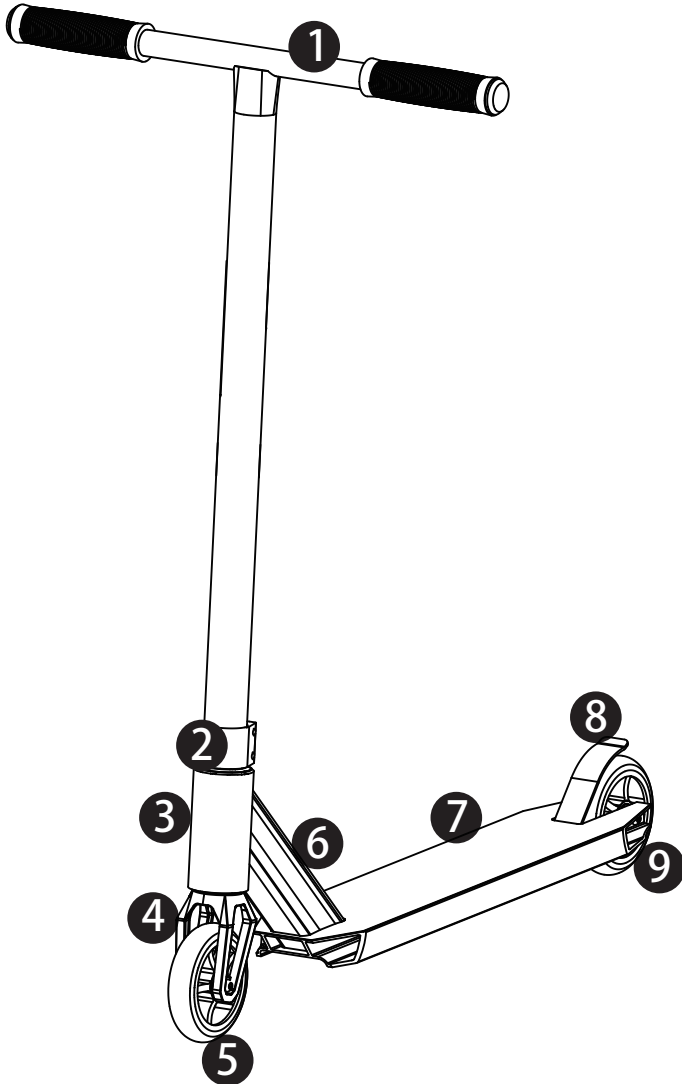

1 Handle bar

2 Clamp

3 Head tube

4 Front fork

5 Front wheel

6 Neck

7 Deck

8 Rear foot brake

9 Rear wheel

ASSEMBLY INSTRUCTIONS

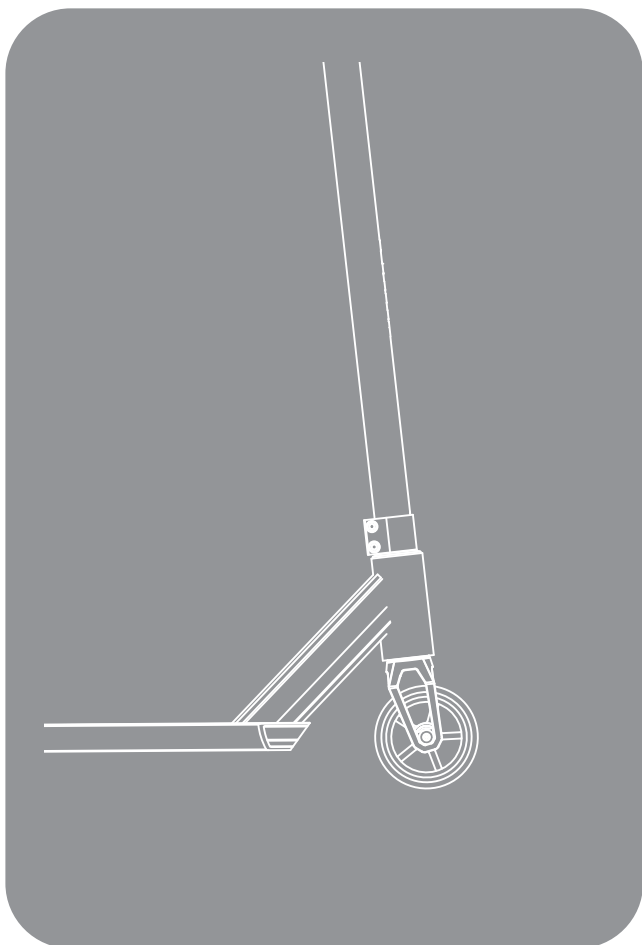
**TO INSERT THE T-BAR-**

loosen the clamp bolts and slide it upward. With a clock-wise twisting motion, push and thread the T-bar onto the fork until it bottoms out on the fork headset lock nut. With the front wheel pointed straight ahead and the handlebars square to the front wheel, tighten the clamp as shown. Tighten securely.

**HOW TO BRAKE**

place your foot onto the rear brake, apply pressure gradually.



**Brake will get hot from continuous use.
Do not touch after braking.**

SAFETY REMINDERS

- Check and secure all fasteners before every rider. Make sure the steering tube clamps, steering tube extension quick release, and handlebars spring buttons are locked properly in place before riding.
- Always wear proper protective equipment such as an approved safety helmet. Elbow pads and kneepads are recommended.
- Always wear shoes, never ride barefooted or in sandals, and keep shoelaces tied and out of the way of the wheels.
- Replace worn or broken parts immediately.
- You will see people on TV and maybe even people you know doing tricks and stunts. These are people who have been practicing on the scooters for a very long time. Don't try something until you are ready.

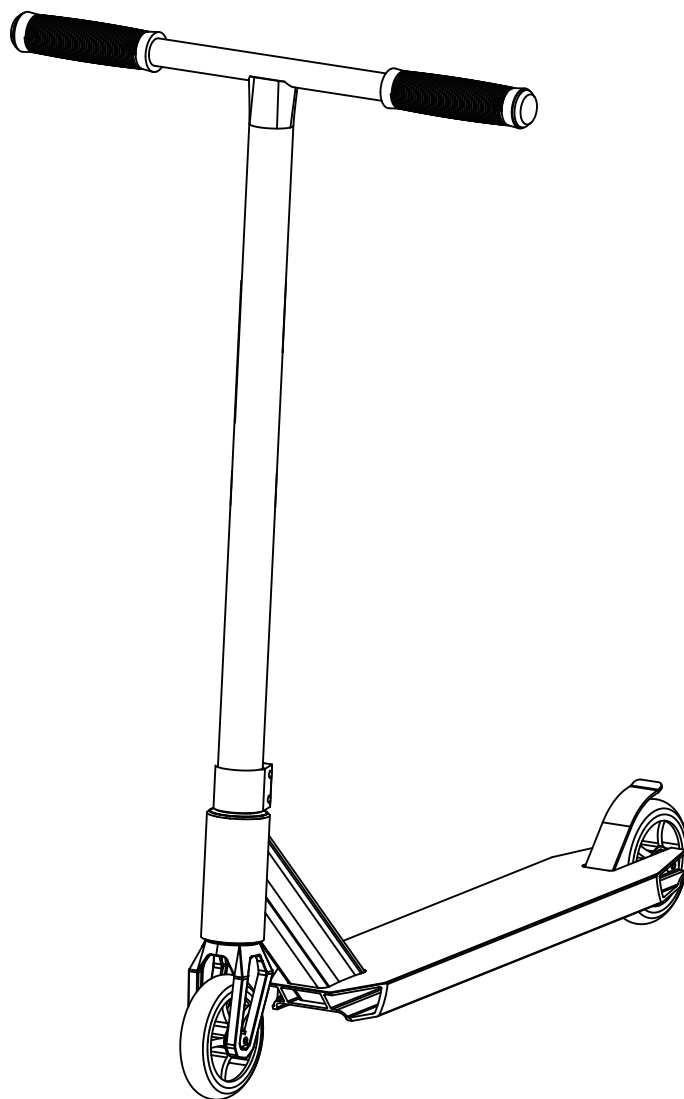

TROTTINETTE CASCADEUR
MANUEL DE L'UTILISATEUR

AVERTISSEMENTS DE SÉCURITÉ

Les trottinettes, comme tous les véhicules à roues, offrent un moyen de transport et un loisir sûr et agréable lorsqu'ils sont utilisés et entretenus correctement. Comme la bicyclette, la planche à roulettes et le patin à roues alignées, la conduite d'une trottinette peut être dangereuse, même dans les meilleures circonstances. Nous ne voulons pas que vous vous blessiez. Veuillez suivre ces règles de sécurité :



AVERTISSEMENTS GÉNÉRAUX :

- Portez toujours un équipement de sécurité comme un casque, des genouillères et des coudières. Portez toujours un casque lorsque vous conduisez votre trottinette et gardez la jugulaire bien bouclée.
- Portez toujours des vêtements appropriés comme des chaussures. Ne conduisez-le jamais aux pieds nus ou en sandales, et gardez les lacets attachés et hors du chemin des roues.
- Conduisez la trottinette sur des surfaces pavées et lisses, loin des véhicules automobiles.
- Évitez les bosses pointues, les grilles de drainage et les changements soudains de surface.
- Évitez les rues et les surfaces où il y a de l'eau, du sable, du gravier et d'autres débris.
- Le temps pluvieux nuit à la traction, au freinage et à la visibilité. Le risque d'accident est considérablement accru par temps humide.
- Ne conduisez pas au crépuscule, après la tombée de la nuit ou en cas de mauvaise visibilité.
- Le frein deviendra chaud suite à une utilisation continue. Ne le touchez pas après le freinage.
- Évitez la vitesse excessive associée aux descentes.
- Suivez toutes les lois et règlements locaux en matière de circulation et de trottinette.
- Ne dépassez pas le poids total de 220 lbs (100 kg) sur la trottinette.
- Ne laissez pas les enfants de moins de sept ans (7) utiliser la trottinette. Tous les enfants et les préadolescents doivent conduire avec la supervision d'un adulte à tout moment.
- Les adultes doivent aider les enfants dans les procédures de réglage initial pour déplier la trottinette, régler la hauteur du guidon et enfin plier la trottinette.

LE FAIT DE NE PAS FAIRE PREUVE DE BON SENS ET DE NE PAS TENIR COMPTE DES AVERTISSEMENTS CI-DESSUS AUGMENTE ENCORE LE RISQUE DE BLESSURE GRAVE. UTILISEZ LA TROTTINETTE A VOS PROPRES RISQUES ET AVEC UNE ATTENTION APPROPRIÉE ET SÉRIEUSE POUR UN FONCTIONNEMENT SUR.

VUE D'ENSEMBLE DE LA TROTTINETTE

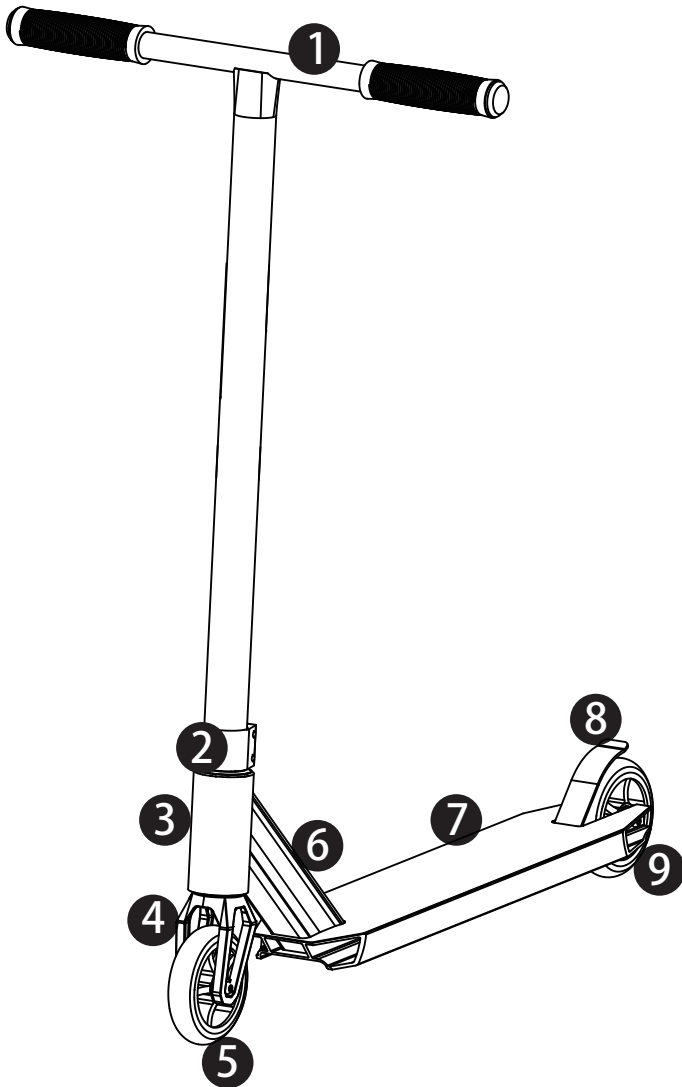

- 1 Guidon
- 2 Lever de verrouillage
- 3 Potence
- 4 Fourche avant
- 5 Roue avant
- 6 Cou
- 7 Plateau
- 8 Frein de pied arrière
- 9 Roue arrière

INSTRUCTIONS D'ASSEMBLAGE

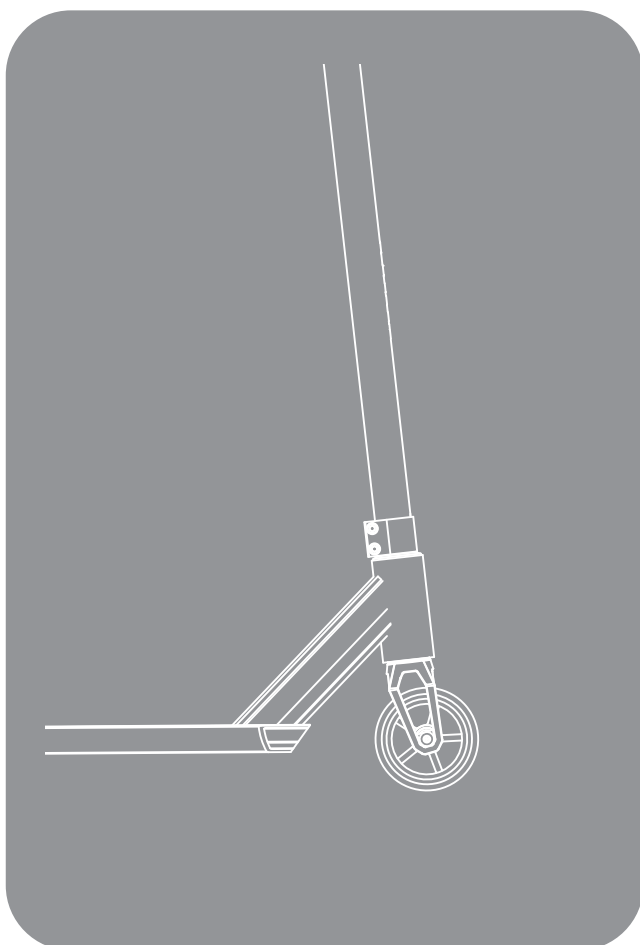
**INSÉRER LA POTENCE**

Desserrez les boulons de la pince et faites-la glisser vers le haut. Tournez dans le sens horaire, poussez et enfilez la potence sur la fourche jusqu'à ce qu'elle repose sur le contre-écrou du jeu de direction de la fourche.

Mettez la roue avant dirigée droit et le guidon perpendiculaire à la roue avant, serrez le collier de serrage comme indiqué. Serrez fermement

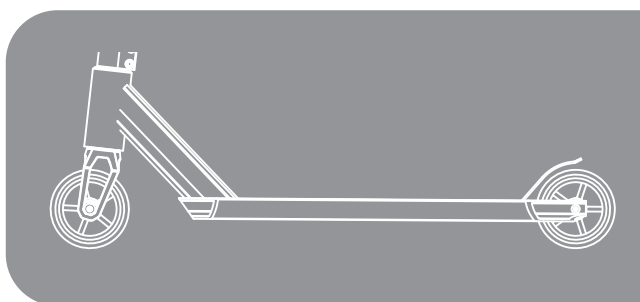

COMMENTAIRE FREINER-
Placez votre pied sur le frein arrière, appliquez une pression graduellement.



**Le frein deviendra chaud suite à une utilisation continue.
Ne pas toucher après le freinage.**

RAPPELS DE SÉCURITÉ

- Vérifiez et fixez toutes les fixations avant chaque utilisation. Veillez à ce que les colliers de serrage du tube de direction, le levier de libération rapide de l'extension du tube de direction et les boutons à ressort du guidon sont correctement verrouillés en place avant la conduite.
- Portez toujours un équipement de protection approprié, tel qu'un casque de sécurité homologué. Les coudières et les genouillères sont recommandées.
- Portez toujours des chaussures, ne conduisez jamais aux pieds nus ou en sandales, et gardez les lacets attachés et hors du chemin des roues.
- Remplacez immédiatement les pièces usées ou cassées.
- Vous verrez des gens à la télévision et peut-être même des personnes que vous connaissez faire des tours et des cascades. Ce sont des personnes qui se sont entraînées sur les trottinettes pendant très longtemps. N'essayez pas quelque chose avant que vous soyez prêts.

US



001-877-644-9366
customerservice@aosom.com

CA



001-855-537-6088
customerservice@aosom.ca

UK



0044-800-240-4004
enquiries@mhstar.co.uk

DE



0049-(0)40-88307530
service@aosom.de

FR



0033-1-84166106
contact@aosom.fr

ES



0034-931294512
atencioncliente@aosom.es

IT



0039-0249471447
clienti@aosom.it