

# MANUALE D'USO

A00-009/A00-010 IT C000000



Mini trampolino 2-strati

## AVVERTENZA

Installare sempre il trampolino con **almeno due persone**. Tenere il volto lontano dal telaio del trampolino. Non farlo puo' portare a gravi lesioni alla testa o al volto. Non siamo imputabili per lesioni che occorrono durante l'uso del trampolino.

**Una persona alla volta sul trampolino**

**Max. peso utente 100Kgs**

Tabella dei contenuti

Lista parti .....3

Note & Avvertenze .....4

Istruzioni di assemblaggio .....5, 6

## Lista parti

			
Telaio trampolino	Telo protettivo	Piedi	
Ref. Numero	Numero parte	Descrizione	Unita'
1	TR01	Telaio trampolino	1
2	TR02	Gambe trampolino	6
3	TR03	Materasso	1

## Note & Avvertenza

- Questo prodotto non va utilizzato da persone di peso superiore ai 100kg
- Le gambe del trampolino sono installate saldamente, assicurarsi di non farsi male alle dita e alle mani durante l'installazione.
- Le molle sono dure nella fase iniziale dell'uso del trampolino, ma si allenteranno nel tempo. Fare attenzione a non farsi male durante l'installazione del trampolino.
- Non saltare mai sul trampolino con indosso scarpe coi tacchetti o scarpe da utilizzare all'aperto. Utilizzare solo scarpe da ginnastica. Indossare altri tipi di calzature puo' danneggiare il trampolino.
- Non saltare fuori dal trampolino. Potresti incorrere in lesioni quando atterrate

## AVVERTENZA

Tenere gli altri lontani dal macchinario quando in uso. I bambini sotto i 12 anni vanno istruiti prima che usino il trampolino. Per qualsiasi programma di fitness incluso l'uso del trampolino consultare il vostro medico.

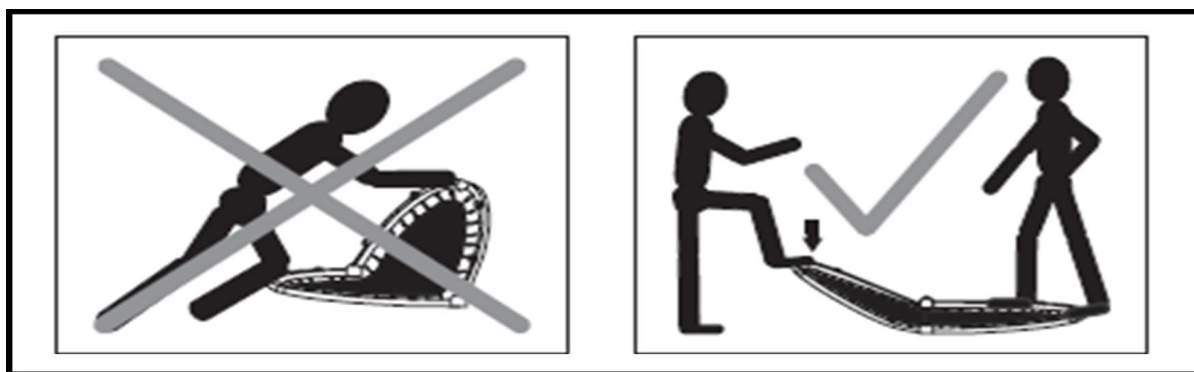

Quando aperto, il telaio si ripiegherà su se stesso. Fare attenzione alle dita quando aprite il telaio! Tenere le dita lontane dai bordi del telaio.

### Prima dell'assemblaggio

Si prega di controllare le molle prima di installare il prodotto. Queste sono preassemblate. Procedere come segue se le molle non sono sicure o se vanno sostituite:

1. Inserire la molla con il capo aperto nel telaio, come mostrato in figura A.
2. Ruotare la molla verso il materasso (Fig. B)
3. Tirare il gancio corrispondente sul materassino sopra al gancio al capo libero della molla (Fig. C)
4. Controllare che tutti i ganci del materasso siano in posizione corretta (Figura D). Lo smontaggio delle molle si esegue in senso inverso.

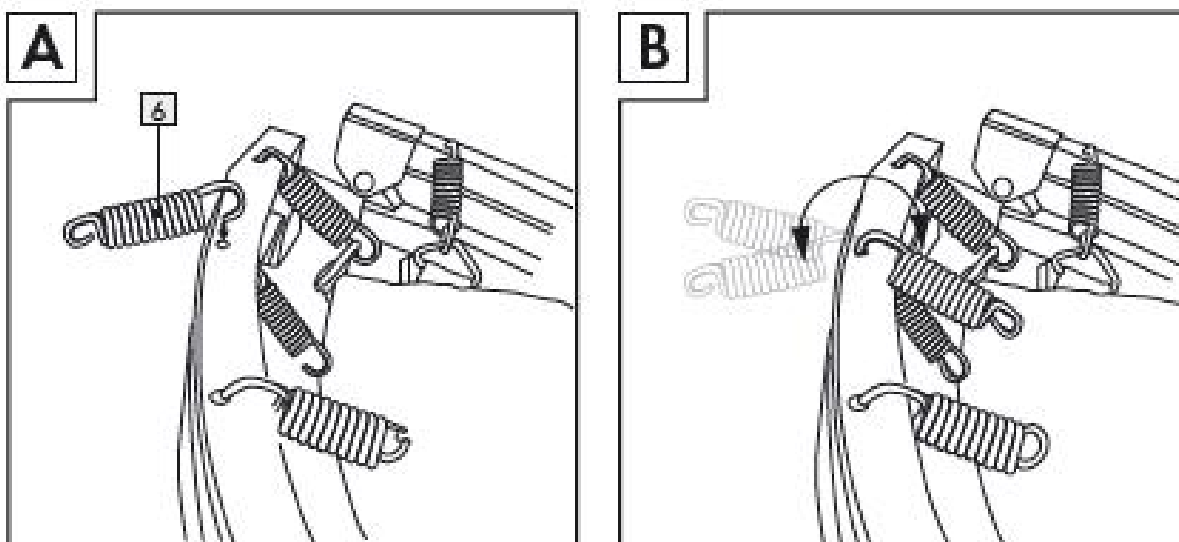

## Diagrammi di assemblaggio

1. Tirare i capi liberi del telaio e aprirlo (in modo che il telaio formi un semicerchio come in Fig. E)
  2. Saranno necessarie due persone per questo passaggio. Posizionare il telaio sottosopra (con il logo Action rivolto verso il pavimento). Una persona deve posizionarsi da un lato del telaio e tenerlo fermo mentre l'altra apre ed estende il telaio (come mostrato sopra). Assicurarsi che tutti i cardini siano bloccati in sicurezza.
  3. Rimuovere i cuscinetti protettivi e ruotare il telaio in posizione corretta. Rimuovere il telo protettivo dal trampolino (Figura F) . Assicurarsi che le aperture nel lato inferiore dei cuscinetti protettivi siano posizionate esattamente sopra ai perni montanti delle gambe.
  4. Capovolgere sottosopra il telaio di nuovo ed avvitare tutti i piedi ai perni montanti del telaio (Fig G).
  7. Ruotare il trampolino in posizione corretta sui suoi piedi montati (Fig. H). Ora e' assemblato e puo' essere posizionato in un luogo adatto.
- Nota: Il simbolo di avvertenza deve essere visibile sempre (Fig. H)

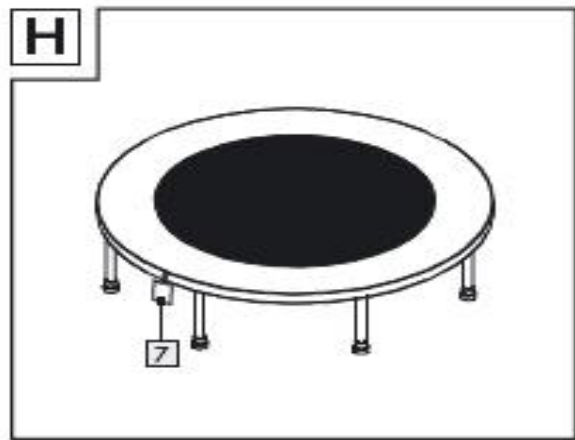
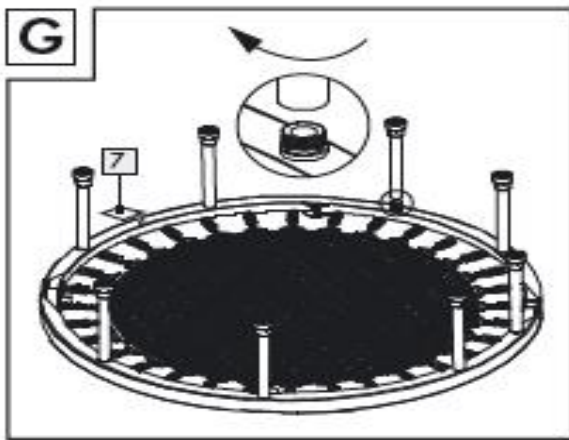
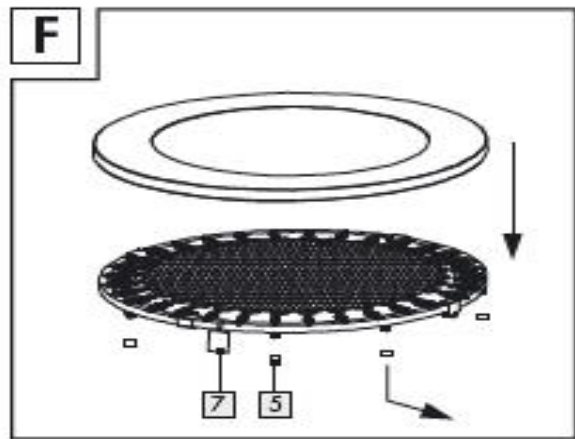
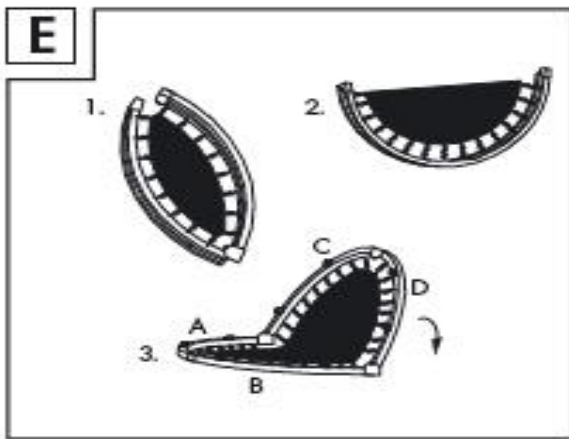
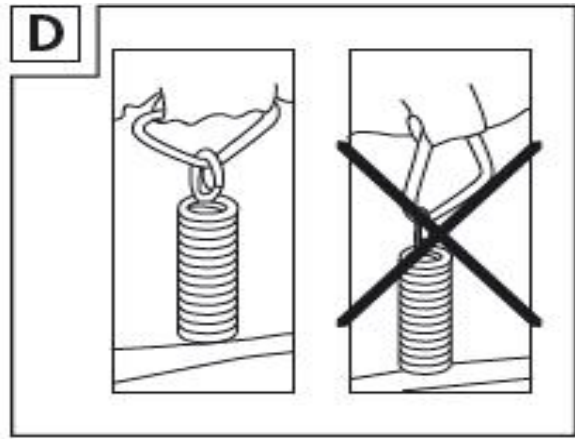
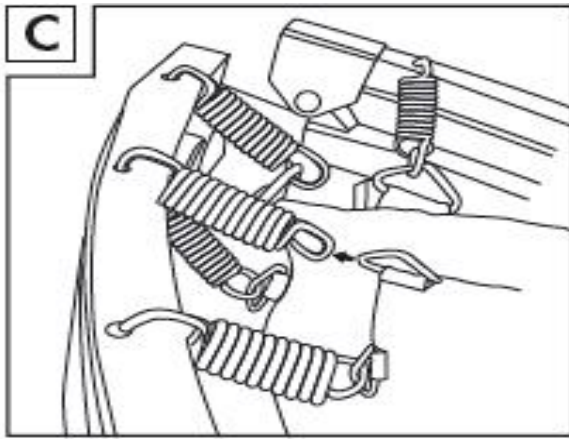

IT



0039-0249471447  
clienti@aosom.it