

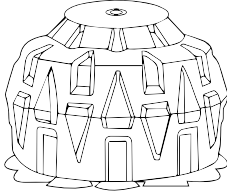
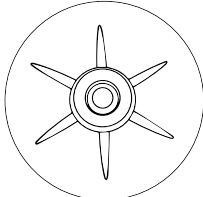
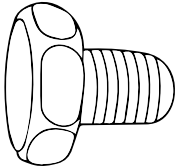
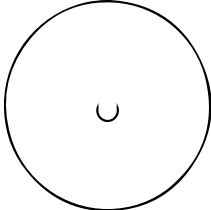

Box-Sandsack Montageanleitung

READ AND SAVE THESE INSTRUCTIONS FOR FUTURE USE

ASSEMBLY INSTRUCTION

Seriennummer	Name	Abbildung	Anzahl
1	Sandsack		1
2	Sockel		1
3	Saugnapf		12
4	Schraube		12
5	Abdeckung		1
6	Schraubenschlüssel		1

Installationsschritte

1. Nachdem Sie die beiden Pakete erhalten haben, öffnen Sie zuerst das Paket und nehmen Sie den Sockel heraus, legen Sie sie auf den Boden. Nehmen Sie gleichzeitig die beigefügten Schrauben, den Saugnapf, den Schraubenschlüssel und den Deckel heraus.

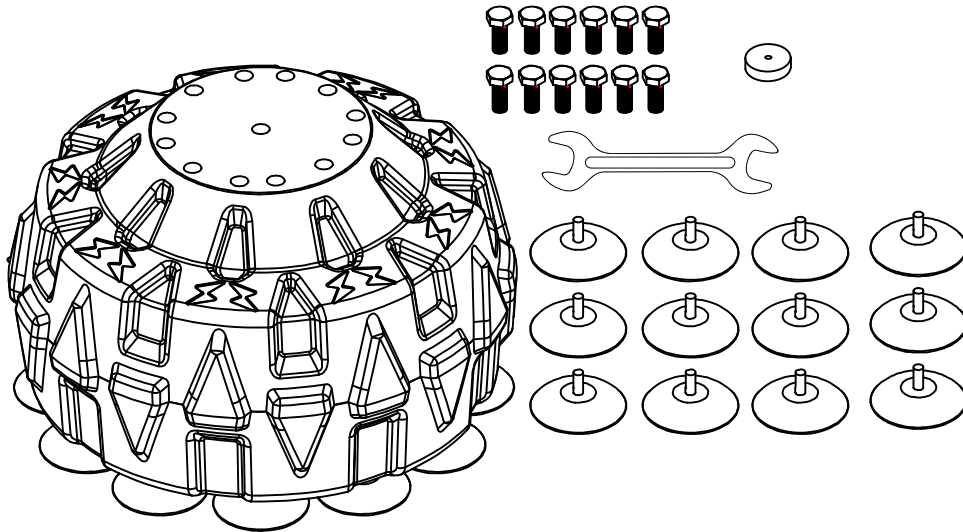

2. Nehmen Sie 12 Saugnäpfe heraus, drehen Sie den Boden des Behälters nach oben, richten Sie die Schrauben auf die Löcher unter dem Boden aus und ziehen Sie sie nacheinander fest.

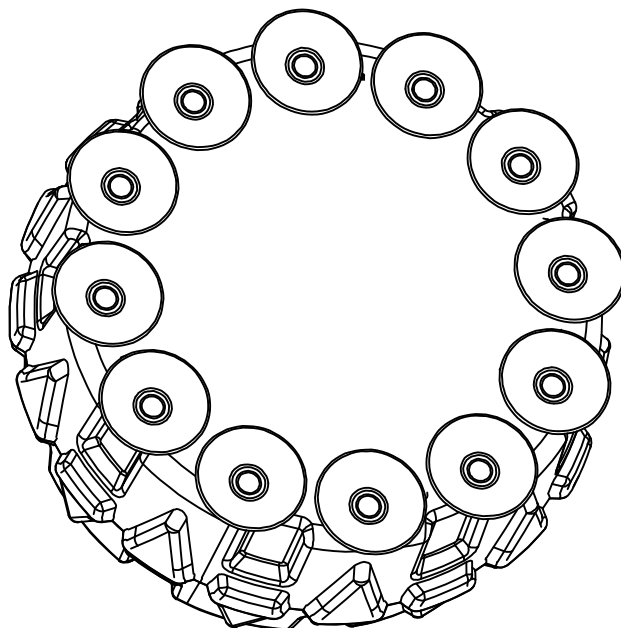

3. Drehen Sie den Boden auf den Kopf. Am Boden befindet sich ein Sandinjektionsloch mit einem Durchmesser von 3 cm, geben Sie Sand und Wasser in zwei Drittel des Sandsacks und schließen Sie den Deckel.

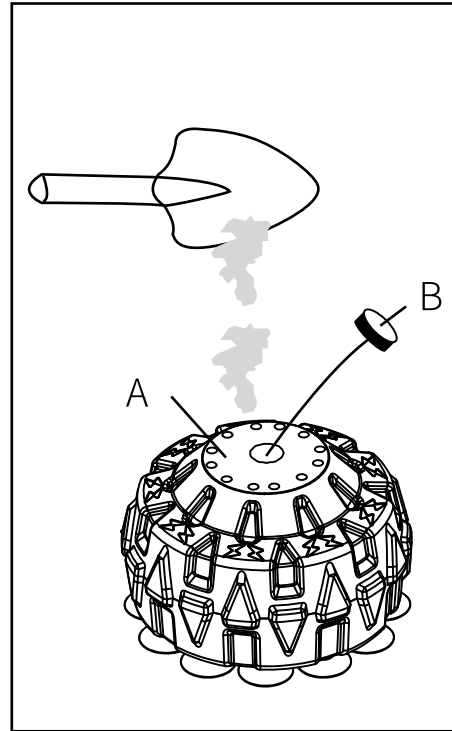
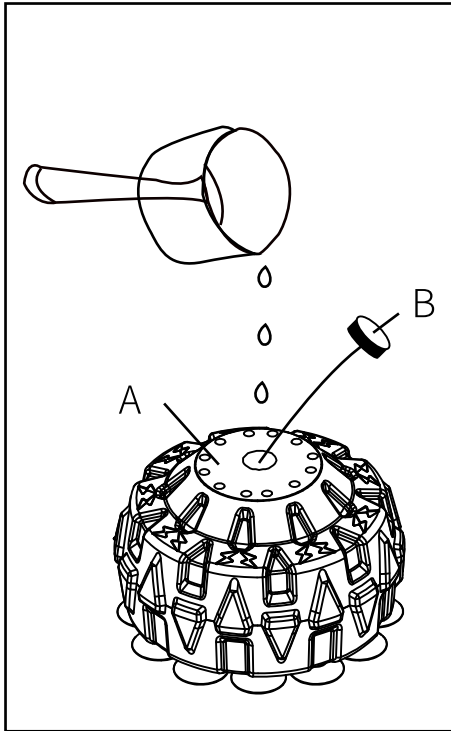

4. Nachdem Sie 12 Saugnäpfe installiert haben, nehmen Sie als nächstes die 12 Schrauben heraus, die auf dem zylindrischen Sockel angebracht sind, und befestigen Sie die beiden, wie in der Abbildung unten gezeigt.

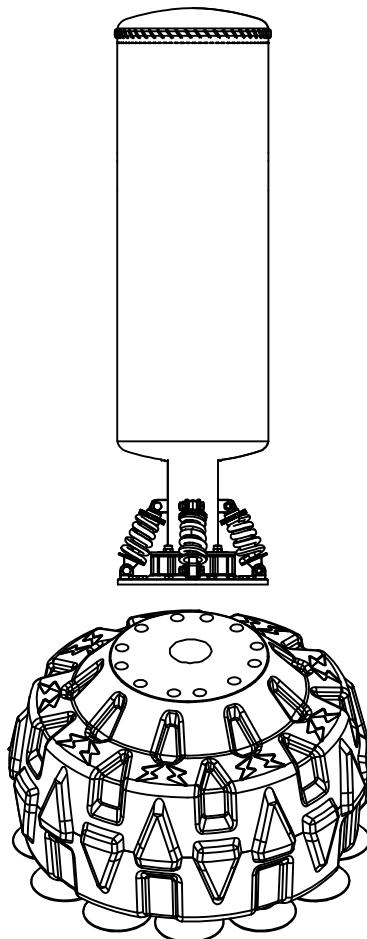

5. Verbinden Sie den Sandsack mit dem Sockel mit 12 Schrauben, und ziehen Sie sie nacheinander mit einem Montageschlüssel fest.

