









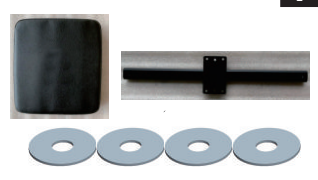

READ AND SAVE THIS INSTRUCTIONS FOR FUTURE USE

ASSEMBLY & INSTRUCTION MANUAL

Hinweise vor der Übung

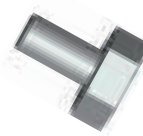
1. Bitte lesen Sie diese Anleitung sorgfältig vor der Übung.
2. Bitte nehmen Aufwärmen-Übung vor der Verwendung der Ausrüstung. Achten Sie auf Ihre körperliche Fähigkeit und Bedingung. Verwenden Sie nicht übermäßig.
3. Vor der Übung bitte die Ausrüstung sorgfältig prüfen, stellen Sie sicher, dass es in gutem Zustand ist. Bei irgendwelcher Defekte, regulieren und reparieren Sie vor dem Gebrauch. Stellen Sie sich, mit ordnungsgemäßer Kleider dieses Ausrüstung zu verwenden, um mögliche Gefahren zu vermeiden.
4. Die Maschine ist für Benutzer über 12 Jahre alt. Benutzer unter 12 Jahren sollten unter Aufsicht des Erwachsenen üben.
5. Maximale Belastung: 150KG

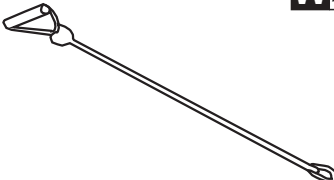
Warnung: Wenn es körperliche Unangenehme bzw. Bewegungsstörungen gibt, bitte konsultieren Sie den Arzt und Trainer vor dem Training. Bitte lesen Sie die Bedienungsanleitung vor Gebrauch sorgfältig. Wir haften nicht für Personenschäden und Beschädigungen des Gerätes, die durch unsachgemäßen Gebrauch verursacht werden.

<p>A x 2</p> 	<p>I x 1</p> 	<p>Q x 4</p>  <p>M8*30</p>
<p>B x 2</p> 	<p>J x 2</p> 	<p>R x 2</p> 
<p>C x 2</p> 	<p>K x 2</p> 	<p>S x 8</p>  <p>M8*45</p>
<p>D x 2</p> 	<p>L x 4</p> 	<p>T x 2</p>  <p>M8*12</p>
<p>E x 4</p> 	<p>M x 10</p>  <p>M8*75</p>	<p>U x 2</p> 
<p>F x 1</p> 	<p>N x 4</p> 	<p>V x 12</p> 
<p>G x 1</p> 	<p>O x 1</p> 	<p>W x 2</p> 
<p>H x 1</p>  <p>M8*45</p>	<p>P x 4</p> 	<p>X x 2</p> 

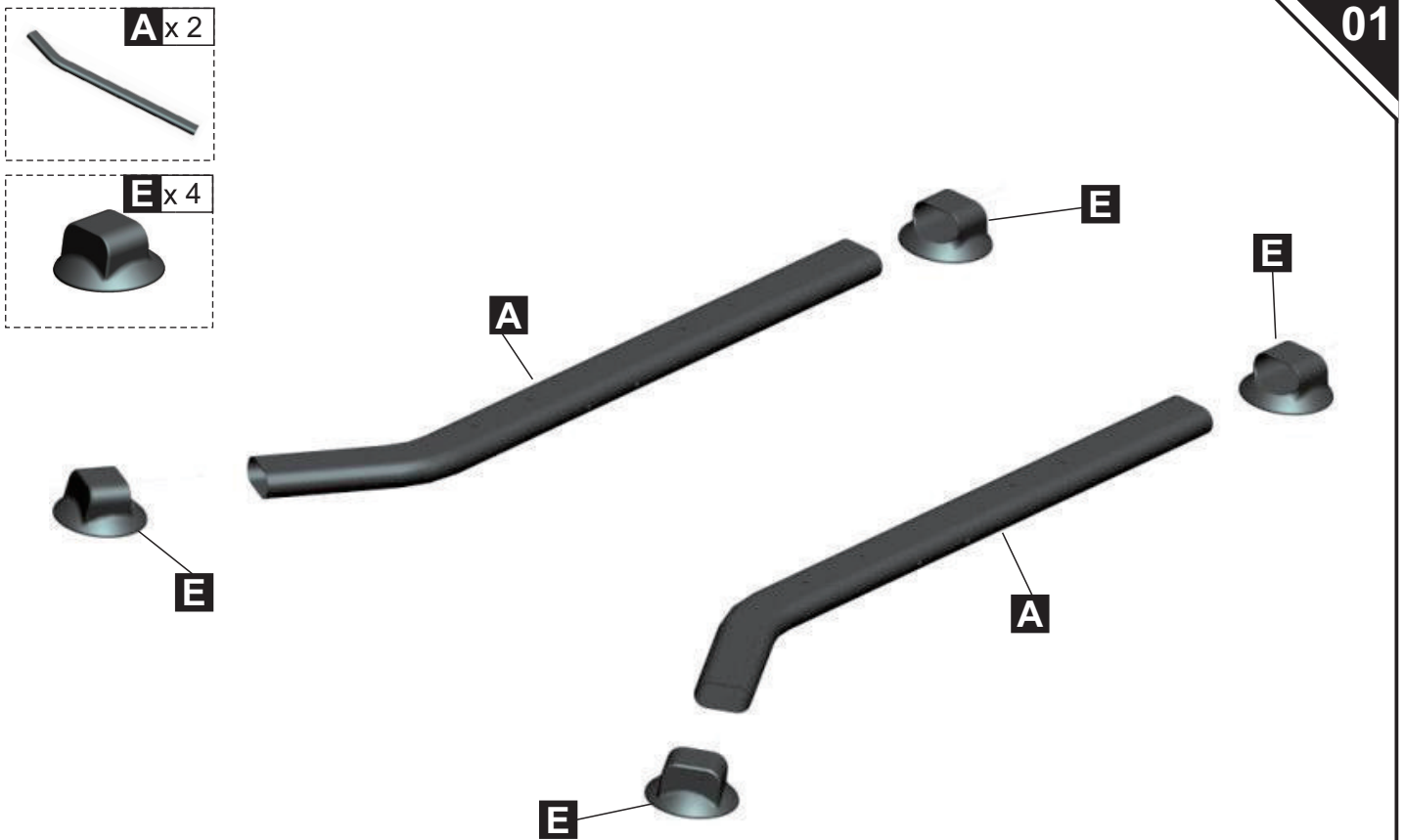

Montage der Steckdose: Nehmen Sie 4 Steckdosen in die beiden Fußstangen (Stellen Sie sicher, dass die Steckdose parallel zum Boden ist.)

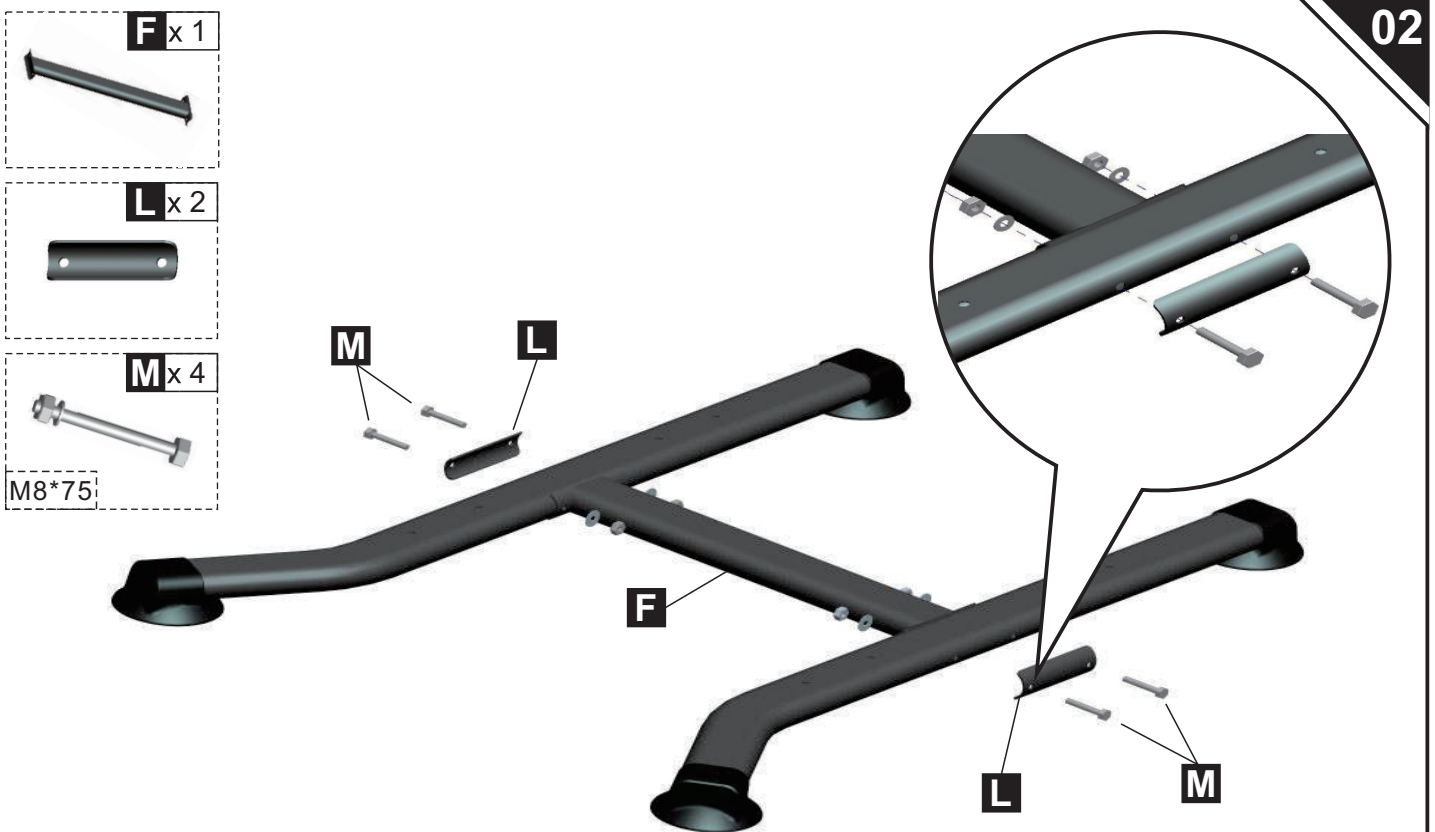

Montage des Verbindungsrohrs von Fußstange: Wie folgt, Befestigen Sie wie Folgendes die Fußstange mit 4 Stk. M8X75mm Schrauben.

J x 2**S x 4**

M8*45

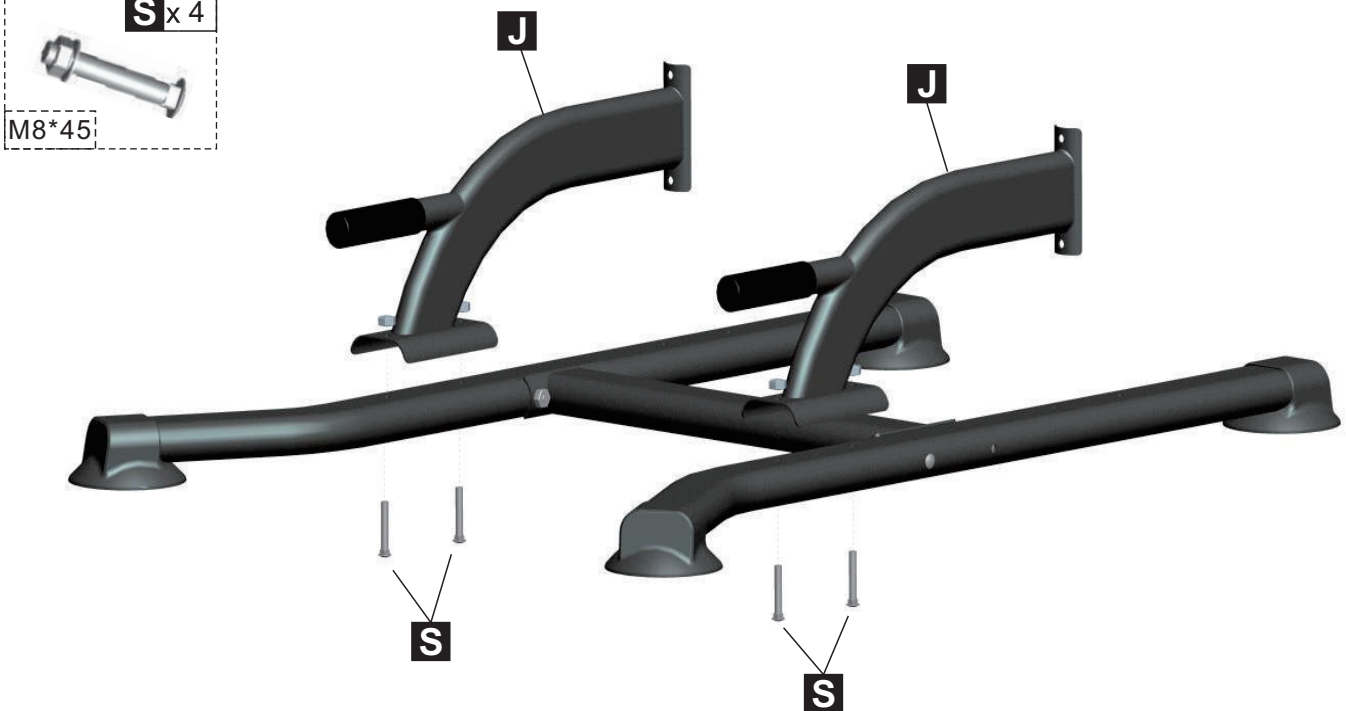

Montage der Stützleiste: Befestigen Sie die Stützleiste mit 4 Stk. M8*45mm Carriage.

B x 2**M x 4**

M8*75

L x 2**S x 4**

M8*45

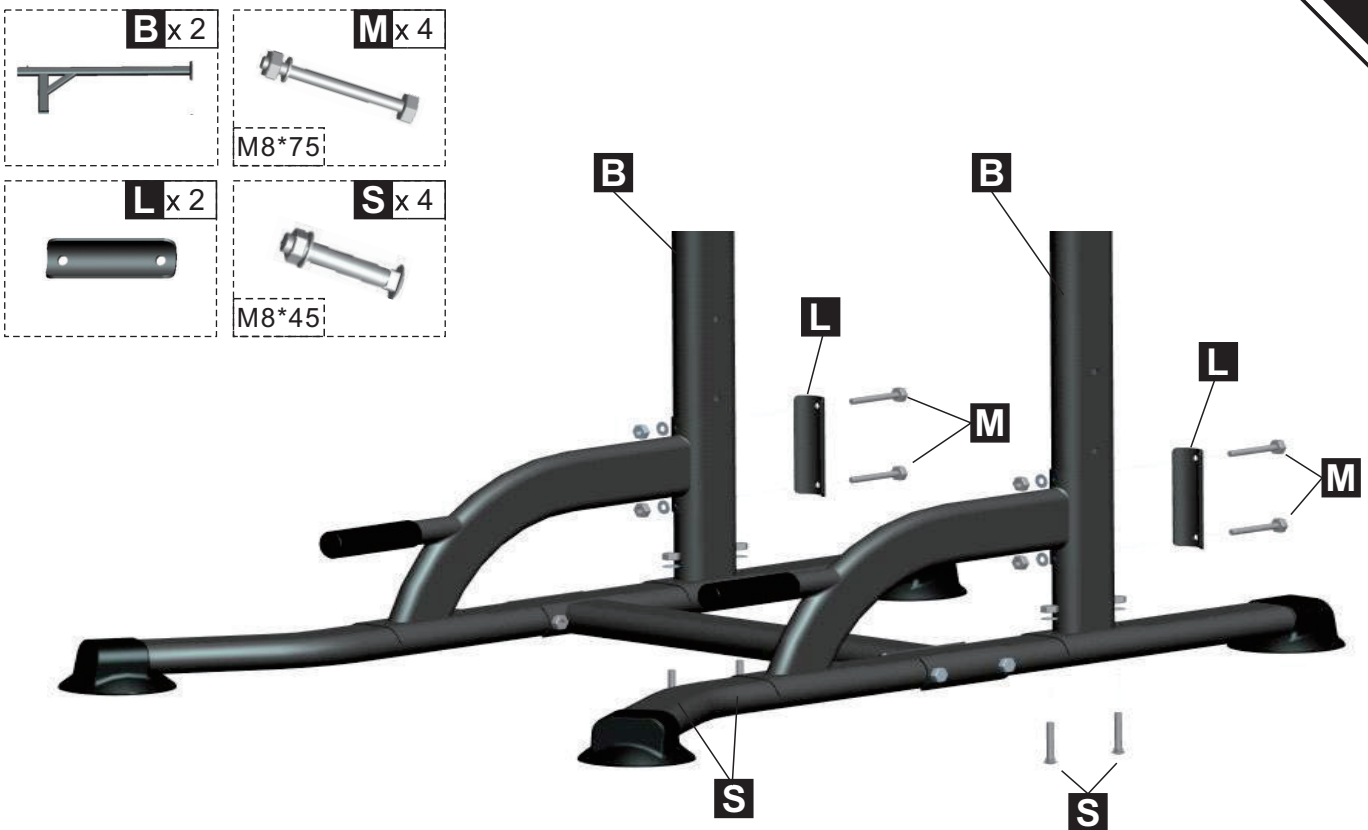

Montage des Hauptrahmens

1. Befestigen den Hauptrahmen mit 4 Stk. M8X45mm Carriage.
2. Befestigen den Hauptrahmen und Stützleiste mit Bügeleisen und Sechseckige Schrauben M8x75mm wie Folgendes.

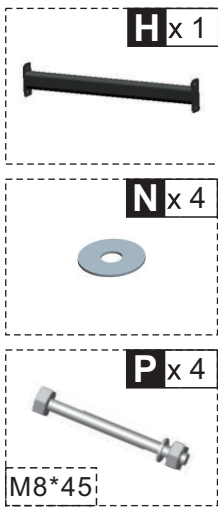

Montage des Verbindungsrohrs von Hauptrahmen: Befestigen das Verbindungsrohr von Hauptrahmen mit Sechseckige Schrauben M8X45mm.



Griffmontage: Verbinden 2 Griffe mit 4 Stk. Schrauben wie Folgendes.

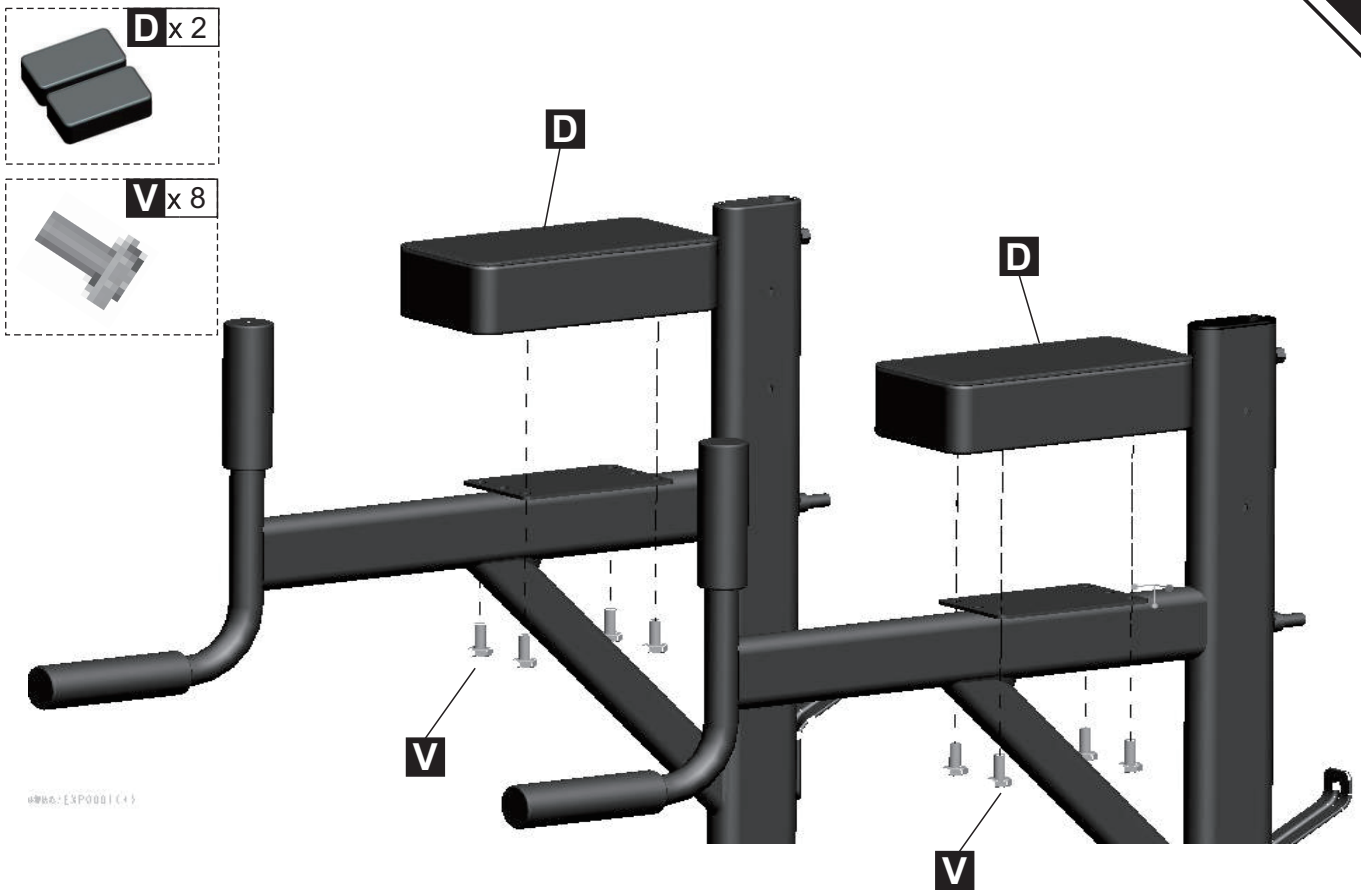

Montage der Armlehne: Befestigen Sie die Armlehne mit 8 Stk am Hauptrahmen.

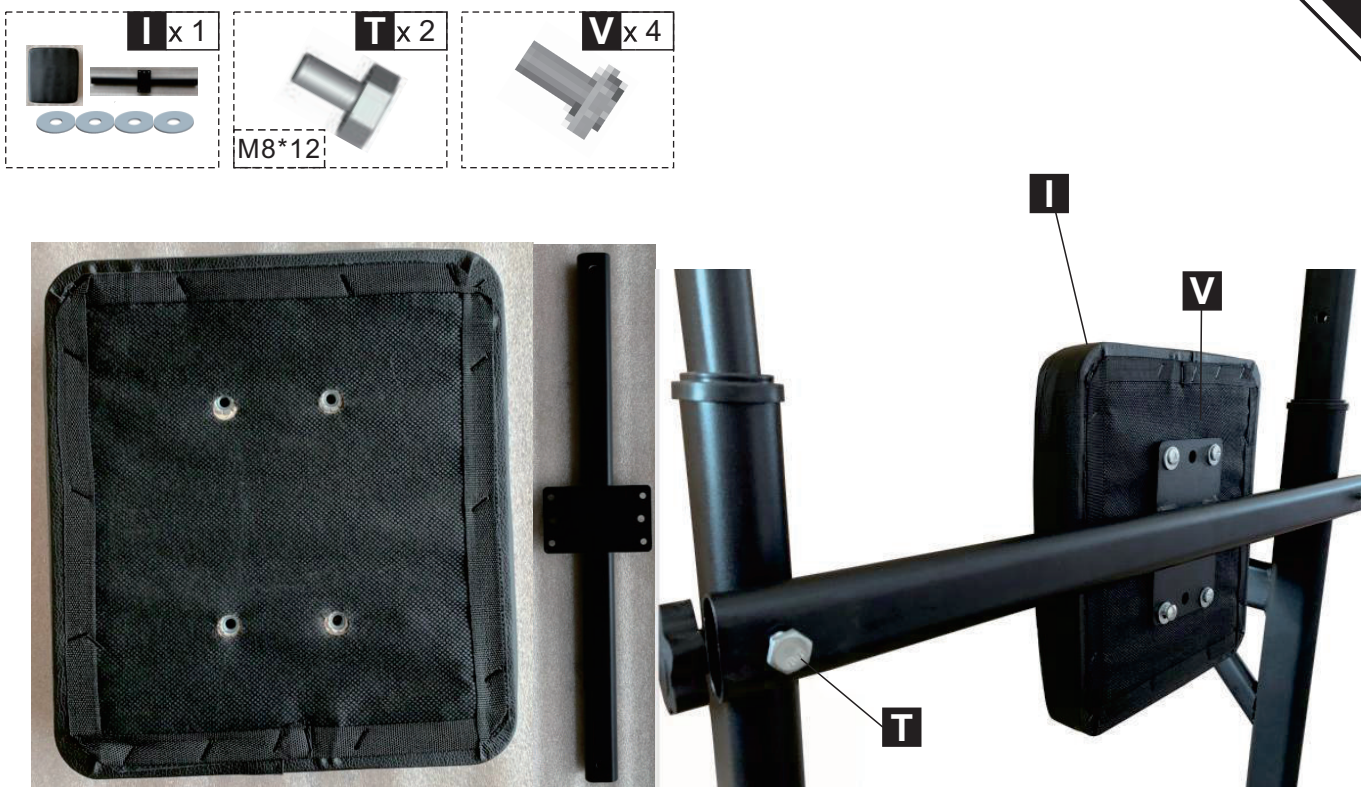

Montage von Kissen + Kissenstab

1. Befestigen das Kissen mit 4 Stk. Armlehne-Muttern.
2. Befestigen das Kissen am Hauptrahmen mit 2 Stk. Sechseckige Schrauben. M8x12.
3. Installieren die Einstellschraube.

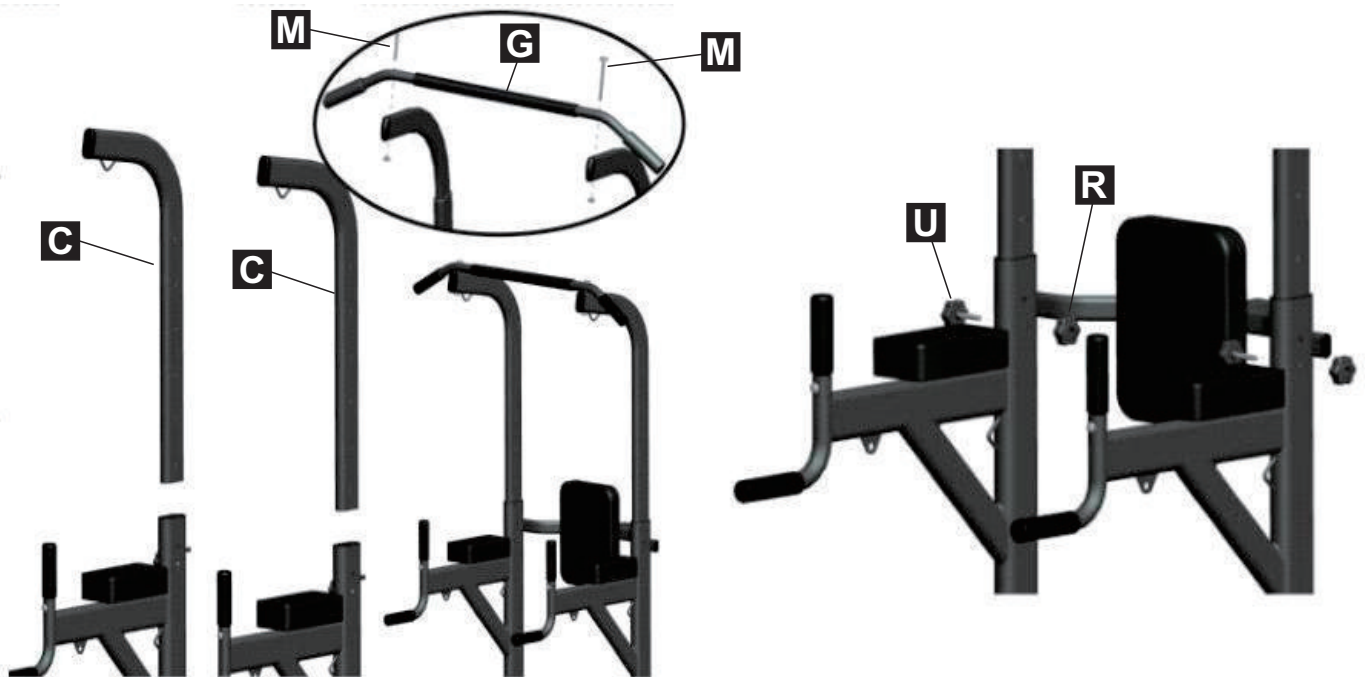
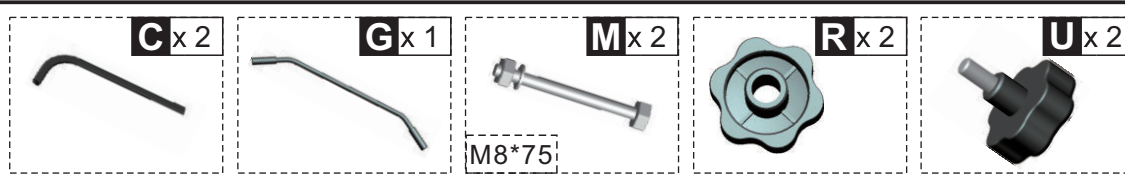

Montage von Stützleiste & Zugstange:

1. Setzen Sie die Stützleiste in den Hauptrahmen mit 2 Kunststoffmuttern ein.
2. Befestigen die Zugstange an 2 Stützleisten mit M8x75mm Schrauben.



Montage des Seils: Nehmen Sie das Seil in die richtige Position wie Folgendes.



US



001-877-644-9366
customerservice@aosom.com

CA



001-855-537-6088
customerservice@aosom.ca

UK



0044-800-240-4004
enquiries@mhstar.co.uk

DE



0049-(0)40-88307530
service@aosom.de

FR



0033-1-84166106
contact@aosom.fr

ES



0034-931294512
atencioncliente@aosom.es

IT



0039-0249471447
clienti@aosom.it