

READ AND SAVE THIS INSTRUCTION FOR FUTURE USE

# ASSEMBLY INSTRUCTION

## Importanti informazioni per la sicurezza

### Si prega di tenere il presente manuale in un luogo sicuro per futuri riferimenti

1. E' importante leggere interamente il manuale prima dell'assemblaggio ed utilizzo dell'apparecchiatura. Solo se l'apparecchiatura viene assemblata, curata ed utilizzata correttamente, l'utilizzo sarà sicuro ed efficiente. Siete responsabili del fatto che tutti gli utenti dell'apparecchiatura siano informati di ogni avvertenza e precauzione.
2. Prima di iniziare qualsiasi programma di allenamento si consiglia di consultare un medico che determini se eventuali vostre condizioni fisiche e di salute potrebbero costituire fattore di rischio per la vostra salute e sicurezza, o che impediscano l'utilizzo corretto dell'apparecchiatura. Il parere del vostro medico è essenziale nel caso di assunzione di farmaci che incidono sulla frequenza cardiaca, pressione sanguigna o livello di colesterolo.
3. Ascoltate i segnali del vostro corpo. Un allenamento scorretto od eccessivo può nuocere alla salute. Interrompete l'esercizio qualora avvertiate i seguenti sintomi: Dolore, senso di costrizione al torace, aritmia, fiato eccessivamente corto, capogiri, vertigini o nausea. Qualora avvertiate uno di questi sintomi dovrete consultare il vostro medico prima di continuare l'allenamento.
4. Tenere bambini ed animali lontano dalla portata dell'apparecchiatura. L'attrezzo è progettato esclusivamente per l'uso da parte di adulti.
5. Utilizzare l'attrezzo su una superficie solida, piana con copertura di protezione per il pavimento o la moquette. Per questioni di sicurezza, l'attrezzo dovrebbe disporre di almeno 0.5 metri di spazio libero circostante.
6. Prima di usare l'attrezzo, verificare che i dadi e i bulloni siano ben fissati.
7. Il livello di sicurezza di un attrezzo può essere garantito solo se sistematicamente controllato da eventuali danni e/o usura.
8. Utilizzare sempre l'attrezzo come indicato. Qualora troviate elementi difettosi durante l'assemblaggio o la verifica dell'attrezzo, o qualora sentiate rumori inusuali provenienti dall'attrezzo stesso durante l'uso, fermatevi. Non usare l'attrezzo fin quando il problema non verrà risolto.
9. Indossare un abbigliamento adeguato durante l'utilizzo dell'attrezzo. Evitare indumenti larghi che possano impigliarsi nell'attrezzo o che possano limitare o impedire i movimenti.
10. L'attrezzo non è adibito ad uso terapeutico.
11. Fare attenzione durante il sollevamento o spostamento dell'attrezzo in maniera tale da non danneggiare la schiena. Usare sempre tecniche di sollevamento appropriate e/o avvalersi di assistenza.

# DIAGRAMMA STRUTTURALE

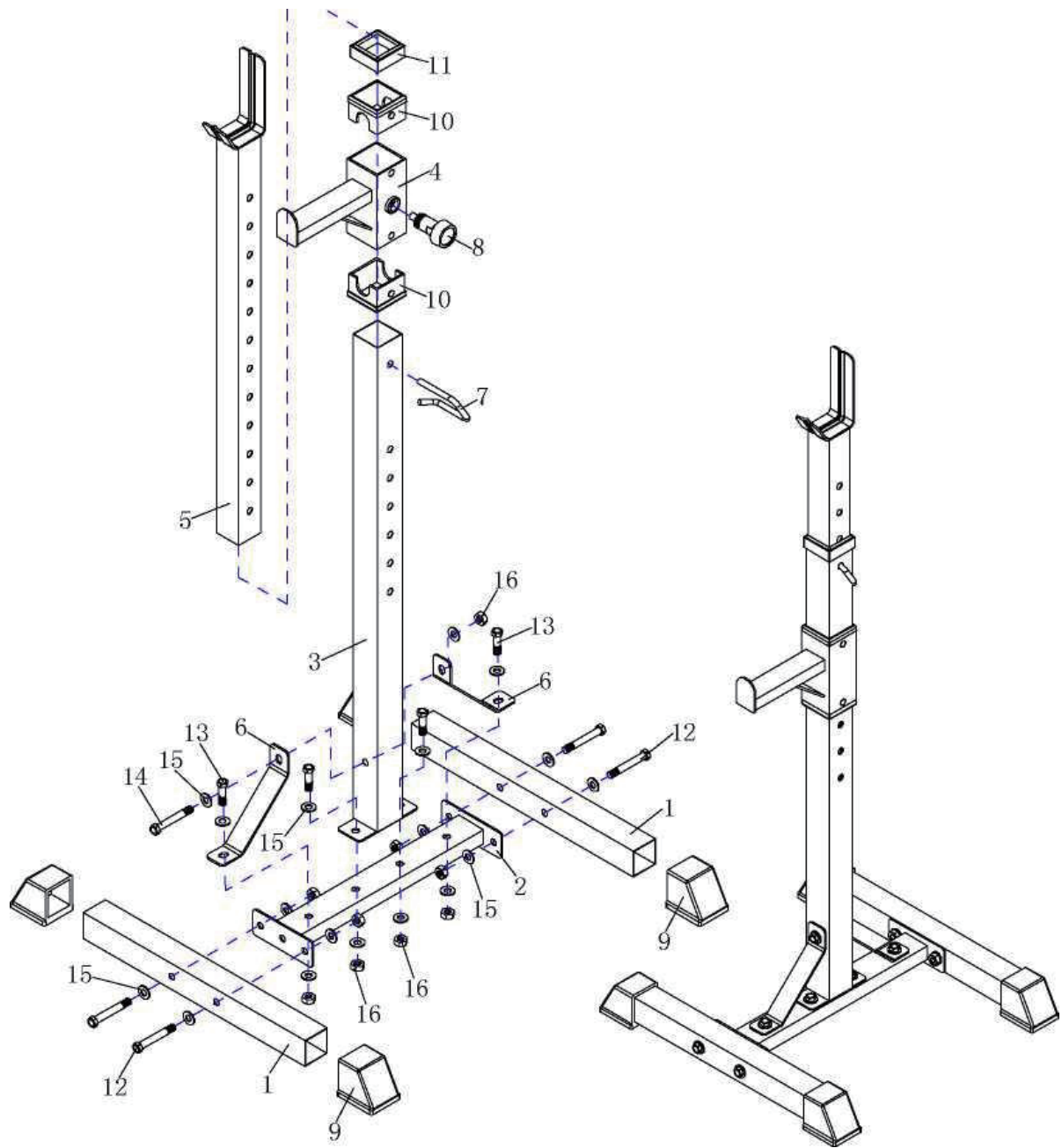

**ELENCO DELLE PARTI**

<b>NR.</b>	<b>DESCRIZIONE</b>	<b>QTÀ</b>
1.	Tubo di base	4
2.	Tubo di collegamento	2
3.	Tubo vertidcale	2
4.	Tubo regolabile	2
5.	Tubo di supporto	2
6.	Piastra di supporto	4
7.	Perno di sicurezza	2
8.	Perno veloce	2
9.	Copripiede	8
10.	60x50 Tappo vuoto	4
11.	50x45 Tappo vuoto	2
12.	M10x65 Bullone esagonale	8
13.	M10x40 Bullone esagonale	8
14.	M10x70 Bullone esagonale	2
15.	M10 Rondella	36
16.	M10 Dado di nylon	18

## DIAGRAMMA DI ASSEMBLAGGIO

### Passo 1

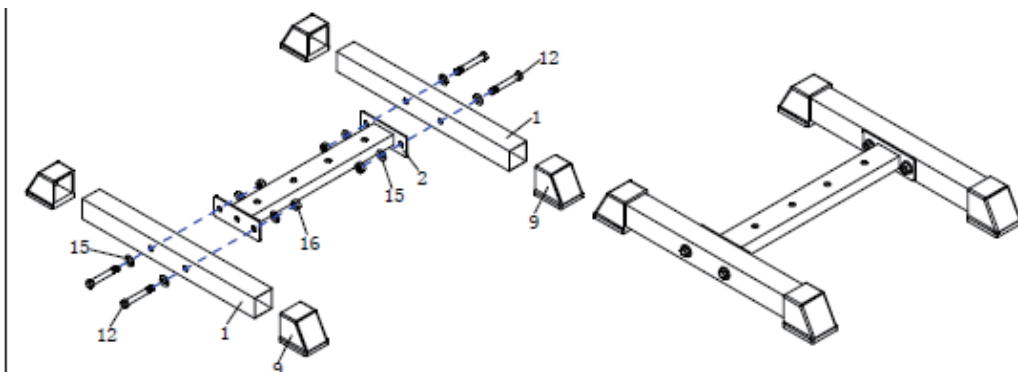

### Assemblaggio del Telaio di base

- 1) Assemblare il copripiede (9) al tubo di base (1).
- 2) Avvitare insieme il tubo di base (1) e il tubo di collegamento (2), fissando con bullone esagonale (12-4 pezzi), rondella (15-8 pezzi) e dado di nylon (16-4 pezzi).

### Passo 2

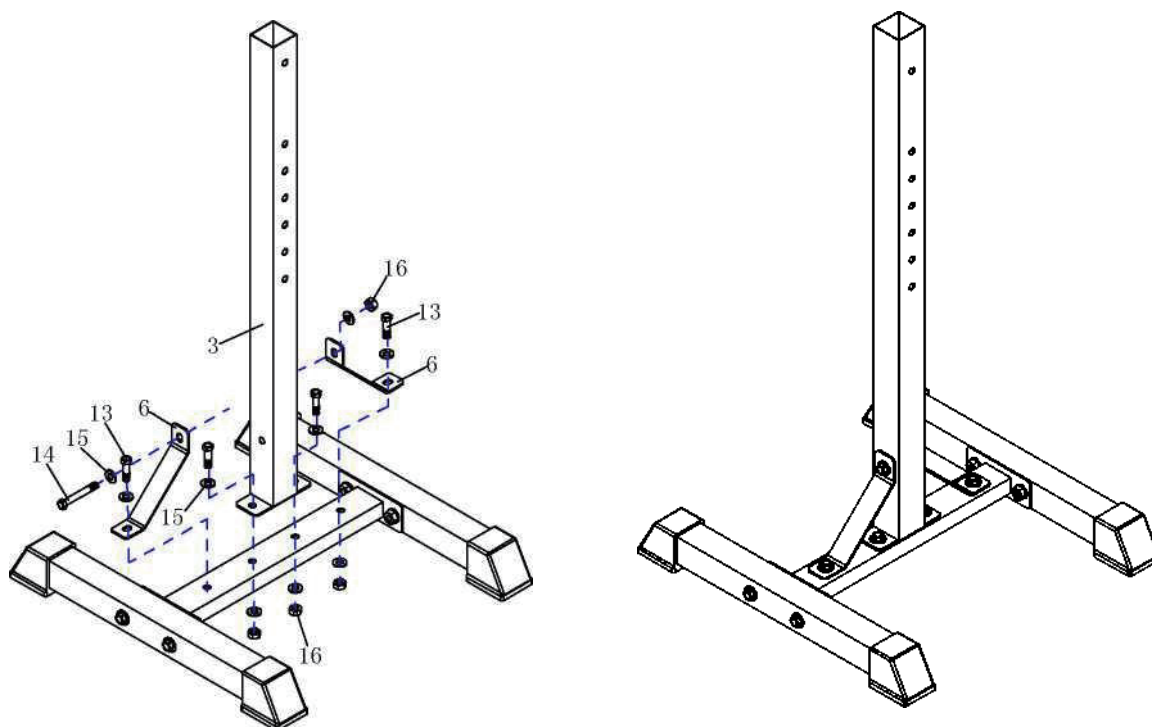

### Assemblaggio del tubo verticale

- 1) Avvitare insieme il tubo verticale (3) e il tubo di collegamento (2), fissando con bullone esagonale (13-2 pezzi), rondella (15-4 pezzi) e dado di nylon (16-2 pezzi).
- 2) Avvitare insieme la Piastra di supporto (6) e il tubo di collegamento (2), fissando con bullone esagonale (13-2 pezzi), rondella (15-4 pezzi) e dado di nylon (16-2 pezzi).
- 3) Avvitare insieme la Piastra di supporto (6) e il tubo verticale (3), fissando con bullone esagonale (14-1pc), rondella (15-2 pezzi) e dado di nylon (16-1pc).

### Passo 3

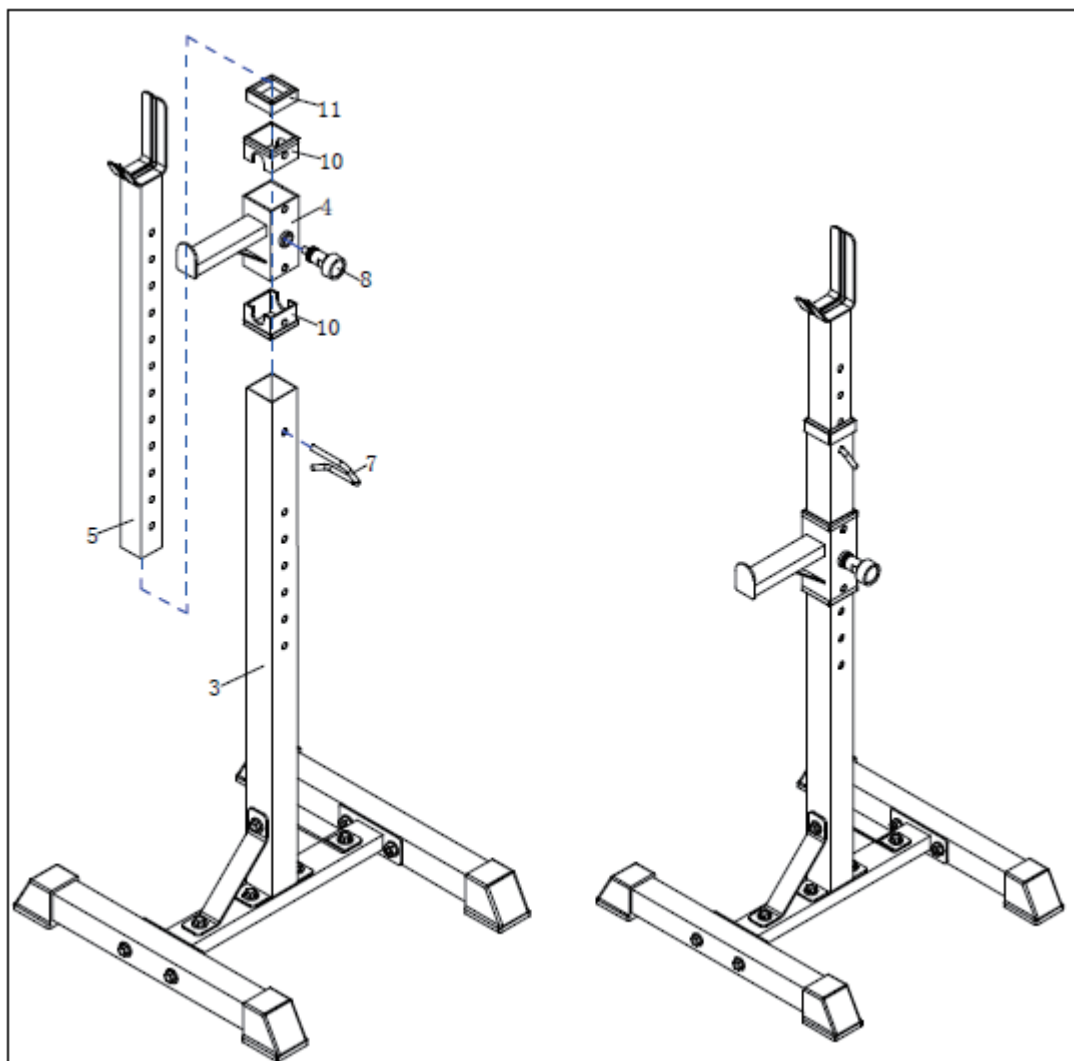

#### Assemblaggio del Tubo di supporto

- 1) Inserire il tubo regolabile(4) nel tubo verticale(3), bloccandolo con perno veloce(8) e poi mettere il tappo vuoto 60x50 (11) sul tubo verticale(3).
- 2) Inserire il tubo di supporto(5) nel tubo verticale(3), bloccandolo con perno di sicurezza(7).

US



001-877-644-9366  
customerservice@aosom.com

CA



001-855-537-6088  
customerservice@aosom.ca

UK



0044-800-240-4004  
enquiries@mhstar.co.uk

DE



0049-(0)40-88307530  
service@aosom.de

FR



0033-1-84166106  
contact@aosom.fr

ES



0034-931294512  
atencioncliente@aosom.es

IT



0039-0249471447  
clienti@aosom.it