



**BASKETBALL SYSTEM-BETRIEBSANLEITUNG**  
**basketball-System**

**A61-006 DE C000000**



**WARNUNG:  
UNSACHGEMÄÙE  
INSTALLATION ODER  
SCHWINGEN AM RINGE  
KÖNNEN SCHWERE  
VERLETZUNGEN ODER TOD  
VERURSACHEN**

**Hinweis für Monteure:**

Alle Basketballsysteme, auch solche, die für Ausstellungen benutzt werden, müssen entsprechend den Anweisungen zusammengebaut und ausbalanciert sein. Die Nichtbeachtung der Anweisungen kann zu schweren Verletzungen führen.

Bitte lesen Sie vor dem Zusammenbau alle Warnungen und Vorsichtshinweise. Es wird empfohlen, Kinder zu überwachen, denn sie spielen mit dem Produkt. Dieses Produkt benötigt 2 Erwachsene zum Zusammenbau!

Wir schätzen Ihren Kauf eines unserer vielen feinen Produkte. Wir sind sicher, dass Sie mit Ihrer Auswahl sehr zufrieden sein werden.

### **Wie das Höhenverstellungssystem benutzt wird:**

Dieses System kann von 7,5 Fuß bis auf 10 Fuß in 6-Zoll-Schritten angepasst werden. Halten Sie den Griff fest und drücken Sie den Auslöser. Heben oder senken Sie den Griff, um das hintere Brett anzuheben oder abzusenken.

**WARNUNG: Bei der Einstellung der Höhe halten Sie die Hände und Finger von beweglichen Teilen fern! Kinder dürfen das System nicht anpassen.**

**Achten Sie beim Transport des Systems darauf, dass sich der Mechanismus nicht.**

### **Das System bewegen:**

**Hinweis: Das System sollte von mindestens 2 Erwachsenen bewegt werden, die sein Gewicht handhaben können. Kinder sollten das System nicht bewegen.**

- Stellen Sie das System auf seine niedrigste Stellung.
- Stellen Sie sich vor das System und ziehen Sie den Pfosten nach vorne, bis das System auf seinen Rädern gelagert ist.
- Bewegen Sie das System an die gewünschte Stelle und stellen Sie die Grundplatte sorgfältig ab.

### **!! WARNUNG !!**

DIE NICHTBEACHTUNG DIESER WARNUNGEN KANN ZU VERLETZUNGEN FÜHREN. DIE NICHTBEACHTUNG KANN AUCH ZU SACHSCHÄDEN FÜHREN.

- Niemals am Rand hängen oder auf den Pfosten steigen, da Verletzungen oder Sachschäden auftreten können. Aus diesen Gründen führen Sie keine Dunking-Aktivitäten an diesem System aus, da es nicht für solchen Gebrauch konstruiert ist. Lassen Sie Kinder nicht auf das Basketball-System klettern.
- Das zusammengebaute System muss immer Gewicht im Tank haben!
- Prüfen Sie den Tank regelmäßig auf Lecks oder eine lose Abdeckung. Ein langsames Lecken kann dazu führen, dass das System unerwartet umkippt und den Boden beschädigt, wenn es im Innenraum aufgestellt ist.
- Setzen Sie die Pfostenabschnitte korrekt zusammen. Andernfalls könnten sich die Pfostenabschnitte während des Spiels oder während des Transports dieses Systems trennen.
- Prüfen Sie außerdem vor jedem Gebrauch, ob alle Beschläge festsitzen
- Das Klima, Korrosion oder Missbrauch können zu einem Zusammenbruch führen.
- Dieses System ist nicht für Kinder unter 3 Jahren geeignet.
- Alle Spieler müssen ausreichend Schutz beim Spiel benutzen.
- Lagerung des Systems: Das Wasser (oder den Sand) aus dem Tank ablassen und das System auseinandernehmen. An einem trockenen, belüfteten Ort lagern.
- Wenn Sie eine technische Unterstützung benötigen, wenden Sie sich an den Hersteller. Die meisten Verletzungen werden durch Missbrauch und / oder Nichtbefolgung von Anweisungen verursacht. Seien Sie vorsichtig, wenn Sie das System benutzen.

### **PFLEGE DES PFOSTENS UND DES SYSTEMS:**

Die Nutzungsdauer Ihres Basketballsystems hängt von vielen Variablen ab. Das Klima, die Aussetzung gegenüber Korrosionsmitteln wie Salz, Pestiziden oder Herbiziden und übermäßige Nutzung oder Missbrauch können alle zum Versagen des Pfosten beitragen, was zu Sachschäden oder Verletzungen führen kann.



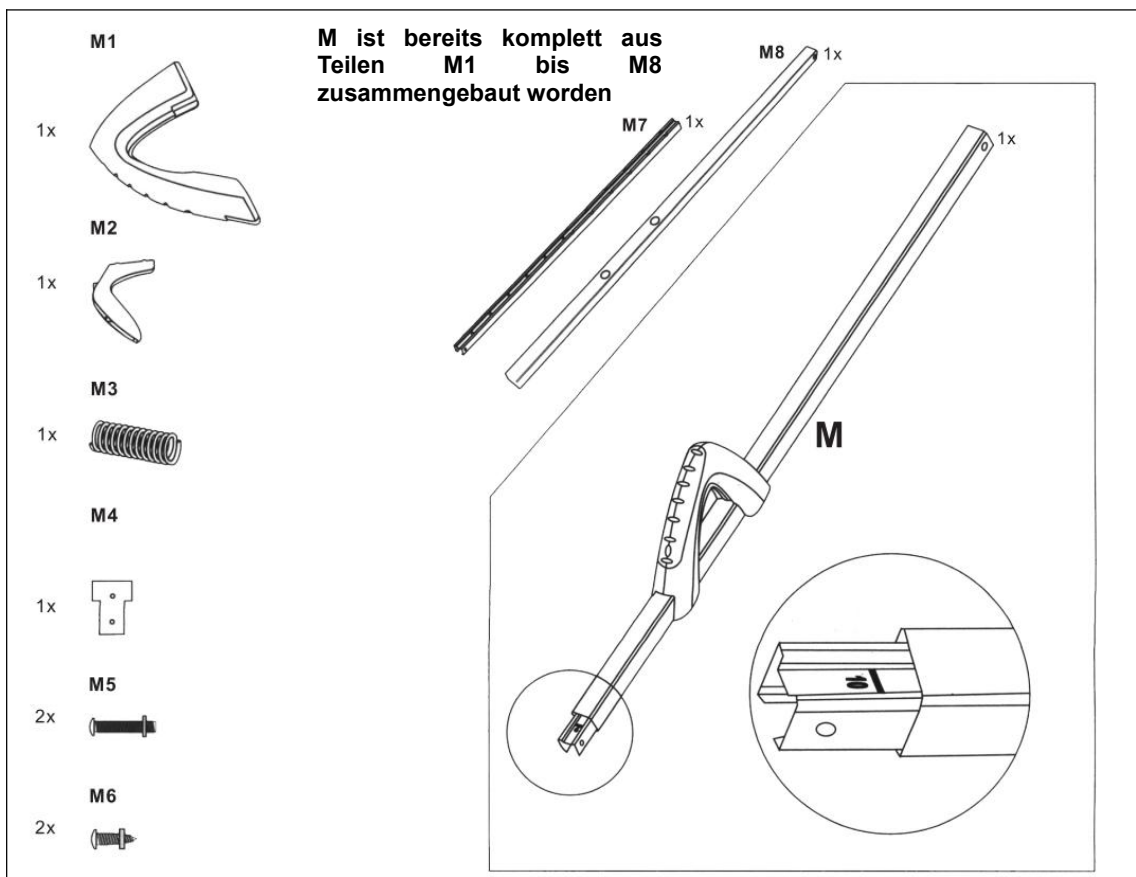
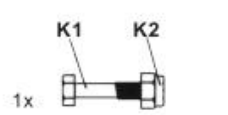
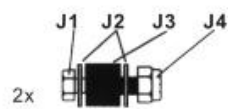
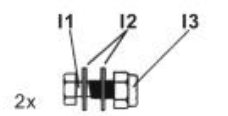
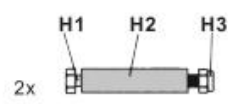
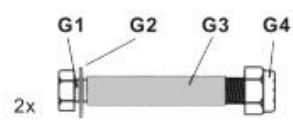
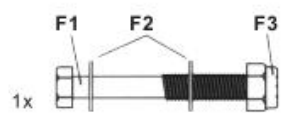
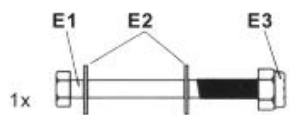
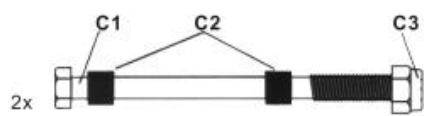
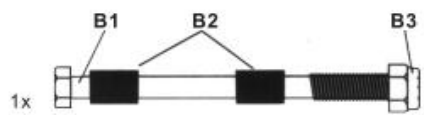
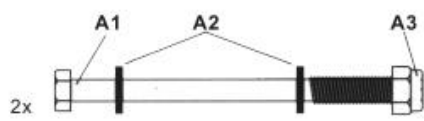

Prüfen Sie Ihr Basketball-System häufig auf lose Beschläge, übermäßige Abnutzung und Anzeichen von Korrosion. Aus Sicherheitsgründen und um die Nutzungsdauer Ihres Basketballsystems zu verlängern, müssen Sie folgende Vorkehrmaßnahmen unternehmen:

- Prüfen Sie alle Muttern und Bolzen. Wenn sie locker sind, ziehen Sie sie fest.
- Prüfen Sie alle Teile auf übermäßigen Verschleiß. Wenn nötig, ersetzen Sie alle Teile, die abgenutzt oder beschädigt sind. Wenden Sie sich wegen Ersatzteilen an unseren Kundendienst.
- Überprüfen Sie alle Pfostenelemente auf sichtbaren Rost-, abgesprungene oder rissige Farbe. Falls dies der Fall ist, gehen Sie wie folgt vor:
  1. Verwenden Sie ein Schmirgelleinen, um Rost oder Farbreste zu entfernen.
  2. Säubern Sie den Bereich mit einem feuchten Tuch und lassen Sie ihn trocknen.
  3. Tragen Sie zwei Schichten eines Rostschutzmittels oder Hochglanzlack auf den Bereich auf. Lassen Sie die Farbe zwischen zwei Schichten trocknen.

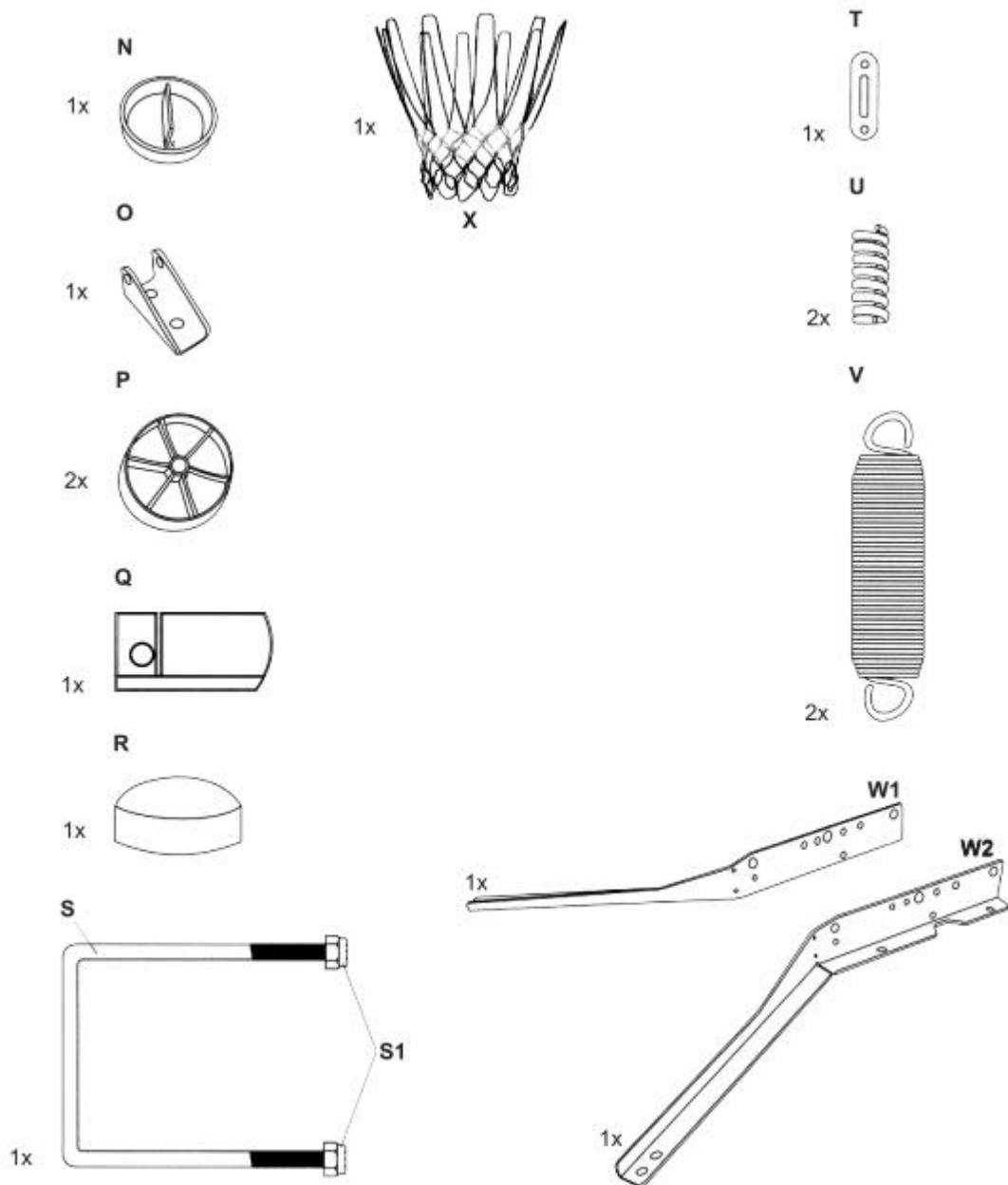
**Wenn Rost sich irgendwo durch den Pfosten gefressen hat, muss er sofort ersetzt werden!**

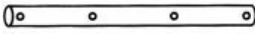



- GG  
2x 
- HH  
2x 
- II  
1x 
- JJ  
1x 
- KK  
1x 

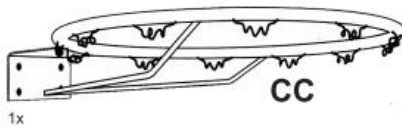
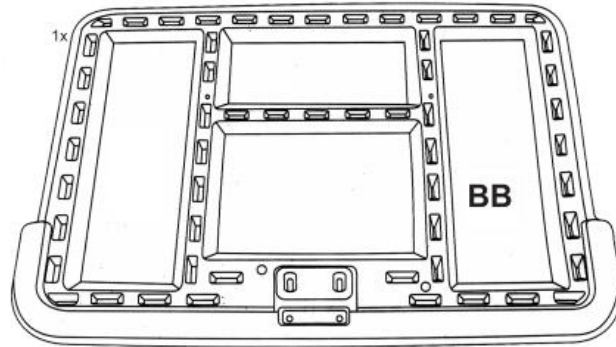
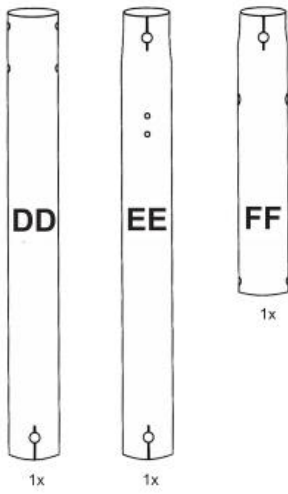
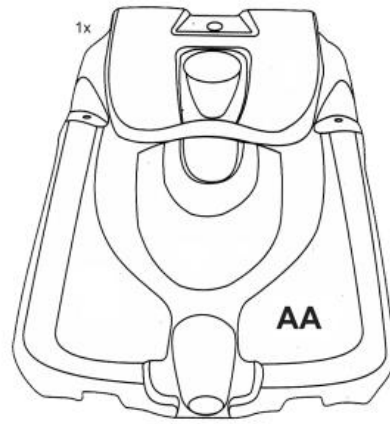

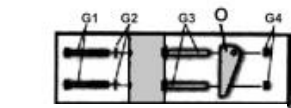

Die Muttern vollständig festziehen

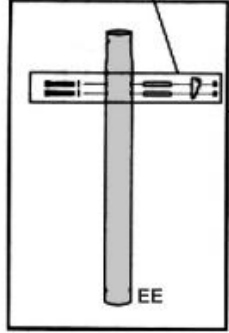

Richten Sie den Schlitz in der Unterseite des obersten Pfostens mit dem Schlitz in der Oberseite des mittleren Pfostens aus

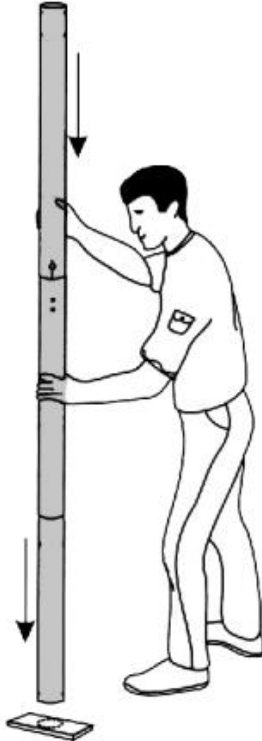
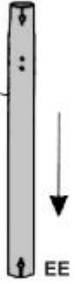

Richten Sie den Schlitz in der Unterseite des Mittelpfostens mit dem Schlitz in der Oberseite des unteren Pfostens aus

Schlagen Sie den Boden des Pfostens fest 4 bis 5 Mal auf einem Stück altem Holz oder Karton

Haltewinkel auf dem mittleren Pfosten zeigen in Richtung der Grundplatte

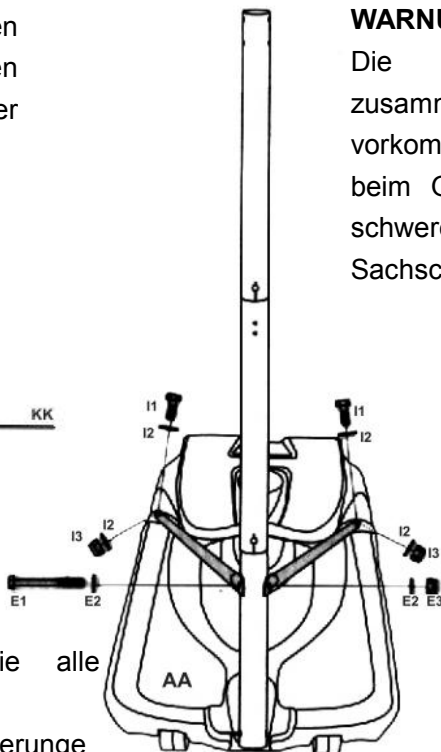
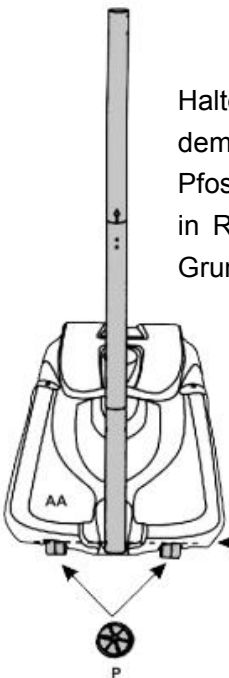

**WARNUNG!**

Die Pfosten müssen zusammensitzen. Sonst kann es vorkommen, dass sich die Pfosten beim Gebrauch trennen, was zu schweren Verletzungen oder Sachschäden führen kann.

Ziehen Sie alle Sockel- und Pfostenhalterungen vollständig fest

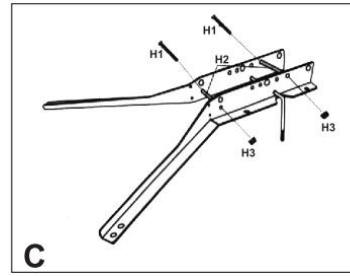
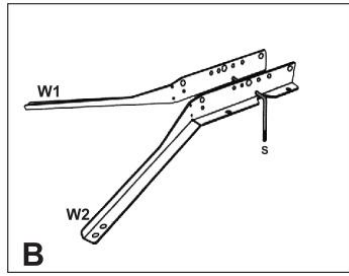
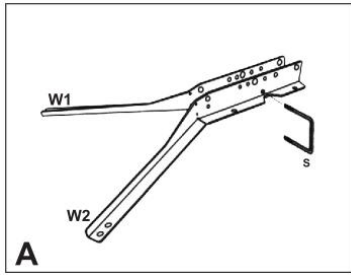

**Ziehen Sie die Muttern vollständig fest**

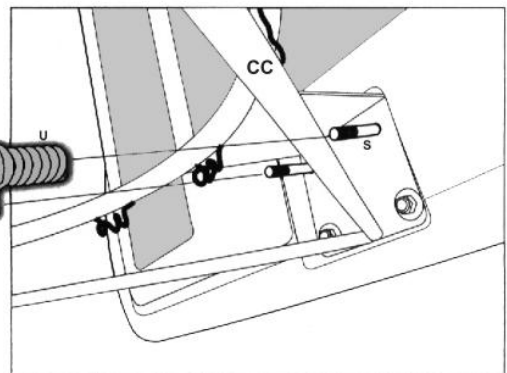
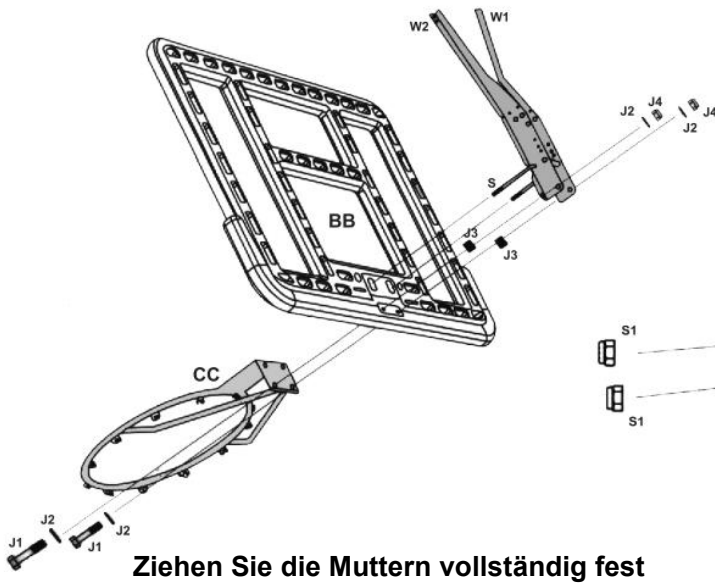

**Beim Anziehen dieser Muttern wird die Rahmenspannung eingestellt**



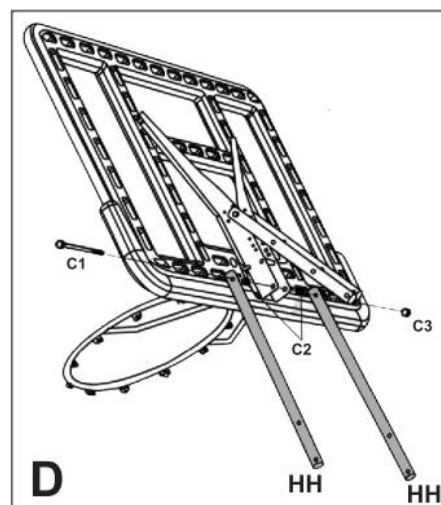
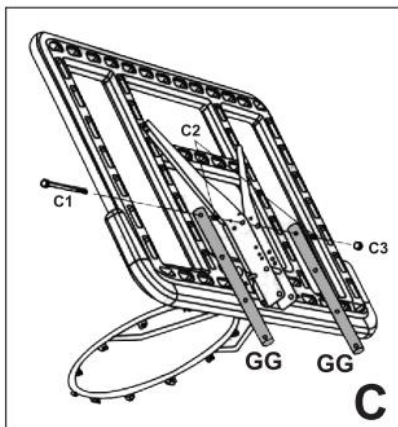
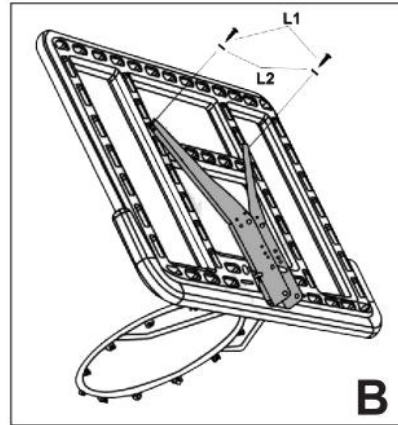
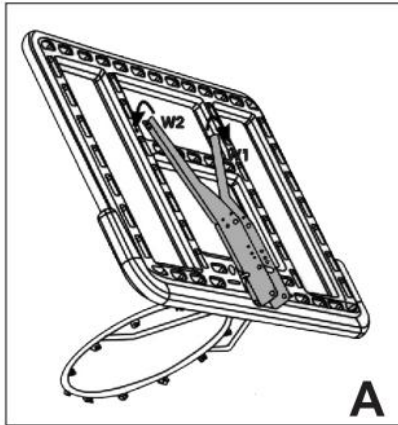

Ziehen Sie die Mutter fest, bis sie bündig mit der Schraube ist

Ziehen Sie die Mutter fest, bis sie bündig mit der Schraube ist

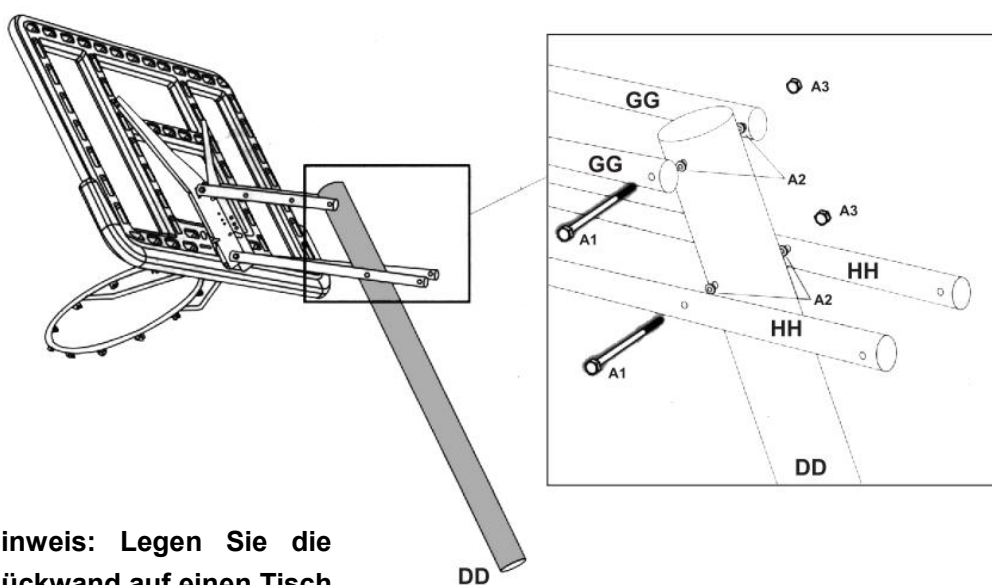

Hinweis: Legen Sie die Rückwand auf einen Tisch oder eine Werkbank, während Schritt A bis D vollziehen

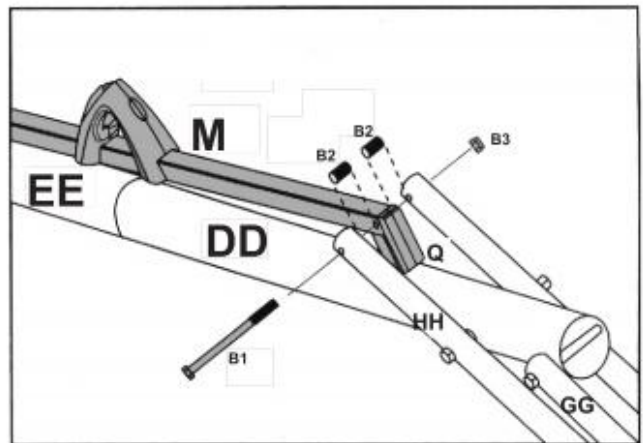
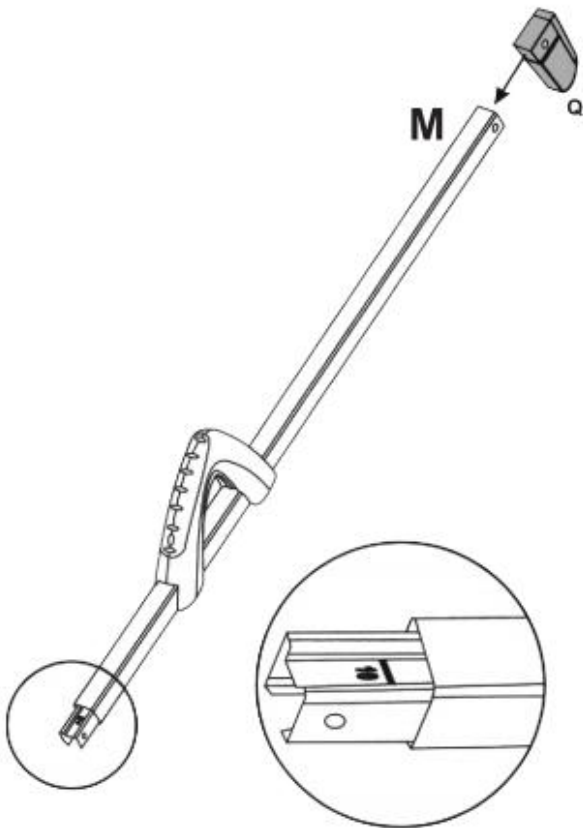

**Ziehen Sie die Mutter vollständig an**

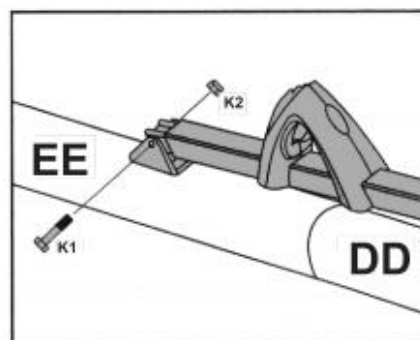

**Die Überwurfmutter nicht zu fest anziehen**

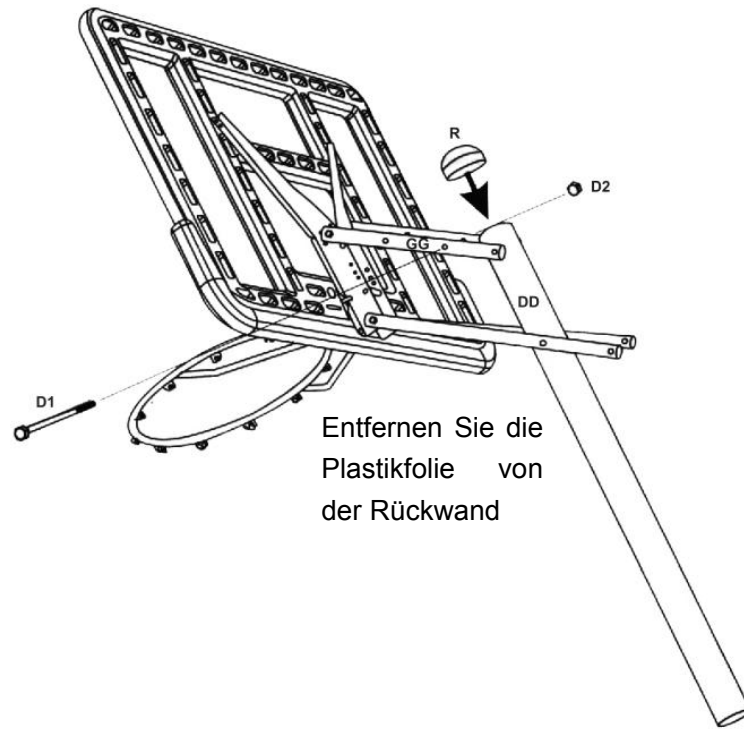

Entfernen Sie die Plastikfolie von der Rückwand

Hinweis: Legen Sie die Rückwand auf einen Tisch oder eine Werkbank, während Sie diese Schritte machen.

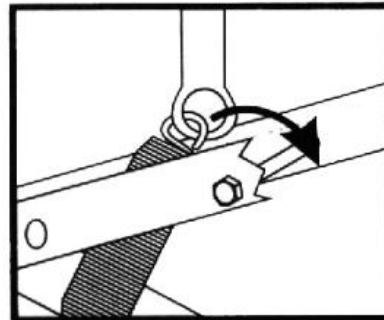

Verwenden Sie das geschlossene Ende eines Schraubenschlüssels, um die Federn nach oben und über den Bolzen zu ziehen

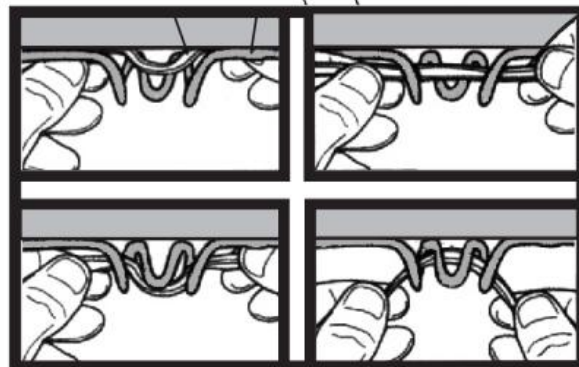
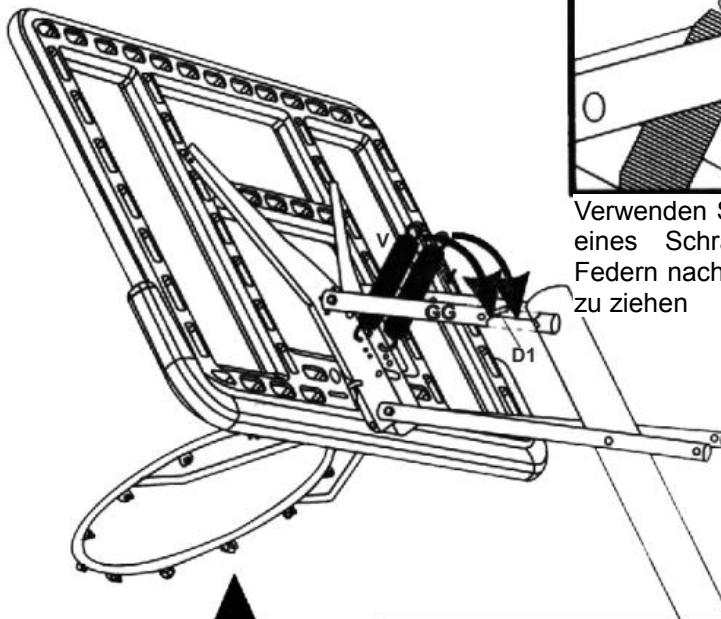

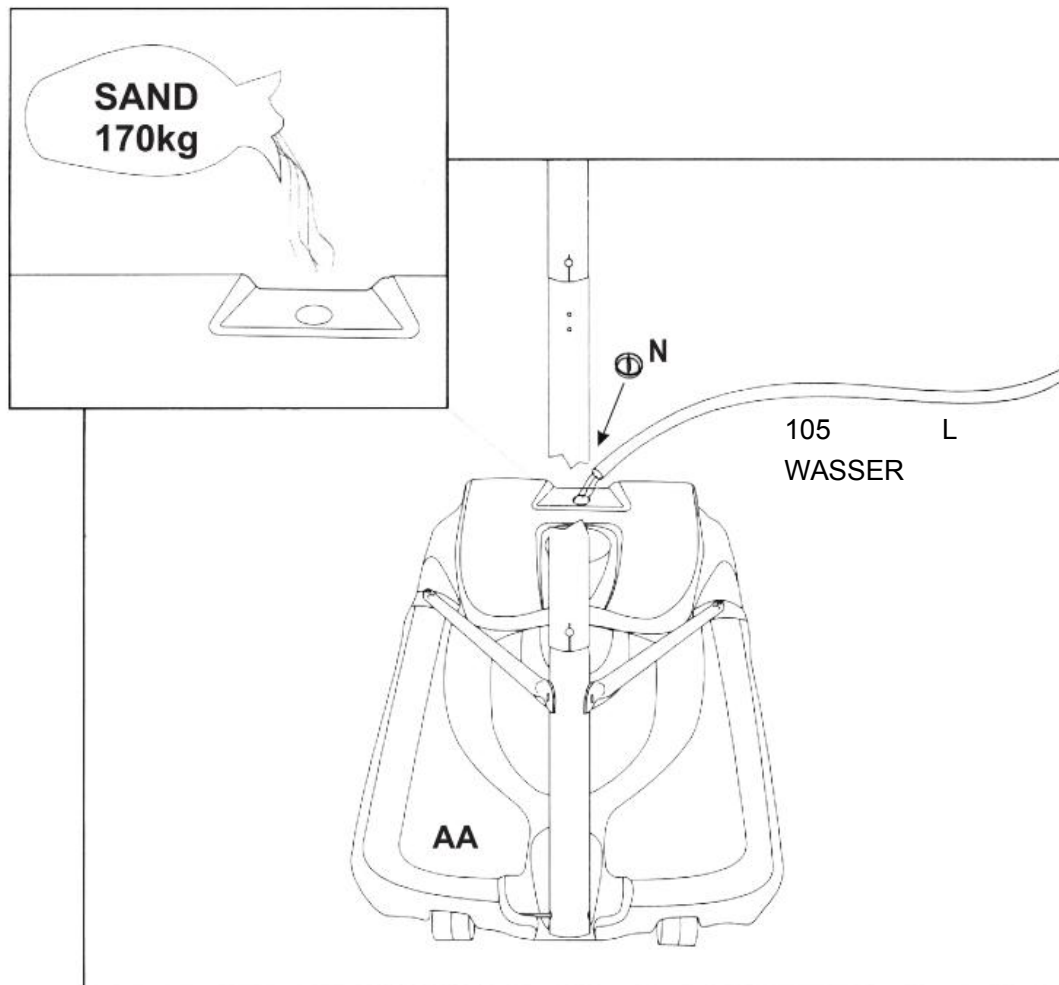

**Aus Sicherheitsgründen empfiehlt es sich Sand statt Wasser zur Füllung des Tanks zu nehmen. Wenn ein kleines Leck entsteht, kann Wasser unbemerkt auslaufen, so dass der Ständer umkippen kann, was zu Verletzungen und/oder Tod oder Sachschaden führt. Setzen Sie die Grundplatte nur auf eine glatte Oberfläche, entfernt von scharfen Gegenständen, die sie durchlöchern könnten.**

#### **BEI BENUTZUNG VON WASSER:**

- **Setzen Sie die Grundplatte nur auf eine glatte Oberfläche! Ohne Kies oder andere scharfe Gegenstände, die den Sockel durchlöchern und Lecks verursachen könnten.**
- **Überprüfen Sie die Grundplatte regelmäßig auf Risse und Löcher.**
- **Überprüfen Sie vor dem Spiel immer den Wasserstand. Wenn Sie ein Leck finden oder der Wasserstand niedrig ist, legen Sie das System auf den Boden, damit es nicht umkippen kann.**
- **Fügen Sie jedesmal bei Auffüllen einen Esslöffel Chlor zum Wasser hinzu. Dies verhindert die Algenbildung.**

