

## Manual de Instrucciones

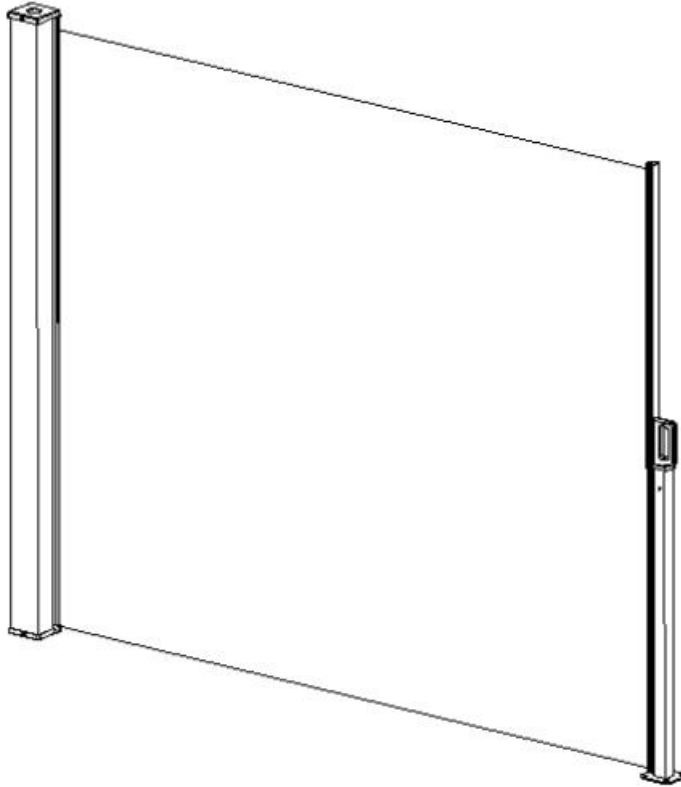

El fabricante mejora constantemente todos los tipos y modelos del producto. Por favor, comprenda que los cambios en el producto entregado en términos de forma, características y tecnología son posibles en cualquier momento.

Por lo tanto, no se pueden derivar reclamos de la información, ilustraciones y descripciones en este manual. No permite la reimpresión, duplicación o traducción, también de extractos sin el permiso por escrito del fabricante.

Según la ley o la ley de derechos de autor, todos los derechos están expresamente reservados por el fabricante.

Sujeto a modificaciones

## Lista de componentes



Soporte fijo (\*1 pieza)



Parte del cassette  
(\*1pieza)

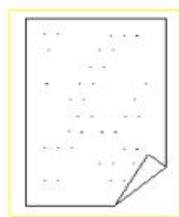

Instrucción (\*1pieza)

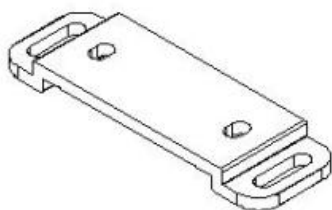

Soportes (\*2 piezas)



10\*50 perno de  
anclaje (\*8 piezas)



M6\*60 tornillo hexagonal de  
madera (\*4 piezas)



M8\*75 tornillo hexagonal  
de madera (\*4 piezas)



8 Arandela  
(\*4 piezas)



6 Arandela  
(\*8 piezas)



M6\*14 Tornillos de cabeza  
hueca empotrada en cruz (\*4  
piezas)

Prepare las siguientes herramientas antes de la instalación (estas herramientas no se proporcionan)

1. Cinta métrica
2. Llave hexagonal CR-V5mm
3. Destornillador cruzado
4. Taladro

#### PASOS DE INSTALACIÓN

**Advertencia:** Al montar el toldo, mantenga la parte principal y la columna de pie en el nivel horizonte o la tela se deformará y será difícil de abrir y cerrar.

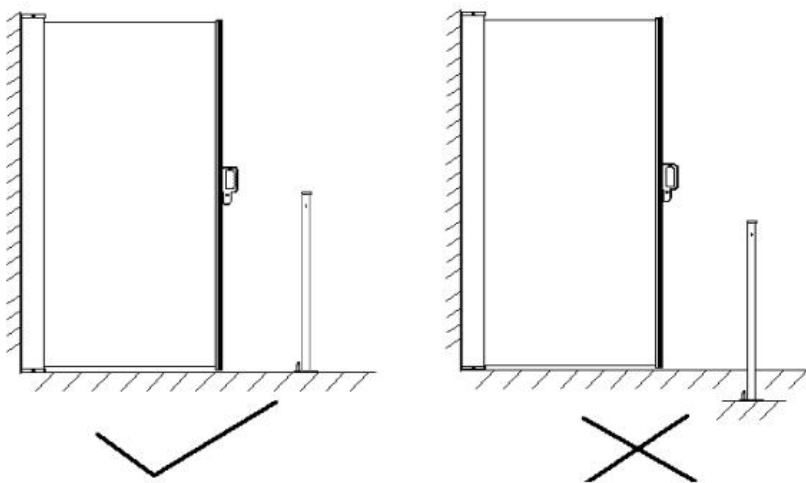

1. Utilice un destornillador cruzado para fijar los soportes ( $\times 2$ ) en el producto con tornillos M6x14 ( $\times 2$ ) y arandela( $\times 2$ ).

#### Fijación

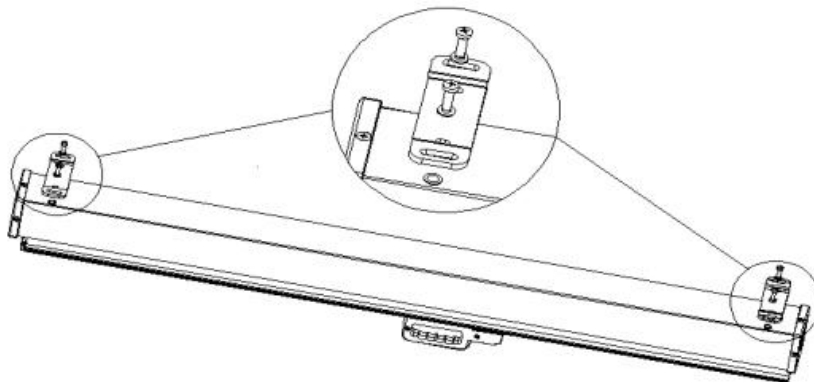

2. Ponga el producto en la pared donde necesita instalación y marque cuatro lugares utilizados para colocar orificios para tornillos.

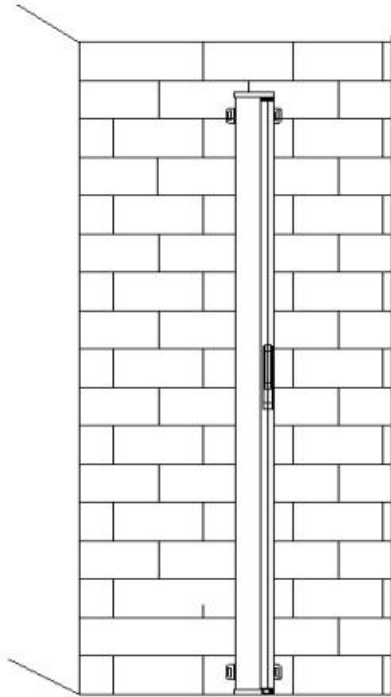

3. Perfore agujeros de 6 centímetros de profundidad en los lugares marcados con una brocha que tiene un diámetro de 10 milímetros.

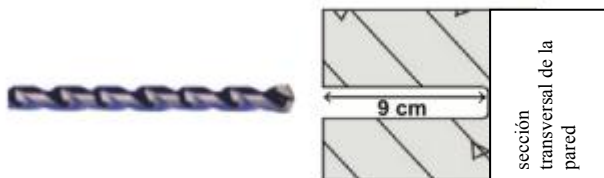

4. Inserte pernos de anclaje de plástico en los cuatro agujeros en la pared con un martillo de madera.

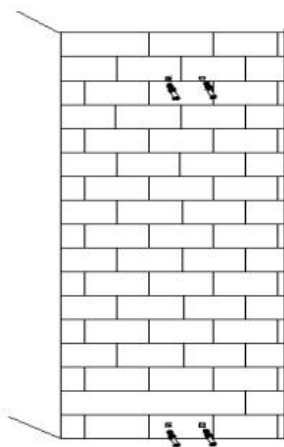

5. Fije el producto en la pared con tornillos y arandelas de madera hexagonales **M6x60**.
6. Haga cuatro agujeros para fijar la columna del soporte e introduzca los pernos de anclaje de plástico. Coloque la columna del soporte en el suelo con tornillos y arandelas de madera hexagonales M8x75, y asegúrese de que la columna del soporte y el producto del toldo lateral estén en línea recta.

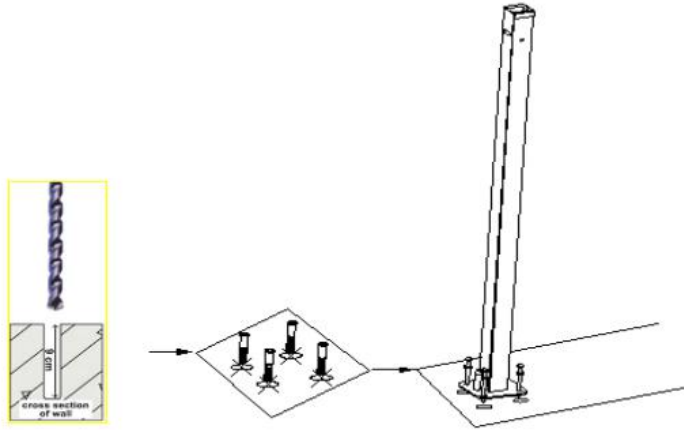

Instrucciones de uso:

1. Instrucción desplegada
2. Instrucciones de plegado

1. Sostenga el mango y camine hacia la columna de soporte. Inserte el pasador del eje debajo del vástago manual en el orificio del pasador del eje de la parte del cassette.

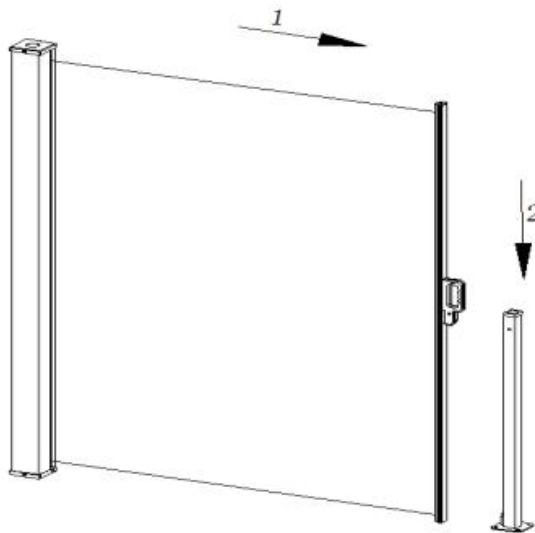

2. Sujete el vástago de la mano y tire un poco hacia atrás (hay una ranura para bloquear el vástago de la mano y la columna de soporte, por lo que es difícil levantarlo directamente) y levántelo. Sujete el mango y camine, la tela se retraerá y finalmente se plegará.

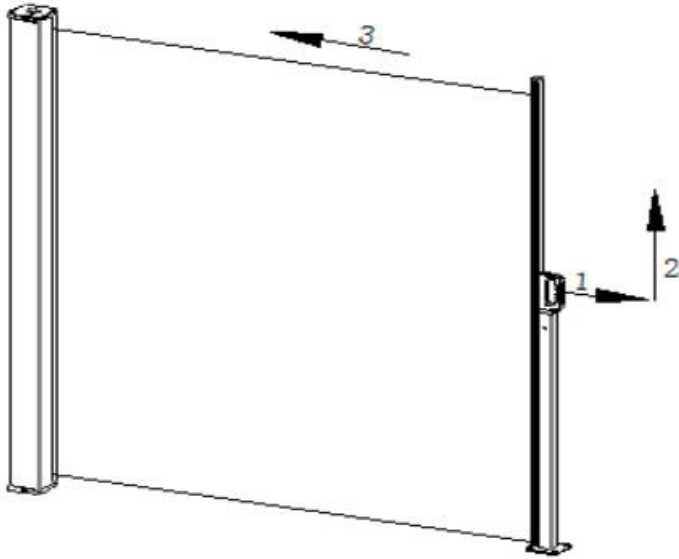

ES



0034-931294512  
atencioncliente@aosom.es