



INbkd010V01_DE

B30-015



IMPORTANT, RETAIN FOR FUTURE REFERENCE: READ CAREFULLY

ASSEMBLY & INSTRUCTION MANUAL

Installation

1. Select the place that the lamp can reach the sunshine, out off shadow.
2. Drill two holes on the suitable place, fix the mounted base by supplied Bolts.

Fix the connector to the mounted base by nut.
Place lamp on the connector as below picture.

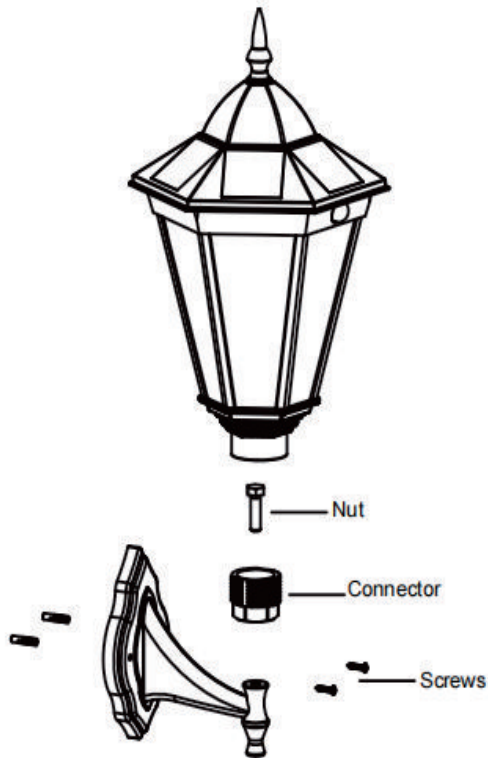

Operation

1. Please let the lamp head reach the sunshine about 1-2 days for the first time using to activate battery.
2. Switch the button to P or ON.
P: PIR sensor activated model. It will be low bright without person. will be high bright while person passing.
ON: always high bright.

3. Automatically turn on at dusk and off dawn.

Remark: There's light control sensor on the cap, it will not light up when other light sources cover the cap.

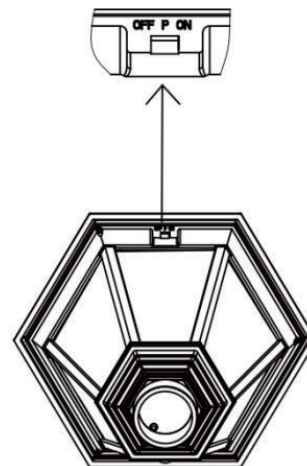

1. Wählen Sie den Ort, an dem die Lampe den Sonnenschein erreichen kann und nicht im Schatten steht.

2. Bohren Sie zwei Löcher an der geeigneten Stelle und befestigen Sie den montierten Sockel mit den mitgelieferten Bolzen.

Befestigen Sie das Verbindungsstück mit der Mutter am montierten Sockel.

Setzen Sie die Lampe wie unten abgebildet auf das Verbindungsstück.

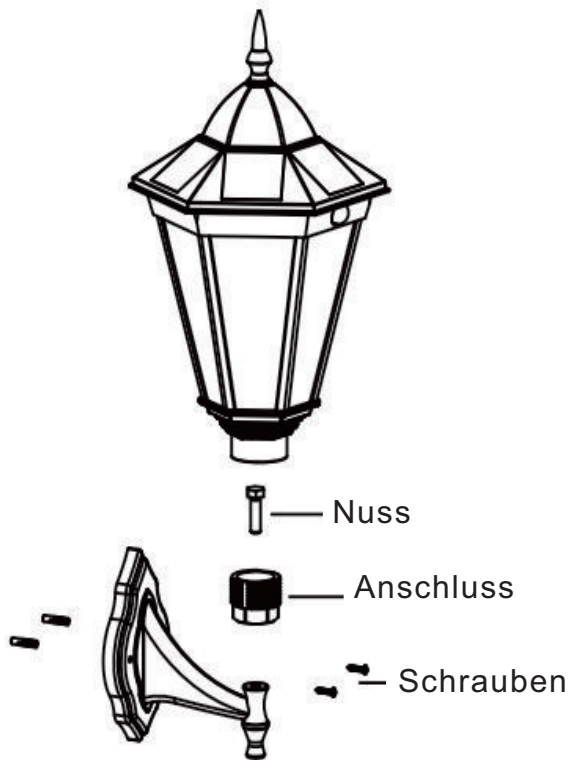

Bedienung

1. Bitte lassen Sie den Lampenkopf bei der ersten Benutzung etwa 1-2 Tage in der Sonne stehen, um den Akku zu aktivieren.

2. Schalten Sie die Taste auf P oder EIN.

P: Modell mit aktiviertem PIR-Sensor. Es wird schwach leuchten wenn keine Person vorbeigeht, und stark leuchten, wenn eine Person vorbeigeht.

EIN: immer stark leuchten.

3. Automatisches Einschalten bei Dämmerung und Ausschalten bei Sonnenaufgang.

Bemerkung: Es gibt einen Lichtkontrollsensor auf der Kappe, er leuchtet nicht, wenn andere Lichtquellen die Kappe verdecken.

