

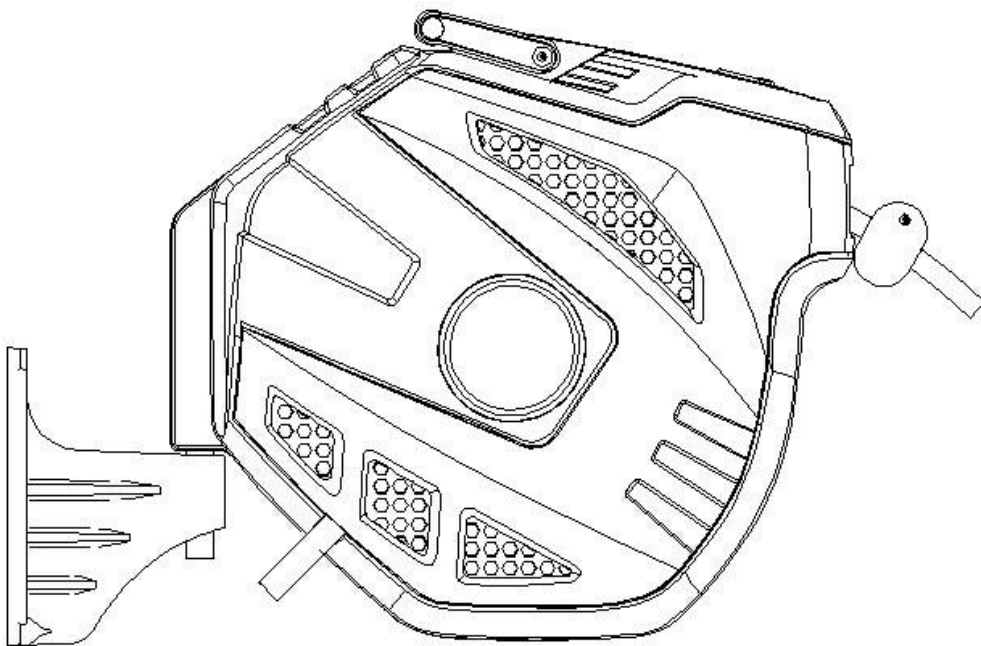

Auto Hose Reel Instruction Manual

845-261



EN

Please read these operating instructions carefully and note the information given. Use these operating instructions to familiarize yourself with the product, the proper use and the safety instructions.

Correct use:

The Hose Reel is provided with auto rewind system and intended for use in the private home and hobby garden or car washing etc.

NOTE: The item cannot be used for drinking water as well as harmful air of causticity, chemistry, grease or poisonous liquid.

Please hold the hose stop ball when the hose retracts.

Parts list:

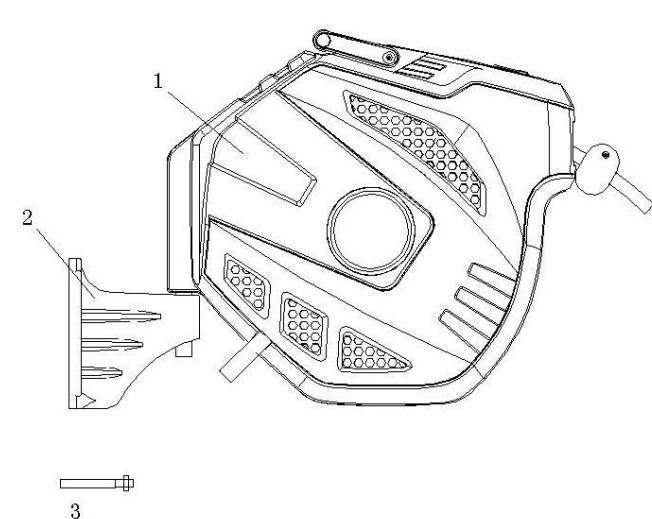
No	Description	Quantity	Picture
1	Hose reel	1	
2	Mounting bracket	1	
3	Self-tapping screws	4	

Installation:

1. Take out the unit and accessories from the box.
2. Choose a suitable place near source of water or air..
3. Take the mounting bracket as a template to mark the position for screws and drill four holes on the wall(Fig.2)

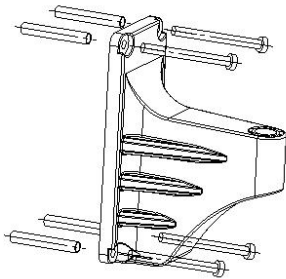

Fig.1

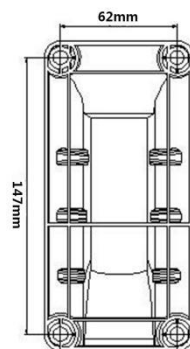

Fig.2

4. Fix the bracket by four self-tapping screws accordingly, (Fig.1)
5. Connect the reel to the mounting bracket.

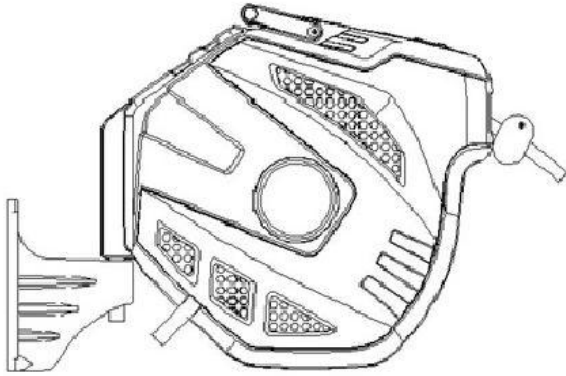

Fig.3

- Note: 1. The reel should be installed to a wall or post horizontally.**
2. It is suggested to mount the reel approximately 1 meter above the ground.

Operation

Connect the leader hose to the air or water source, then turn on the switch,

Unwind

- Pull out hose to desired length and stop.

Roll up the hose

- With the end of the hose, go back to the Hose Box.
- Turn off the air source, loosen the connector of lead hose

Note: Please do not overpull the hose to the end.

Storage

Cleaning

The hose box is maintenance-free and must not be cleaned internally with water.

Maintenance

- When not in use, please turn off the source of water/air, and turn on the nozzle to release the pressure
- The reel cannot not be used to transmit any chemical and substance
- When not in use for an extended period of time it is recommended to be stored in a cool dry place.

Troubleshooting

Default	Reason	Solution
The hose could not retract	Pull out all the hose, then it is locked, and left no more length to unlock	Go through the window to turn the reel for half a turn in the direction of hose being pulled out.
	Spring is fatigued	Please re-preload the spring for 1-2 turns: remove the small cover, use spanner to clamp the groove of preload wheel, unscrew four bolts on the wheel, then rotate it for 1-2 turns in clockwise, then fasten the bolts, and replace the cover. Fig.4

Fig.4

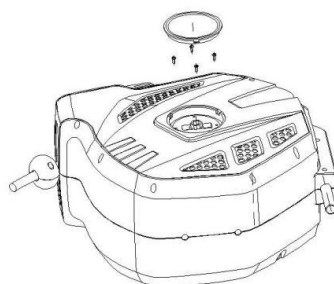

DE

Bitte lesen Sie diese Betriebsanleitung sorgfältig durch und beachten Sie die gegebenen Informationen. Machen Sie sich anhand dieser Betriebsanleitung mit dem Produkt, dem bestimmungsgemäßen Gebrauch und den Sicherheitshinweisen vertraut.

Korrekte Verwendung:

Die Schlauchtrommel ist mit einem automatischen Aufwickelsystem ausgestattet und für den Einsatz im privaten Haus und Hobbygarten oder zum Waschen von Autos usw. vorgesehen.

HINWEIS: Der Gegenstand kann nicht für Trinkwasser sowie für schädliche Luft mit ätzender Wirkung, Chemie, Fett oder giftiger Flüssigkeit verwendet werden.

Bitte halten Sie die Schlauchstoppkugel fest, wenn sich der Schlauch zurückzieht.

Stückliste:

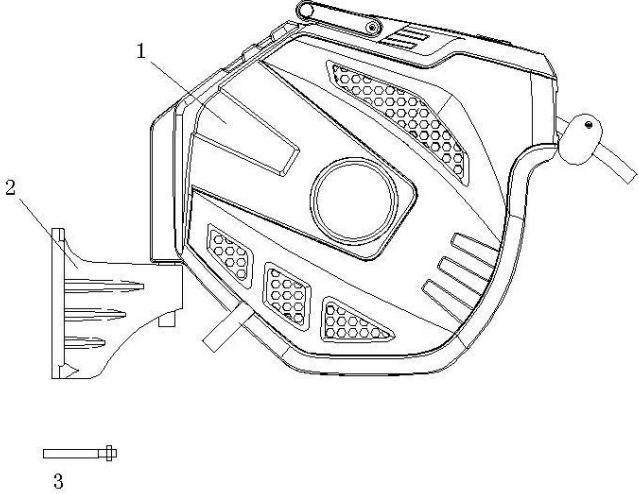
Nu	Beschreibung	Menge	Bild
1	Schlauchtrommel	1	
2	Montagehalterung	1	
3	Selbstschneidende Schrauben	4	

Installation:

1. Nehmen Sie das Gerät und das Zubehör von der Website box. heraus.
2. Wählen Sie einen geeigneten Ort in der Nähe von Wasser- oder Luftquellen....
3. Nehmen Sie die Montagehalterung als Vorlage, um die Position für Schrauben zu markieren und bohren Sie vier Löcher an der Wand ("Abb.2").



Abb.1



Abb.2

4. Befestigen Sie die Halterung mit vier selbstschneidenden Schrauben entsprechend, (Abb.1).
5. Verbinden Sie die Spule mit der Montagehalterung.

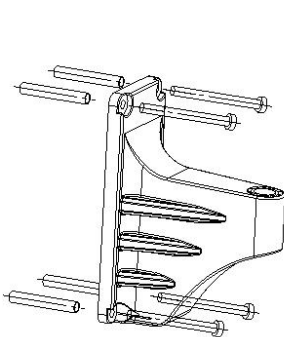

Abb.3

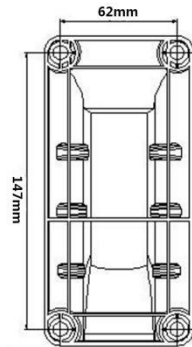
Hinweis: 1: Die Rolle sollte an einer Wand oder einem Pfosten horizontal montiert werden.

2. Es wird empfohlen, die Rolle ca. 1 Meter über dem Boden zu montieren.

Betrieb

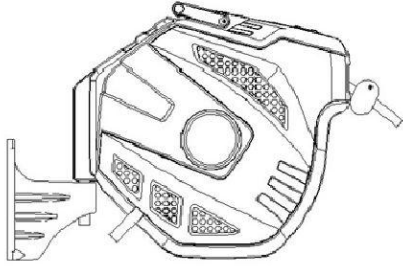
Verbinden Sie den Vorlaufschlauch mit der Luft- oder Wasserquelle und schalten Sie dann den Schalter ein,

Abwickeln

- Schlauch auf gewünschte Länge herausziehen und stoppen.

Schlauch aufrollen

- Gehen Sie mit dem Ende des Schlauchs zurück zur Schlauchbox.

- Schalten Sie die Luftquelle aus, lösen Sie den Anschluss des Bleischlauches.

Hinweis: Bitte ziehen Sie den Schlauch nicht bis zum Ende über.

Lagerung

Reinigung

Der Schlauchkasten ist wartungsfrei und darf innen nicht mit Wasser gereinigt werden.

Wartung

- Wenn Sie nicht in Gebrauch sind, schalten Sie bitte die Wasser-/Luftquelle aus und schalten Sie die Düse ein, um den Druck zu verringern.

- Die Rolle kann nicht zur Übertragung von Chemikalien und Substanzen verwendet werden.

- Bei längerer Nichtbenutzung empfiehlt es sich, an einem kühlen, trockenen Ort zu lagern.

Fehlerbehebung

Standard	Grund	Lösung
Der Schlauch konnte nicht eingezogen werden.	Ziehen Sie den ganzen Schlauch heraus, dann ist er verriegelt und hat keine Länge mehr zum Entriegeln.	Gehen Sie durch das Fenster, um die Spule für eine halbe Umdrehung in Richtung des herausgezogenen Schlauchs zu drehen.
	Der Frühling ist erschöpft	Bitte die Feder für 1-2 Umdrehungen wieder vorspannen: Entfernen Sie die kleine Abdeckung, verwenden Sie einen Schraubenschlüssel, um die Nut des Vorspannrades zu klemmen, lösen Sie vier Schrauben am Rad, drehen Sie es dann für 1-2 Umdrehungen im Uhrzeigersinn, dann befestigen Sie die Schrauben und setzen Sie die Abdeckung wieder ein. Abb.4

Abb.4

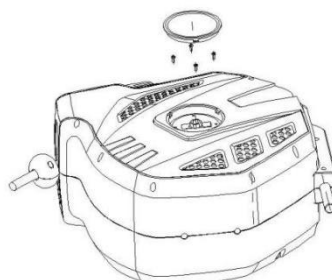

Veillez lire attentivement ces instructions d'utilisation et noter les informations fournies. Utilisez ces instructions d'utilisation pour vous familiariser avec le produit, l'utilisation appropriée et les consignes de sécurité.

Utilisation correcte:

L'enrouleur de tuyau est fourni avec un système de rembobinage automatique et destiné à être utilisé dans la maison privée et le jardin amateur, le lavage de voiture, etc.

REMARQUE: L'article ne peut pas être utilisé pour l'eau potable, ni pour l'air nocif comme la causticité, la chimie, la graisse ou un liquide toxique.

Veillez tenir la bille d'arrêt du tuyau lorsque le tuyau se rétracte.

Liste des pièces:

No	Description	Quantité	Image
1	Dévidoir	1	
2	Support de montage	1	
3	Vis autotaraudeuses	4	

Installation:

1. Veillez sortir l'appareil et les accessoires de la boîte
2. Choisissez un endroit approprié près d'une source d'eau ou d'air.
3. Utilisez le support de montage comme modèle pour marquer la position des vis et percez quatre trous sur le mur (Fig.2).

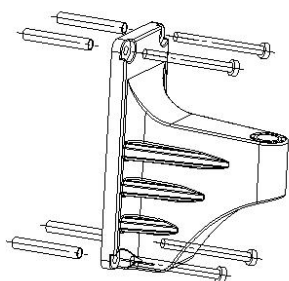

Fig.1

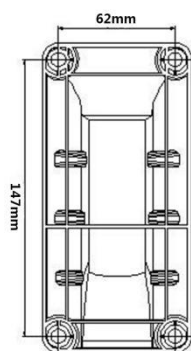

Fig.2

4. Fixez le support avec quatre vis autotaraudeuses en conséquence, (Fig.1).
5. Connectez l'enrouleur au support de montage.

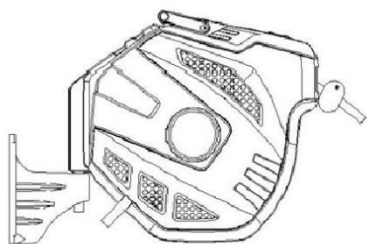

Fig.3

Remarque : 1. L'enrouleur doit être installé contre un mur ou un poteau horizontalement.

2. Il est conseillé de monter l'enrouleur à environ 1 mètre du sol.

Opération

Branchez le tuyau principal sur la source d'air ou d'eau, puis allumez l'interrupteur,

Se détendre

- Tirez le tuyau à la longueur souhaitée et arrêtez-vous.

Enroulez le tuyau

- Avec le bout du tuyau, retournez dans la boîte à tuyau.

- Eteignez la source d'air, desserrez le connecteur du flexible en plomb

Remarque: veuillez ne pas trop surcharger le tuyau.

Espace de rangement

Nettoyage

Le boîtier de tuyau ne nécessite aucun entretien et ne doit pas être nettoyé à l'intérieur avec de l'eau.

Entretien

- Lorsque vous ne l'utilisez pas, éteignez la source d'eau / d'air et allumez la buse pour relâcher la pression

- La bobine ne peut pas être utilisée pour transmettre un produit chimique ou une substance

- Lorsqu'il n'est pas utilisé pendant une période prolongée, il est recommandé de le ranger dans un endroit frais et sec.

Dépannage

Défaut	Raison	Solution
The hose could not retract Le tuyau ne peut pas se rétracter	Tirez tout le tuyau, il est verrouillé et il ne reste plus de longueur à déverrouiller	Passez par la fenêtre pour faire tourner l'enrouleur d'un demi-tour dans le sens de l'extinction du tuyau.
	Le printemps est fatigué	Veuillez recharger le ressort pendant 1-2 tours: enlevez le petit couvercle, utilisez une clé pour serrer la gorge de la roue de précharge, dévissez quatre boulons sur la roue, puis faites-le tourner 1-2 tours dans le sens des aiguilles d'une montre, puis serrez les boulons et remplacez la couverture.Fig.4

Fig.4

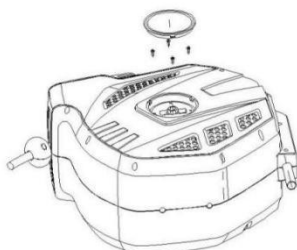

US



001-877-644-9366
customerservice@aosom.com

CA



001-855-537-6088
customerservice@aosom.ca

UK



0044-800-240-4004
enquiries@mhstar.co.uk

DE



0049-(0)40-88307530
service@aosom.de

FR



0033-1-84166106
contact@aosom.fr

ES



0034-931294512
atencioncliente@aosom.es

IT



0039-0249471447
clienti@aosom.it