

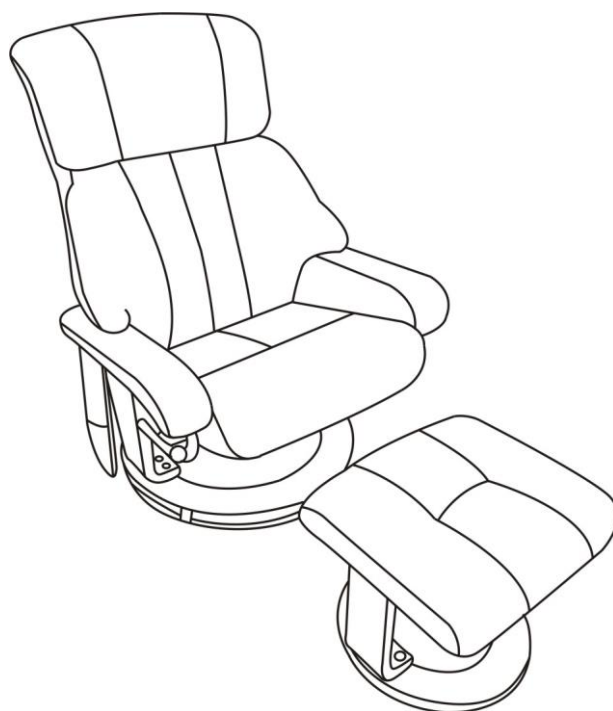





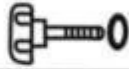
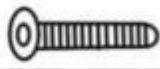

Manuel d'utilisateur

FAUTEUIL DE MASSAGE ÉLECTRIQUE RELAXATION AVEC CHAUFFAGE



Visserie (en genre et en nombre)

1	2	3	4
			
	M8X55	M8X25	M6X40
X2	X2	X2	X4

5	6	7	8
			
M6X18	6mm		
X8	X1	X1	X2

Instructions pour installation (1/2)

①

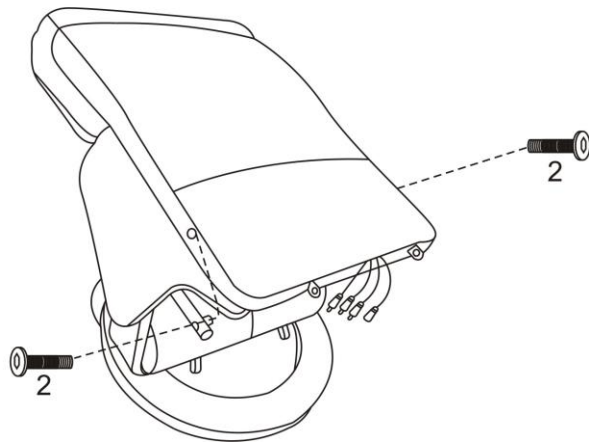

②

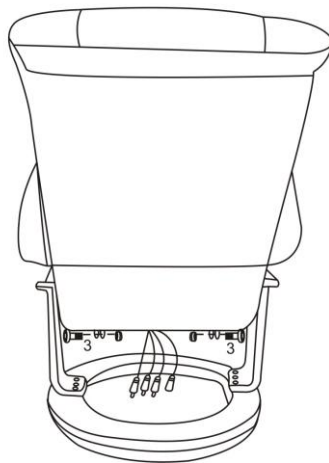

③

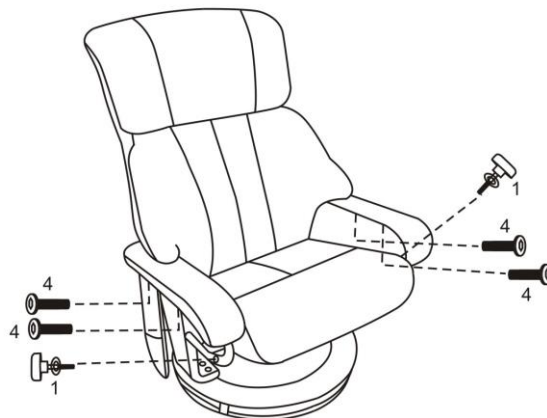

Instructions pour installation (2/2)

④

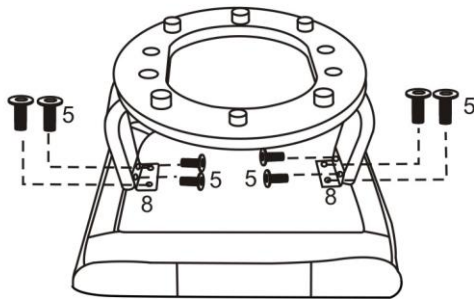

⑤

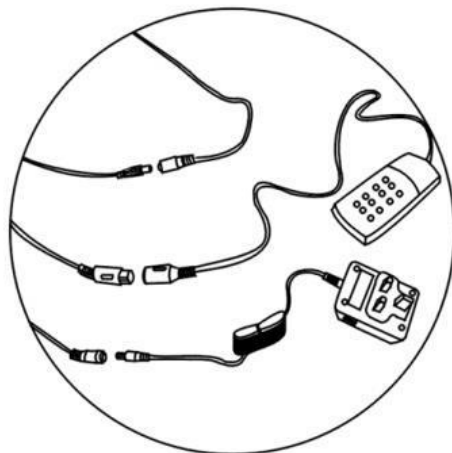
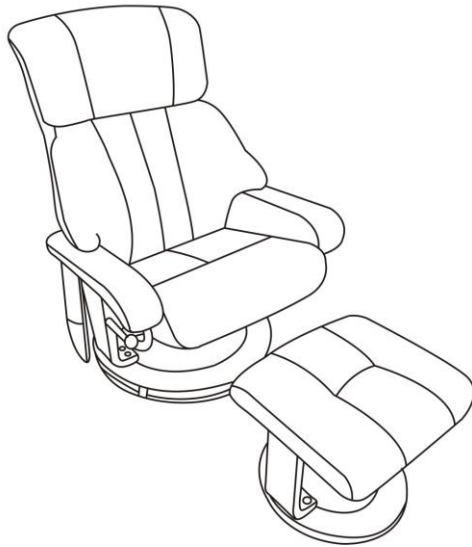

Functional Description of Massager

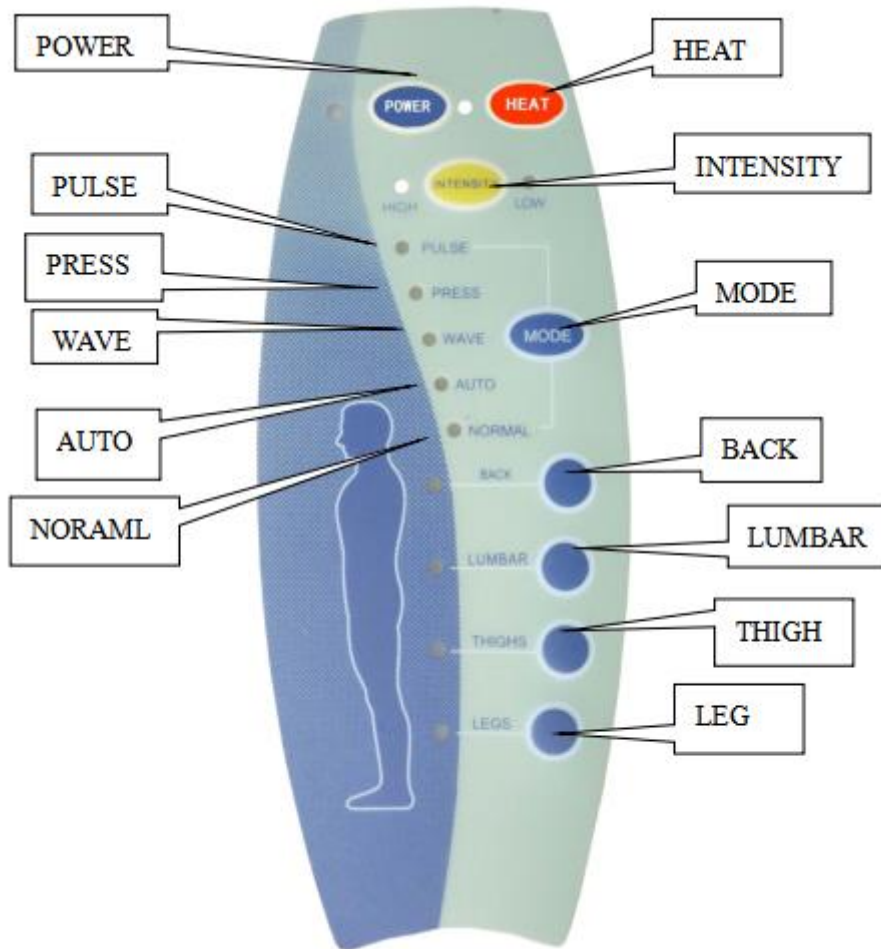

This massager is in 6-point, composed of a manual control board, wire rod and motor. It is available in 5 functional modes, and is provided with manual/automatic function, heat, time control and strong/weak control function.

I. Specification of Massager

1. The required input voltage of the massager is 220V,50Hz.
2. The required output voltage of the massager is DC12v, 1.2A.

II. Graphic presentation of Controller

1. POWER: turn on/off selection key
2. HEAT: heating on/off key
3. INTENSITY: strong/weak selection key.
4. MODE: working mode selection key
5. BACK: back massage function selection key
6. LUMBAR: lumbar massage function selection key
7. THIGH: thigh massage function selection key
8. LEG: leg massage function selection key

III. Operating Instructions

1. Insert the power into the DC socket
2. Press the POWER key to start the unit, when the unit will enter the first mode to run for 15min in the medium step, with all the corresponding indicators illuminated.
3. Press the HEAT to turn on the heating function.
4. Press the FUNCTION key to select different working modes
(PULSE,PRESS,WAVE,AUTO,NORMAL)
5. Press the INTENSITY key to select the high and low the intensity of vibration.
6. Press the BACK, LUMBAR and THIGH key will to massage the different places of the body

Descrizione funzionale di Massaggiatore

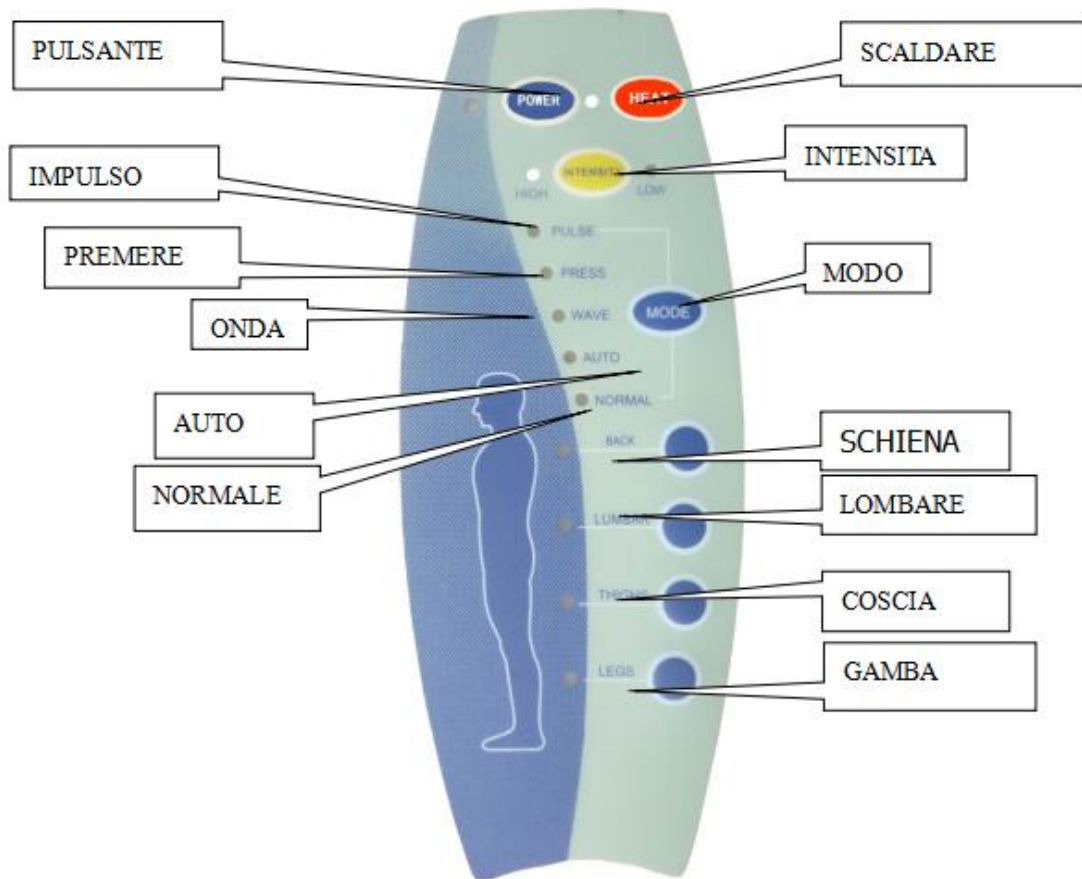

Questo massaggiatore è composto da un pannello di controllo manuale, un vergella e un motore. E' disponibile in 5 modi funzionali, fornisce il funzione manuale / automatico, il scaldare, il controllo del tempo e della forza grande e piccola.

I. Specificazione del massaggiatore

1. la tensione richiesta d'ingresso del massaggiatore è il 220V,50Hz.
2. la tensione richiesta d'uscita del massaggiatore è il 220V,50Hz.

II. Presentazione grafica del controllo

1. PULSANTE: accendere/spegnere la chiave di selezionare

- 2.SCALDARE: la chiave di scaldare e fermare di scaladare
- 3.INTENSITA': la chiave di selezionare la forza grande e piccola
- 4.MODO: la chiave di selezionare di modo di operare
- 5.SCHIENA: la chiave di selezionare di ritornare la funzione di massaggiare la schiena.
- 6.LOMBARE:la chiave di selezionare di massaggiare al lombare
- 7.COSCIA: la chiave di selezionare di massaggiare alla coscia.
- 8.GAMBA: la chiave di selezionare di massaggiare alla gamba.

III. Istruzioni d'uso

1. Inserisce la corrente alla presa di DC.
2. Preme il pulsante di far partire l'unità. Quando la unità entrerà il primo modo di funzionare per 15 min nel medio step con tutti gli indicatori illuminati corrispondenti.
3. Preme il bottone di scalda per accendere il funzione di scaldamento.
- 4.Preme le chiavi di funzione di selezionare i differenti modi(IMPULSO, PREMERE, ONDA, AUTO, NORMALE).
- 5.Preme la chiave di intensità di selezionare la vibrazione alta e bassa.
- 6.Preme la chiave di Schiena, lombare e coscia farsi massaggiare le differenti parti del corpo.

Descripción funcional del masajeador

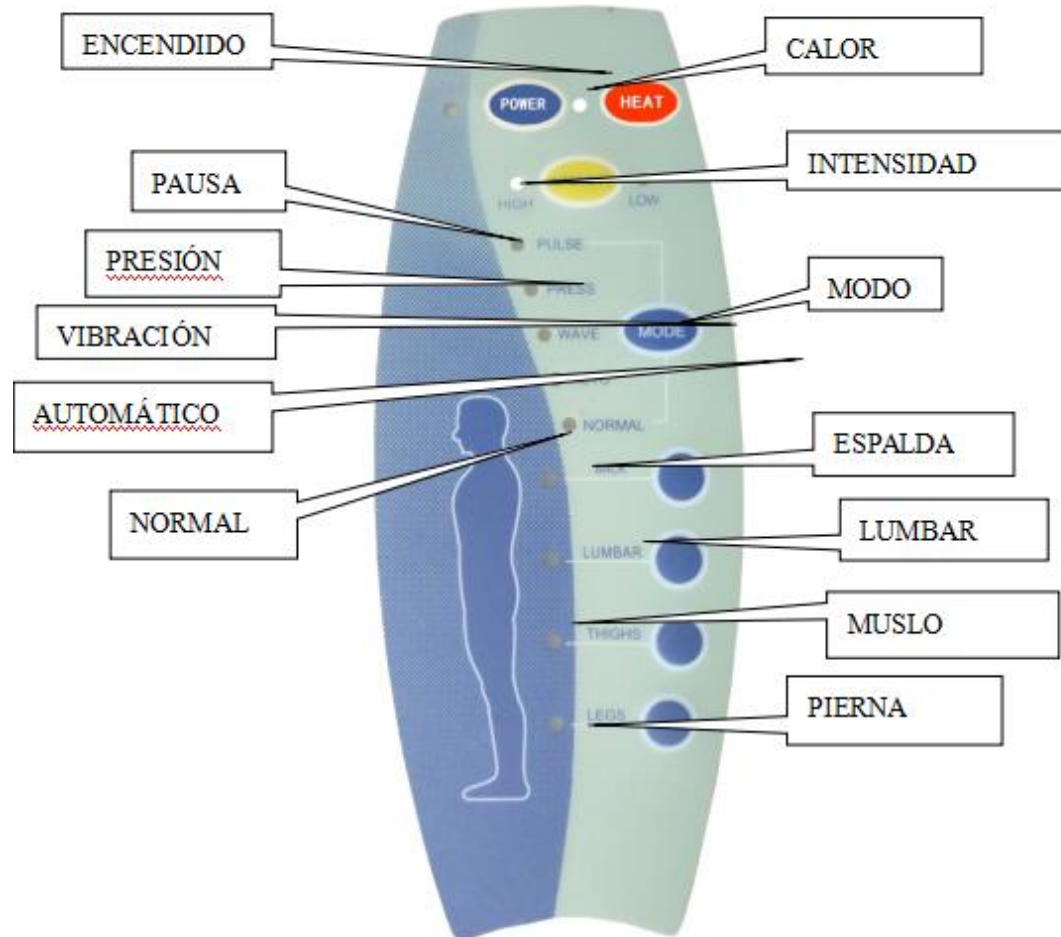

Este masajeador es compuesto por un tablero de control manual, una varilla de alambre y un motor. Tiene 5 modos funcionales, y cuenta con función manual / automática, función de calor, control de tiempo y función de control fuerte / débil.

I. Especificación de masajeador

1. El voltaje de entrada requerido del masajeador es 220V, 50Hz.
2. El voltaje de salida requerido del masajeador es CC12v, 1.2A.

II. Presentación gráfica del controlador.

1. ENCENDIDO: la tecla de selección de encender / apagar

2. CALOR: la tecla de selección de calentar / apagar
3. INTENSIDAD: la tecla de selección de fuerte / débil
4. MODO: la tecla de selección de modos funcionales
5. ESPALDA: la tecla de función de masaje de espalda
6. LUMBAR: la tecla de función de masaje lumbar
7. MUSLO: la tecla de función de masaje de muslo
8. PIERNA: la tecla de función de masaje de piernas

III. Instrucciones de operación

7. Inserte la alimentación en la toma de CC
8. Presione la tecla de ENCENDIDO para iniciar la unidad, cuando la unidad entre en el primer modo funcional 15 minutos, en aquel momento todos los indicadores correspondientes están iluminados.
9. Presione la tecla de CALOR para encender la función de calor.
10. Presione la tecla MODO para seleccionar diferentes modos funcionales (PAUSA, PRESIÓN, VIBRACIÓN, AUTOMÁTICO, NORMAL)
11. Presione la tecla INTENSIDAD para seleccionar la intensidad alta o baja de la vibración.
12. Presione las teclas E SPALDA, LUMBAR y MUSLO para masajear las diferentes partes del cuerpo

Description Fonctionnelle du Masseur

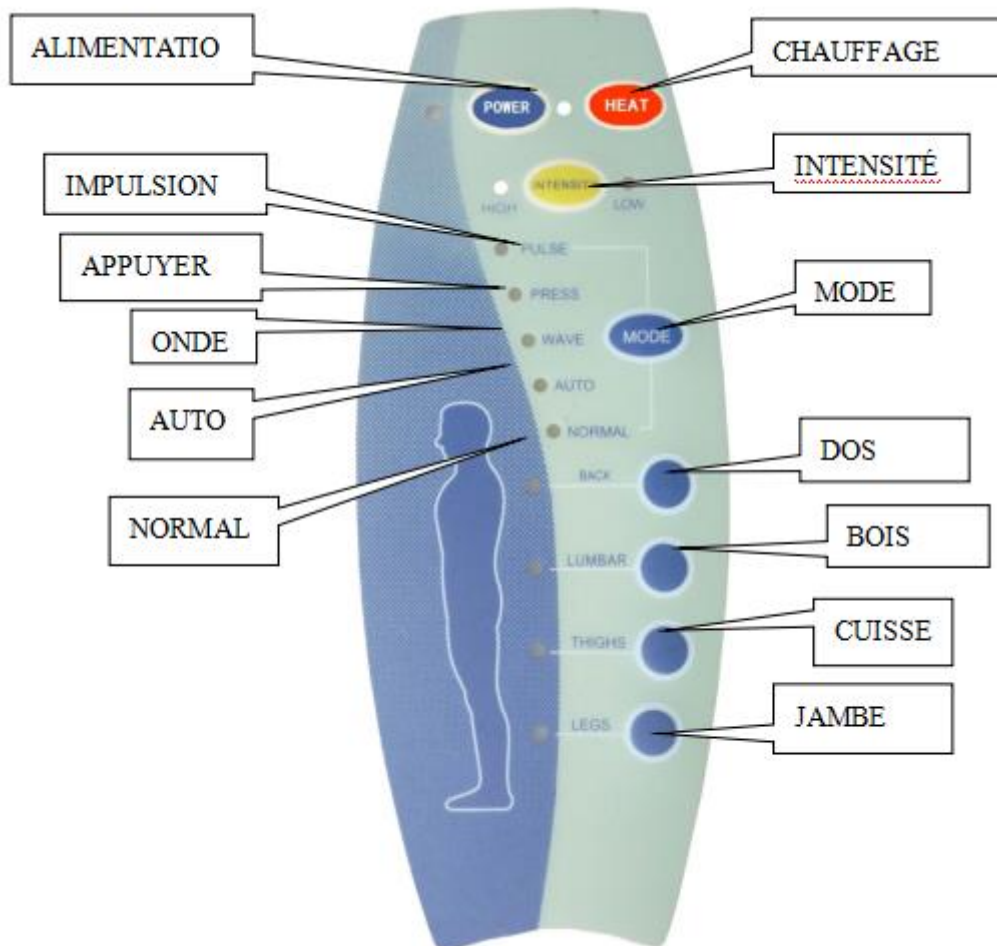

Il est composé d'un tableau de commande manuel, d'un fil machine et d'un moteur. 5 modes de fonctionnement sont disponibles, et il est fourni avec une fonction manuelle / automatique, chauffage, contrôle du temps et une fonction de contrôle fort / faible.

I. Spécifications du masseur

1. La tension d'entrée requise du masseur est de 220V, 50Hz.
2. La tension de sortie requise du masseur est DC12v, 1.2A.

II. Présentation graphique du contrôleur

1. ALIMENTATION: activer / désactiver la touche de sélection
2. CHAUFFAGE: touche marche / arrêt du chauffage

3. INTENSITÉ: touche de sélection forte / faible.
4. MODE: touche de sélection du mode de travail
5. DOS: touche de sélection de fonction de massage du dos
6. BOIS: touche de sélection de fonction de massage lombaire
7. CUISSE: touche de sélection de fonction de massage de la cuisse
8. JAMBE: touche de sélection de la fonction de massage des jambes

III. Instructions d'Opération

1. Insérez l'alimentation dans la prise CC
2. Appuyez sur la touche ALIMENTATION pour mettre l'appareil en marche. Dès que l'appareil entrera dans le premier mode fonctionnant 15 minutes à mi-parcours, tous les indicateurs correspondants sont allumés.
3. Appuyez sur le bouton CHAUFFAGE pour activer la fonction de chauffage.
4. Appuyez sur la touche FONCTION pour sélectionner différents modes de travail (IMPULSION, APPUYER, ONDE, AUTO, NORMAL).
5. Appuyez sur la touche INTENSITÉ pour sélectionner l'intensité maximale et minimale de la vibration.
6. Appuyez sur les touches DOS, BOIS et CUISSE pour masser les différents endroits du corps.

Funktionale Beschreibung von Massager

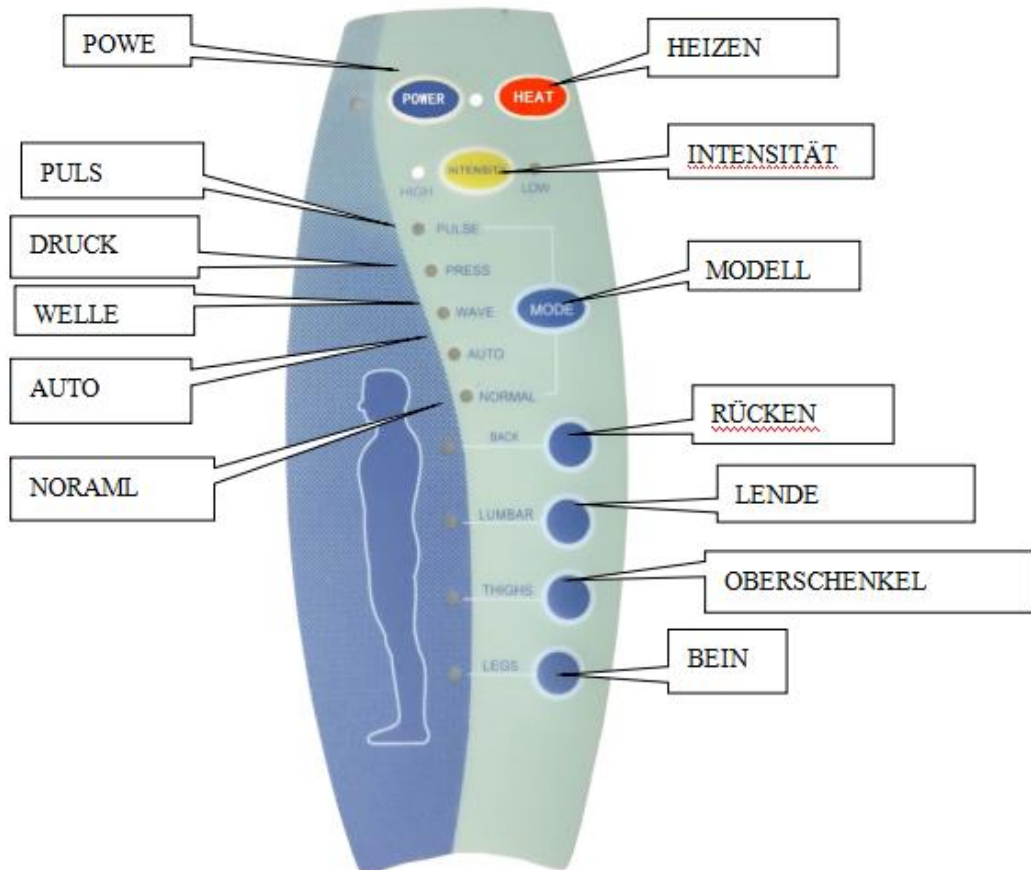

Dieses Massagegerät besteht aus einer manuellen Steuerung, Walzdraht und Motor. Es ist verfügbare in 5 Funktionsweisen und ist mit Manuell/Automatik-Funktion, Hitzen, Zeitsteuerung und Sträken/Schwächen Steuerfunktion versehen.

I. Spezifikation des Massagergerätes

1. Die erforderliche Eingangsspannung des Massagegerätes ist 220V, 50Hz.
2. Die erforderliche Ausgangsspannung des Massagegerätes ist DC12v, 1.2A.

II. Grafische Präsentation des Steuergerätes

1. POWER: Auswahltaste von Ein-/Ausschalten

2. HITZEN: Taste von Heizung-on/off
3. INTENSITÄT: Auswahltaste von Sträken/Schwächen.
4. MODELL: Auswahltaste von Arbeitsmodell
5. RÜCKEN: Auswahltaste von Rückenmassag-Funktion
6. LENDE: Auswahltaste von lumbalem Massage-Funktion
7. OBERSCHENKEL: Auswahltaste von Oberschenkelmassage-Funktion
8. BEIN: Auswahltaste von Beinmassage-Funktion

III. Betriebsanleitung

1. Legen Sie den Stecker in die Stockdose ein.
2. Drücken Sie die Taste POWER und starten das Geräte, dann geht das Gerät in das erste Modell für 15 min Laufen im mittleren Schritt mit den entsprechenden Indikatoren beleuchtet.
3. Drücken Sie die Taste HEIZEN und schalten die Heizung-Funktion ein.
4. Drücken Sie die Taste FUNKTION und wählen verschiedene Arbeitsmodelle (Puls, Druck, Welle, AUTO, NORMAL)
5. Drücken Sie die INTENSITÄT Taste und wählen die hohe und niedrige Intensität der Vibration.
6. Drücken Sie die Tasten RÜCKEN, LENDE und OBERSCHENKEL, damit die verschiedenen Stellen des Körpers zu massieren.