

Massage Liftsessel

700-021

DE C000000



ASSEMBLY INSTRUCTIONS

Wir freuen uns, dass Sie mit Homcom Ihre Unabhängigkeit wiedererlangen! Lesen Sie diese Anleitung sorgfältig durch, bevor Sie Ihren neuen Sessel verwenden.

Bewahren Sie dieses Handbuch unbedingt in der Nähe auf, vorzugsweise in Ihrer Stuhltasche, damit Sie es bei Bedarf jederzeit aufrufen können.



Sicherheitsregeln.....	3 & 4
Fahrstuhlteile	5
Wärme- / Massage-Fernbedienung	6
So verwenden Sie die Massagefunktionen	6
Massagebereiche	7
Hebe- und Neigungsfunktion	7
Montageanleitung	8 & 9
Zertifikate	9
Fehlerbehebung.....	10

SICHERHEITSREGELN

- Stellen Sie den Sessel niemals in feuchten oder feuchten Räumen auf oder wo sich Staub ansammeln kann, da dies zu einem elektrischen Fehler oder einer mechanischen Funktionsstörung führen kann.
- Verwenden Sie den Liftsessel niemals in Ihrem Haus, wenn die Raumtemperatur über 90 ° F liegt.
- Stellen Sie den Sessel niemals in der Nähe einer Wärmequelle (Ofen, Kamin, Fernrohr usw.) oder in direktem Sonnenlicht auf.

Verwenden Sie den Sessel nicht, wenn:

- Der Liftsessel nass ist.
- Ihre Hände sind nass.
- Reinigen Sie den Sessel nur mit einem trockenen Tuch.
- Es wird empfohlen, die Wärme- oder Massagefunktion nicht länger als 30 Minuten zu verwenden und nach der Verwendung 2 Gläser Wasser zu trinken.

Situationen, in denen Sie den Sessel nicht benutzen sollten:

Schalten Sie das Massagesystem des Stuhls aus, wenn es nass wird oder nicht richtig funktioniert, wenn ein Teil des Aufzugskabels beschädigt ist oder eine Fehlfunktion aufweist, wenn ein Teil des Liftsessels beschädigt zu sein scheint oder die Kabel freiliegen, wenn Sie das Gefühl haben Unwohlsein oder Schmerzen während der Massage oder wenn ein allgemeiner elektrischer Defekt vorliegt.

Nutzyung:

- Drinnen; Vermeiden Sie hohe Temperaturen und nasse oder feuchte Bereiche.

•Achtung:

- Setzen Sie sich niemals auf die Fernbedienung und stellen Sie keine schweren Gegenstände darauf.
- Lassen Sie die Fernbedienung nicht auf den Boden fallen.
- Ziehen Sie nicht an der Stromquelle.
- Verwenden Sie die Fernbedienung nicht mit nassen Fingern.
- Drücken oder berühren Sie die Tasten nicht mit scharfen Gegenständen.
- Ziehen Sie niemals die Fernbedienung heraus, bevor Sie das Gerät ausschalten.
- Der Liftstuhl sollte 30 Minuten nach dem Gebrauch 30 Minuten ruhen.

Wenn das Massagesystem des Liftsessels nicht verwendet wird:

- Stellen Sie sicher, dass das Gerät ausgeschaltet ist.
- Trennen Sie das Massagegerät des Sessels von der Steckdose, wenn Sie es längere Zeit nicht benutzen.
- Bewahren Sie den Sessel an einem sauberen und trockenen Ort auf.

Zerlegen Sie den Liftsessel nicht:

- Entfernen Sie nicht die Rückseite des Liftsessels.
- Versuchen Sie nicht, den Sessel selbst zu zerlegen oder zu reparieren.

Richtiger Umgang mit dem elektrischen Stecker:

- Überprüfen Sie, ob Sie die richtige Spannung haben.
- Wenden Sie niemals Gewalt auf das Kabel oder den Stecker an.
- Ziehen Sie niemals mit nassen Händen am Kabel.
- Halten Sie beim Herausziehen des Steckers den Stecker selbst und ziehen Sie nicht am Kabel.
- Verwenden Sie das Aufzugsstuhlssystem nicht, wenn Kabel oder Stecker beschädigt sind.

Fahrstuhlteile:

- 1) Rückenlehne
- 2) Armlehnen
- 3) Sitz
- 4) Fußstütze
- 5) 2 Steuergeräte
 - Wärme- / Massage-Fernbedienung
 - Fernbedienung "Heben / Zurücklehnen"



Funktionsbeschreibung des Massagegerätes

I. Grafische Darstellung des Controllers

1. **POWER:** Ein- / Ausschalten der Auswahl taste
2. **HEIZ:** Taste zum Ein- und Ausschalten der Heizung

3. **INTENSITÄT:** Hoch/niedrig

4. **MODUS:** Arbeitsmodus

5. **RÜCKEN:** Rückenmassage

6. **LENDEN:** Lendenmassagefunktion

7. **SCHENKEL:** Funktionstaste für die Oberschenkelmassage

8. **BEIN:** Auswahl taste für Beinmassagefunktion

9. **TIMER:** Arbeitszeitschlüssel einstellen

II. Nutzungsanleitung

- Stecken Sie den Strom in die Gleichstromsteckdose
- Drücken Sie die POWER-Taste, um das Gerät zu starten, wenn das Gerät in den ersten Modus wechselt, um 15 Minuten lang zu laufen. Im mittleren Schritt, wenn alle entsprechenden Anzeigen aufleuchten.
- Drücken Sie die HEIZ-Taste, um die Heizfunktion AN zu wählen. Taste erneut drücken, um die Heizfunktion auszuschalten.
- Drücken Sie die Taste TIMER. Die Steuerzeit des Geräts wechselt zwischen 15 Minuten, 30 Minuten und 60 Minuten
- Drücken Sie die Taste FUNKTION, um verschiedene Arbeitsmodi auszuwählen (PULS, PRESS, WELLE, AUTO, NORMAL)
- Drücken Sie die INTENSITÄTS-Taste, um die hohe und niedrige Vibrationsintensität auszuwählen.
- Drücken Sie die Taste RÜCKEN, LENDEN und SCHENKEL, um die verschiedenen Körperstellen zu massieren

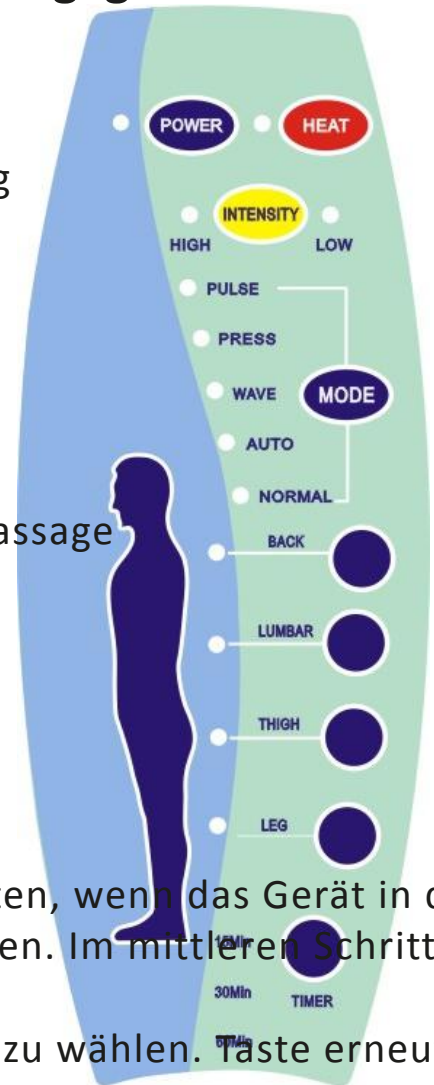

Massagebereiche

· Der Sessel verfügt über 8 vibrierende Massagepunkte für 2 Punkte in 4 Bereichen: Rücken, Lendenwirbel, Oberschenkel, Beine. Jede Region kann über die Massage-Fernbedienung sowie die Art des Massagemusters und die Intensität gesteuert werden.

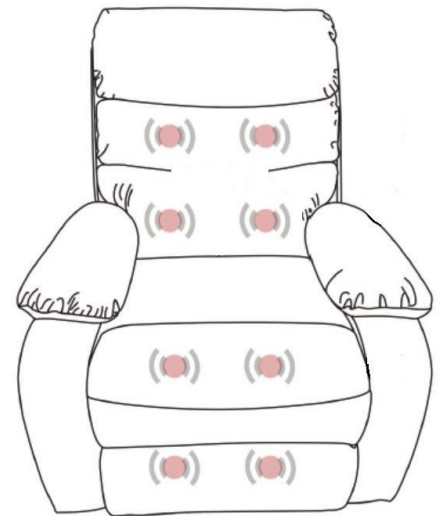

Heben und Zurücklehnen

- Drücken Sie die oberen beiden Pfeile nach oben, um den Sessel in die Ruheposition zu bringen (der Rücken wird nach unten bewegt und die Fußstütze wird angehoben.)
- Drücken Sie die beiden unteren Pfeile nach unten, um den Sessel in seine normale Position zu bringen. Wenn Sie die Taste gedrückt halten, hebt sich der Liftstuhl an und fährt mit ihm vorwärts. Dadurch wird er in eine stehende Position gehoben.

Montageanleitungen:

(1) ×1	(2) ×1	(3) ×1R×1L	(4) ×1	(5) ×1	(6) ×1	(7) ×1

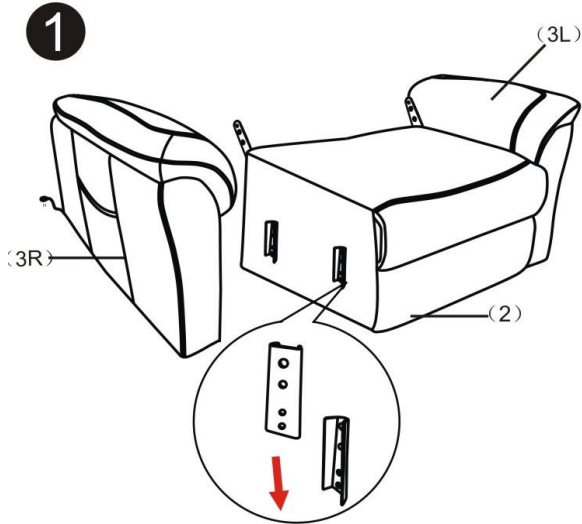

1) Positionieren Sie die Arme so, dass sie in den Sitz passen. Sie hören ein Klicken, wenn sie angebracht sind.

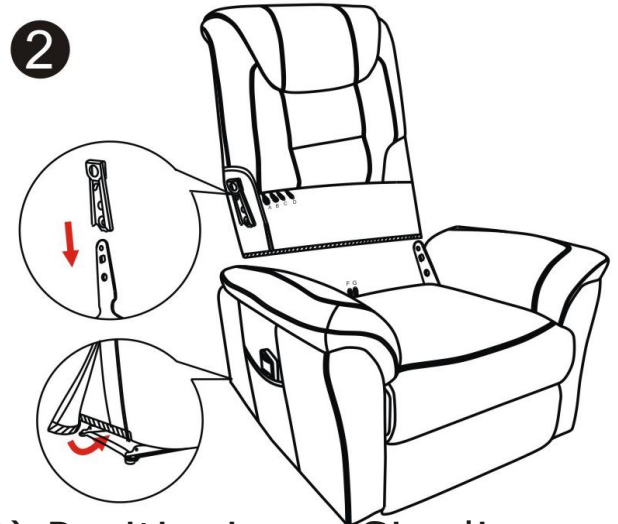

2) Positionieren Sie die Rückseite (siehe Punkt 1.) Verbinden Sie die Stifte des Lift- und Recliner-Versorgungskabels.

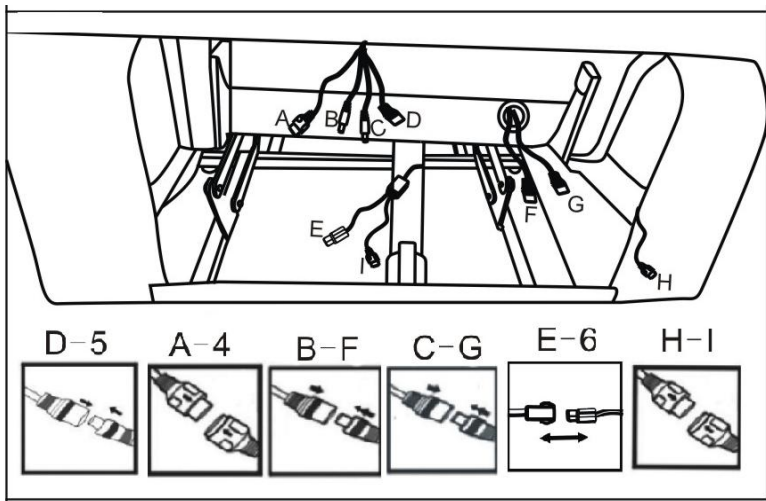

3) Die Stifte müssen korrekt angeschlossen sein. Wenn der Sessel beim Einschalten anfängt zu arbeiten und nicht mehr angehalten werden kann, liegt dies daran, dass die Stifte falsch herum angeschlossen wurden.

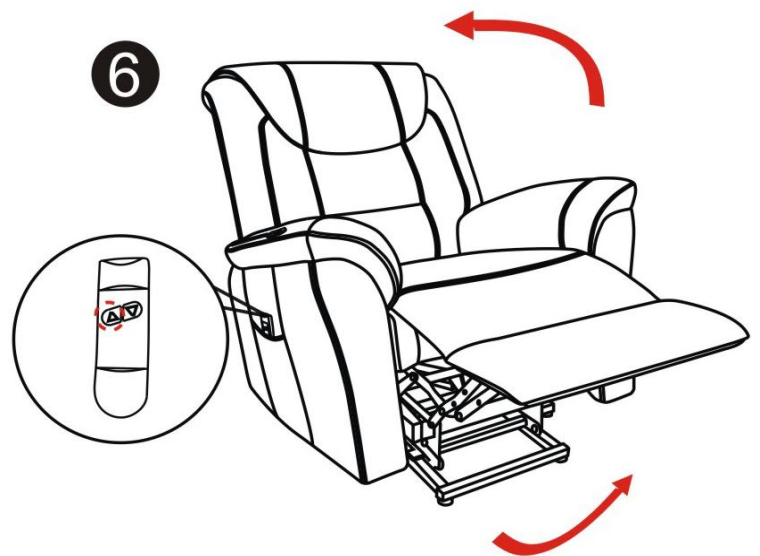

Funktion von Lift- und Liegesessel

- Drücken Sie die linke Taste. Die Rückseite bewegt sich nach unten und die Fußstütze steigt auf. Wenn Sie die rechte Taste drücken, wird der Liegesessel in die normale Position zurückkehren. Danach drücken Sie die rechte Taste nochmal. Der Liegesessel wird sanft aufsteigen.

HINWEIS: BITTE STELLEN SIE SICH NICHT AUF, WÄHREND DER STUHL NOCH STEIGT, UM UNFÄLLE ZU VERMEIDEN

ZERTIFIKATE:

RoHS

CE

EMC

LVD

SGS

Fehlerbehebung:

Wenn der Aufzugsstuhl nicht funktioniert, überprüfen Sie die folgende Tabelle. Stellen Sie sicher, dass Sie die Stromversorgung ausschalten und den Netzstecker aus der Steckdose ziehen. Bei Fragen wenden Sie sich bitte an uns. Nehmen Sie den Aufzugsstuhl nicht selbst auseinander und reparieren Sie ihn nicht.

PROBLEM

MÖGLICHE URSACHE

Während der Massage ist ein Geräusch zu hören

Das Geräusch wird durch die Massagemotoren verursacht und ist normal.

Der Liftstuhl funktioniert nicht, wenn die Taste an der Steuereinheit aktiviert ist

Prüfen Sie, ob der Stecker richtig in die Steckdose gesteckt ist. Prüfen Sie, ob der Netzschalter eingeschaltet ist.



0049-(0)40-88307530
service@aosom.de