

SUPPORTO LAVORO QUATTRO IN UNO

**Banco da lavoro, piattaforma di lavoro,
asse e carrello**

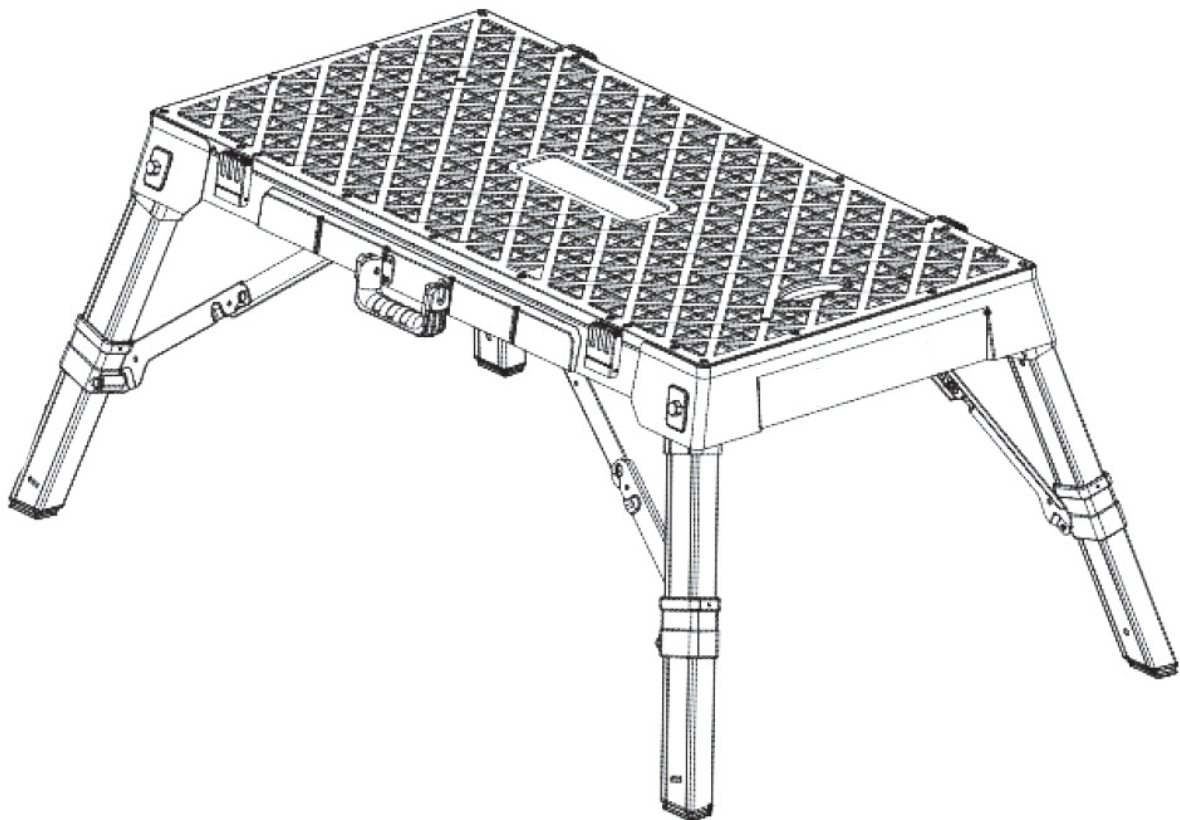

IMPORTANT, RETAIN FOR FUTURE REFERENCE: READ CAREFULLY

USING INSTRUCTION

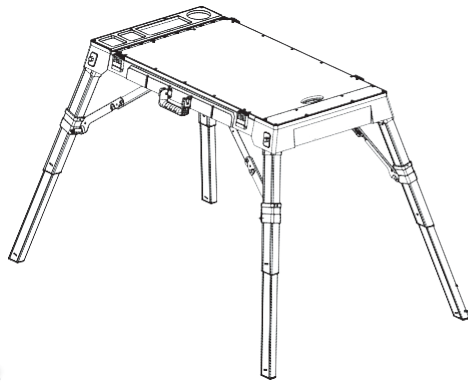

MODALITÀ BANCO DA LAVORO

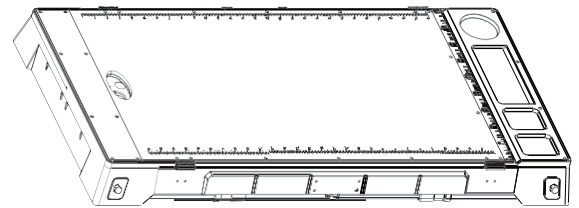

Modalita' asse

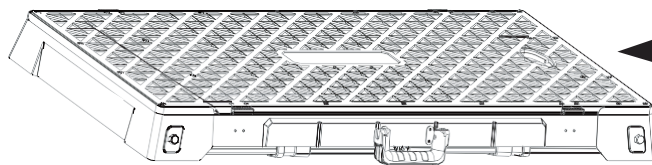

Modalita' carrello

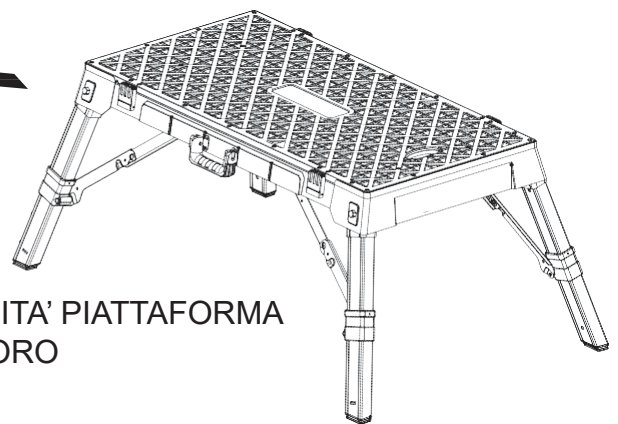

MODALITÀ PIATTAFORMA
DI LAVORO

IMPORTANTI ISTRUZIONI DI SICUREZZA

PER RIDURRE IL RISCHIO DI LESIONI PERSONALI, LEGGERE E COMPRENDERE TUTTE LE ISTRUZIONI PRIMA DI UTILIZZARE QUESTO PRODOTTO. IL MANCATA OSSERVANZA DELLE ISTRUZIONI POTREBBE PROVOCARE LESIONI PERSONALI GRAVI.

CONSERVARE QUESTO MANUALE PER FUTURI RIFERIMENTI.
ISTRUZIONI GENERALI DI SICUREZZA

Non conservare questo prodotto all'esterno o in un ambiente umido: ciò potrebbe causare danni al prodotto.

Quando si utilizza la modalità piattaforma di lavoro, tenere i piedi ben piantati al centro della piattaforma. Non calpestare i quattro angoli del prodotto: ciò potrebbe inclinarlo e causare lesioni all'utente.

Quando si utilizza questo prodotto in modalità piattaforma di lavoro o banco da lavoro, posizionare gli oggetti al centro del prodotto. Il posizionamento di oggetti a ridosso degli angoli potrebbe causare il ribaltamento.

Quando si estendono o si ritraggono le gambe, non premere eccessivamente: ciò potrebbe danneggiare il prodotto.

Prima di utilizzare questo prodotto, assicurarsi che le gambe siano saldamente piantate in posizione e che i morsetti siano chiusi saldamente sul pannello superiore.

Non utilizzare o alterare questo prodotto per scopi diversi da quelli specificati in questo manuale.

Quando si utilizzano utensili elettrici con questo prodotto, fare riferimento alle istruzioni di fabbrica su come utilizzare correttamente gli utensili elettrici. Indossare sempre occhiali di sicurezza.

MAX.TENSIONE NOMINALE:
125 Volts, 15 Amps, 1875 Watts

CAPACITA' DI CARICO:

Non superare le seguenti capacità di carico:

MODALITA'	CAPACITA' DI CARICO
Banco da lavoro	500lbs
Piattaforma di lavoro	500lbs
Carrello	300lbs
Asse	300lbs

CAMBIARE MODALITA'

DA ASSE/CARRELLO A BANCO DA LAVORO

1. Poggiare l'asse/carrello sul retro e tirare i morsetti di bloccaggio a molla da una gamba, quindi tirare la gamba verso l'alto.

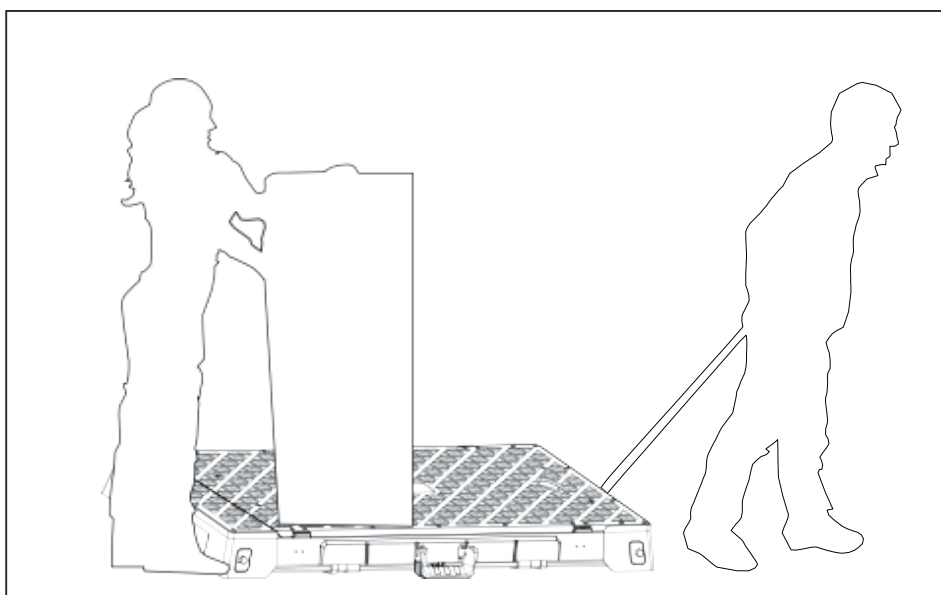

Sono previsti due fori su un'estremità del prodotto per il fissaggio di un connettore per fune di trazione quando si spostano oggetti più pesanti.
Fare attenzione quando si spostano oggetti pesanti.

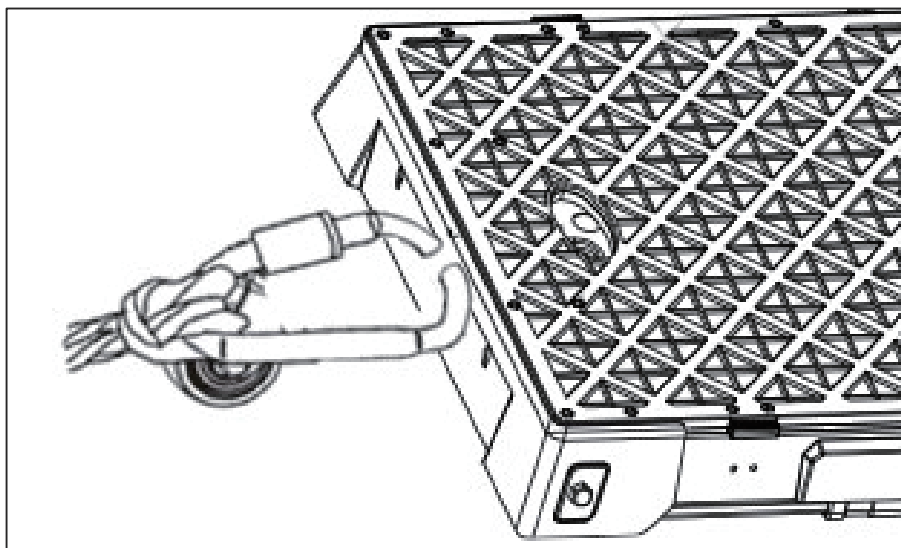

ASSE

Utilizzare questa modalità quando si lavora in spazi ridotti. Utilizzare questa modalità anche quando si ripone il prodotto o lo si sposta: è in dotazione una maniglia per il trasporto.

ATTENZIONE: non calpestare o stare in piedi sulla superficie quando si è in modalità asse.

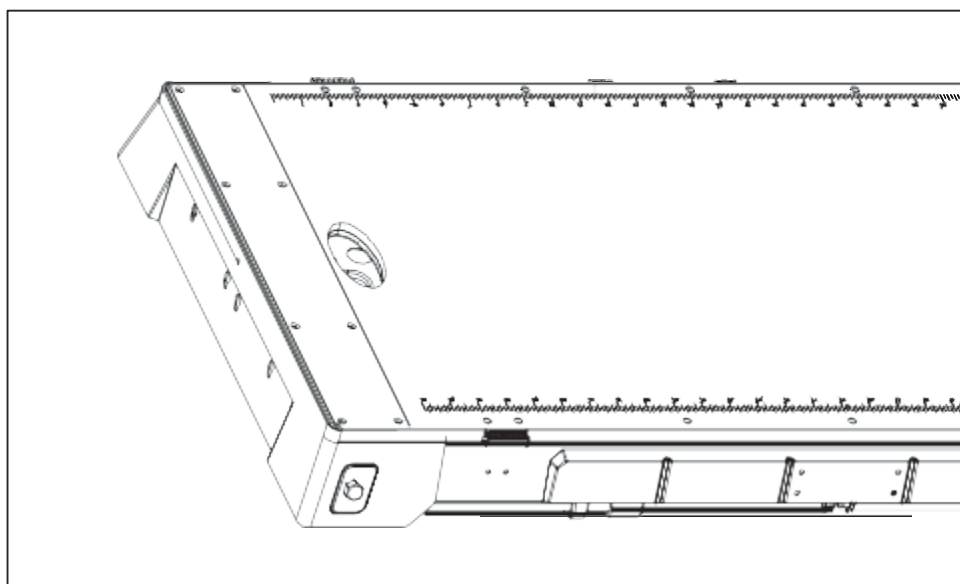

MODALITA' CARRELLO

Collocare gli oggetti al centro della superficie.

Fare attenzione quando si spostano oggetti alti per evitare che si ribaltino.

ATTENZIONE: non calpestare o stare in piedi sulla superficie quando si è in modalità carrello.

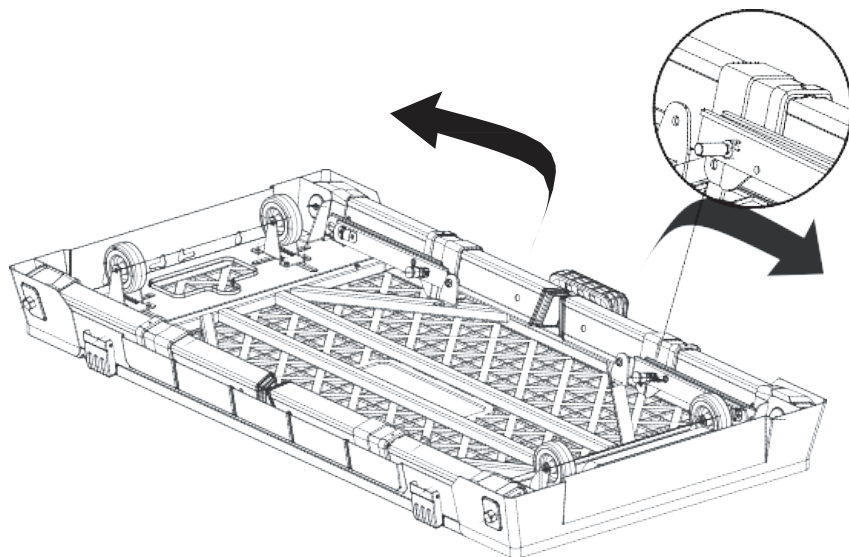

1. È necessario estrarre i morsetti di bloccaggio caricati a molla quando si aprono le gambe, altrimenti possono danneggiarsi e potrebbero non aprirsi.

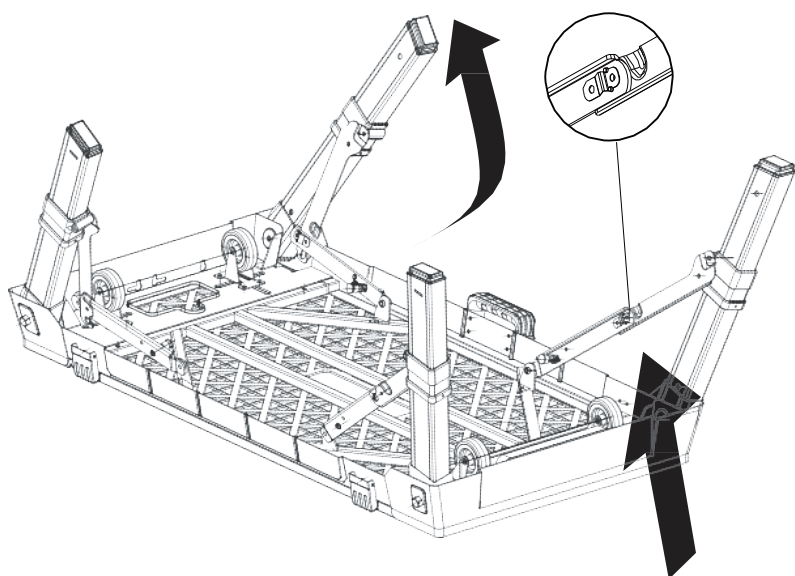

2. Tirare ciascuna gamba verso l'alto e verso l'esterno - estendere la staffa incernierata finché non si scatta in posizione.

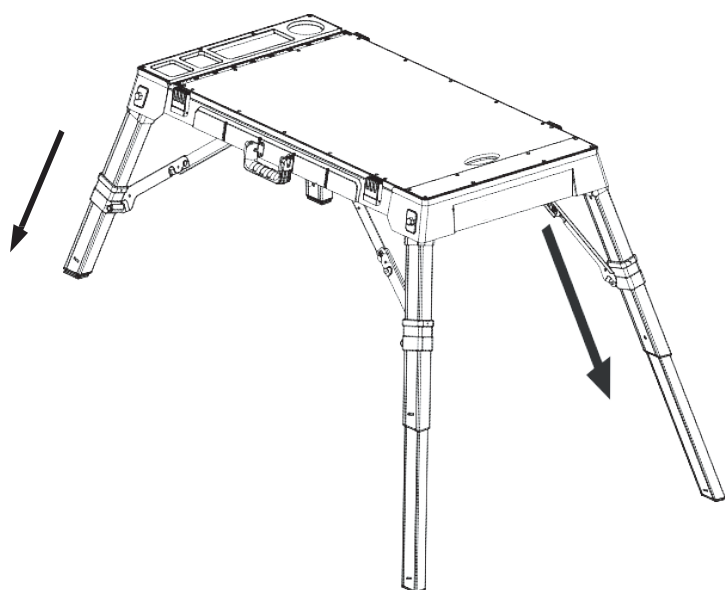

3. Premere il morsetto a molla su ciascuna gamba. Tirare ciascuna gamba finché il pulsante non scatta nuovamente. **ATTENZIONE:** assicurarsi che il morsetto a molla su ciascuna gamba scatti prima di utilizzare questo prodotto. In caso contrario, le gambe potrebbero ritrarsi durante l'uso.

MODALITA' BANCO DA LAVORO

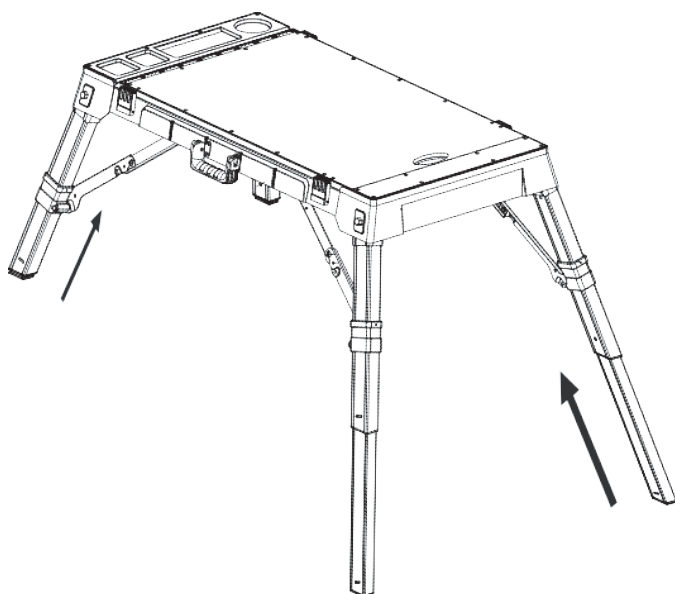

DA MODALITA' BANCO DA LAVORO A MODALITA' PIATTAFORMA DI LAVORO

1. Premere il morsetto a molla su ciascuna gamba e fai scorrere la gamba verso l'interno.

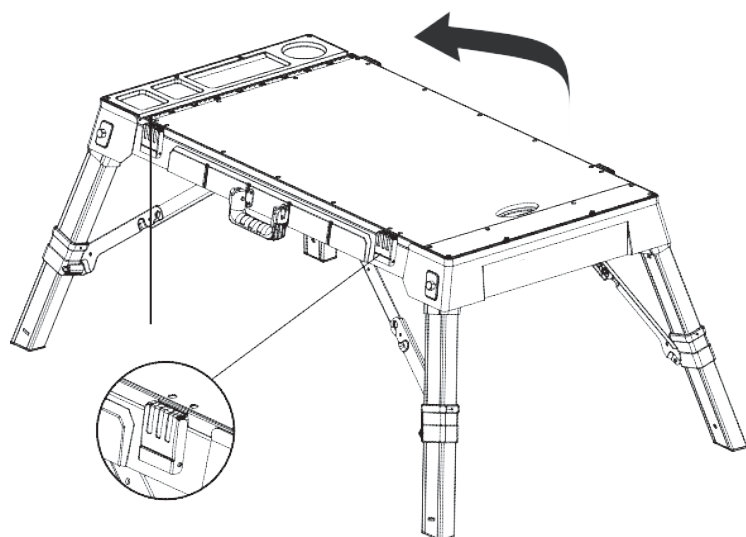

2. Aprire i quattro morsetto sui lati (due morsetti per lato).

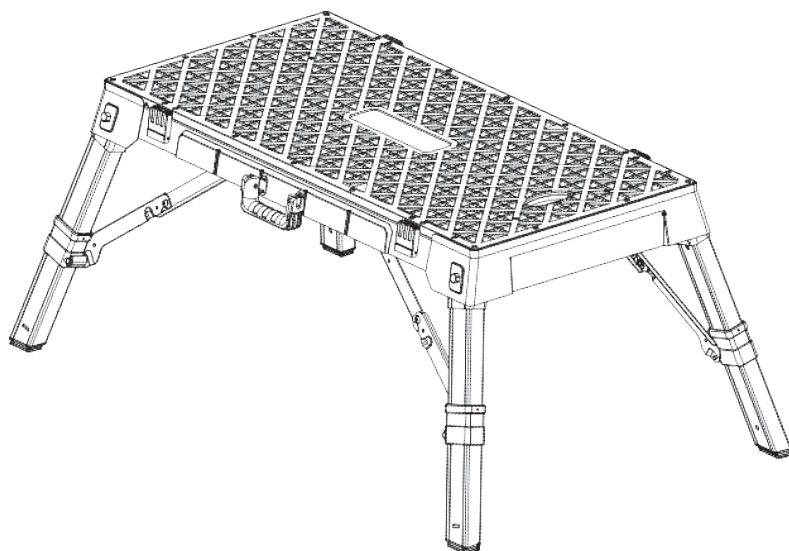

3. Rimuovere il pannello e capovolgerlo, in modo che la superficie sia rivolta verso l'alto. Riposizionarlo sulla piattaforma e riavvitare tutti e quattro i fermi.

MODALITA' PIATTAFORMA DI LAVORO

FOUR-IN-ONE WORK SUPPORT

Workbench, Work Platform, Creeper & Dolly

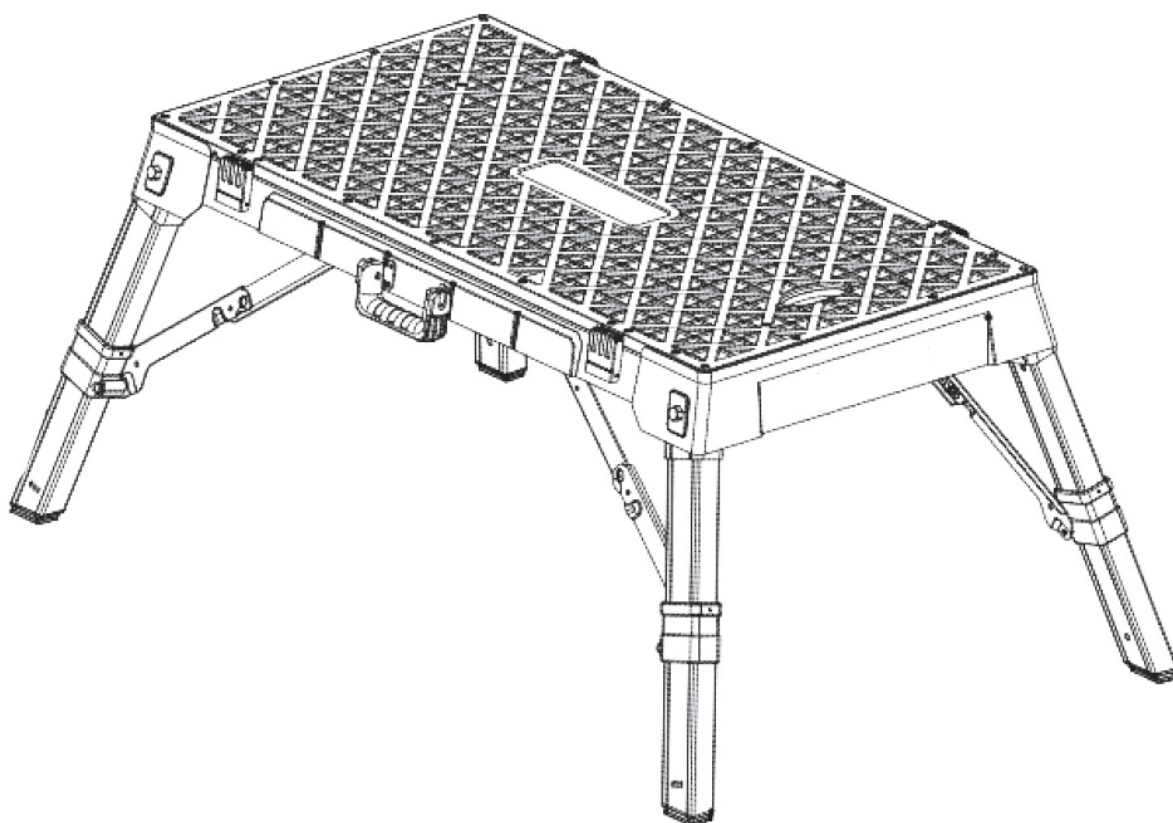

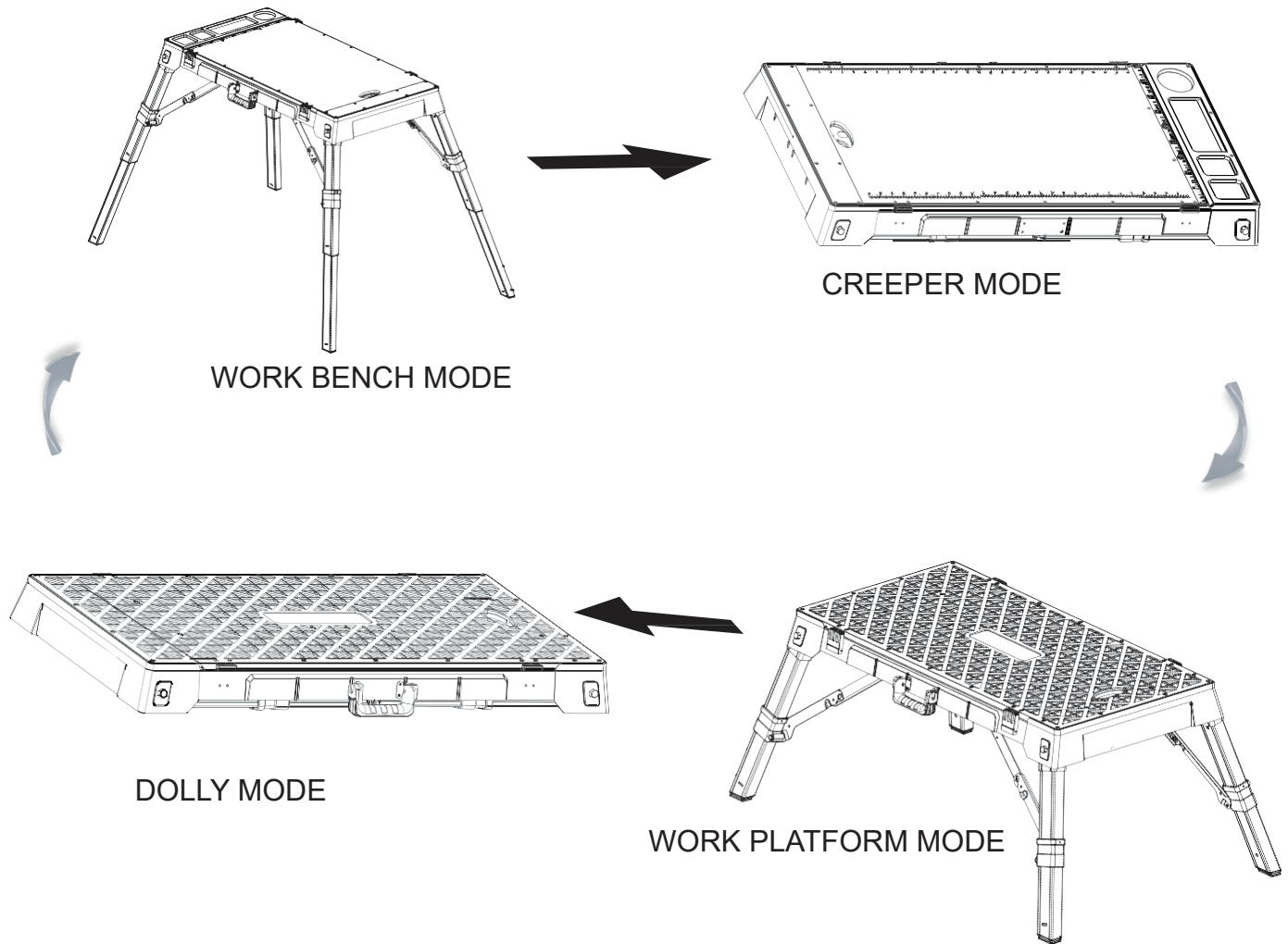

IMPORTANT SAFETY INSTRUCTIONS

TO REDUCE THE RISK OF INJURY, READ AND UNDERSTAND ALL INSTRUCTIONS BEFORE USING THIS PRODUCT. FAILURE TO FOLLOW INSTRUCTIONS COULD RESULT IN SERIOUS INJURY.

SAVE THIS MANUAL FOR FUTURE REFERENCE.

GENERAL SAFETY INSTRUCTIONS

Do not store this product outdoors or in a humid environment – this could cause damage.

When using the work platform mode, keep your feet firmly planted in the centre of the platform. Do not step on the four corners of the product – this could tilt it and cause an injury.

When using this product in the work platform or workbench mode, place objects in the centre of the product. Placing objects on the corners could cause the product to tip over.

When extending or retracting the legs, do not use excessive force – this could damage the product.

Before using this product, ensure the legs are firmly locked in position and the latches are closed tightly over the top panel.

Do not use or alter this product for any purpose other than specified in this manual.

When using power tools with this product, refer to the manufacturer’s instructions on how to properly use electric tools. Always wear safety goggles.

MAX. POWER RATING:

125 Volts, 15 Amps, 1875 Watts

WEIGHT CAPACITIES:

Do not exceed the following weight capacities:

MODE	WEIGHT CAPACITY
Workbench	500 lbs
Work platform	500 lbs
Dolly	300 lbs
Creeper	300 lbs

CHANGING MODES

CREEPER/DOLLY TO WORKBENCH

1. Put the creeper/dolly on its pack and pull the spring loaded locking pins from one leg, then pull the leg upward.

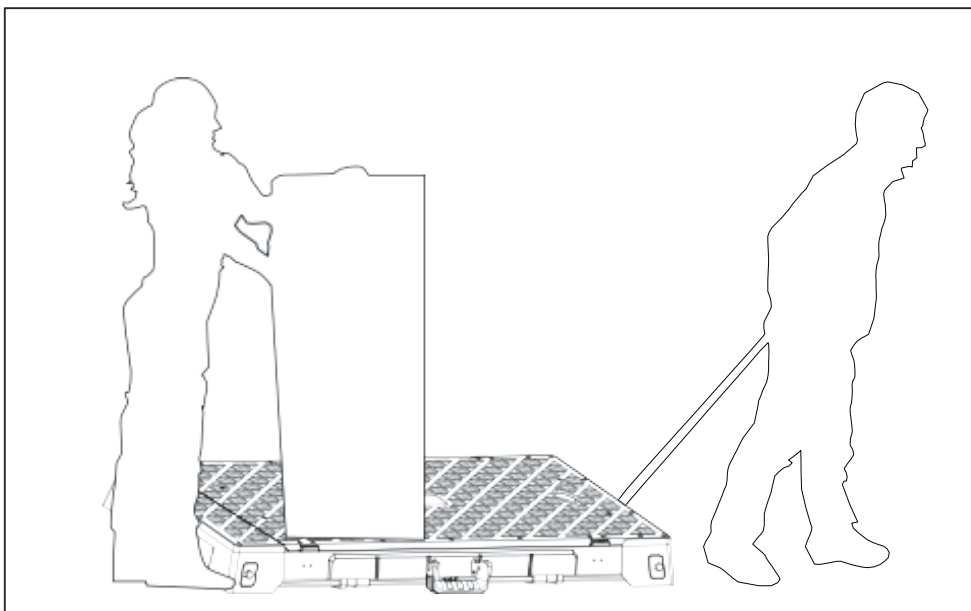

Two holes are provided on one end of the product for attaching a traction roper connector when moving heavier objects.
Exercise caution when moving heavy objects.

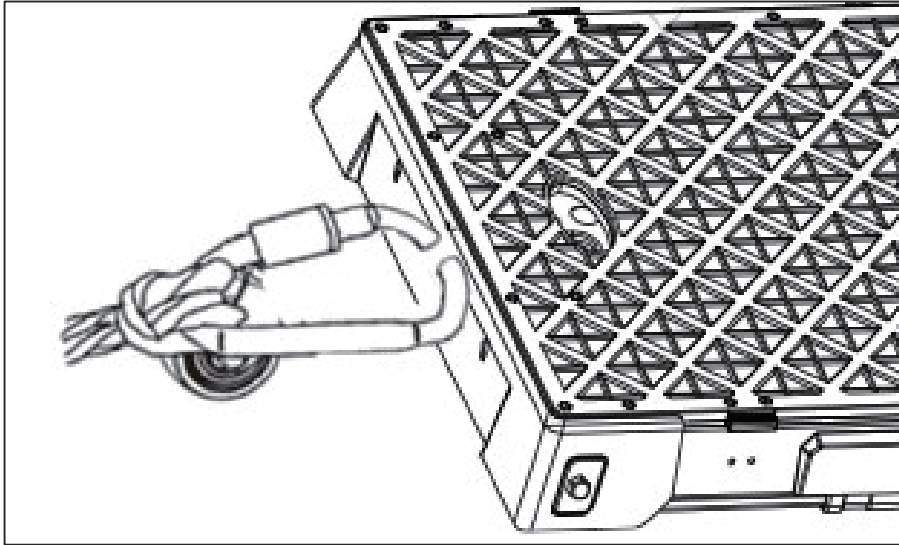

CREEPER

Use this mode when working in small spaces. Also use this mode when storing or moving – a carrying handle is provided.

CAUTION: Do not step or stand on the surface when in creeper mode.

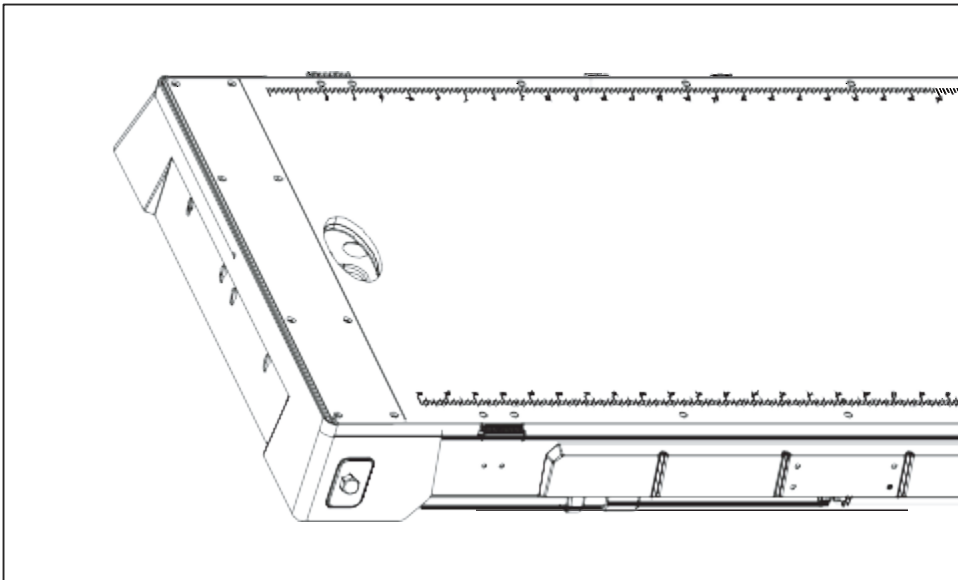

DOLLY MODE

Place objects in the centre of the surface.

Exercise caution when moving tall objects to prevent them from toppling over.

CAUTION: Do not step or stand on the surface when in dolly mode.

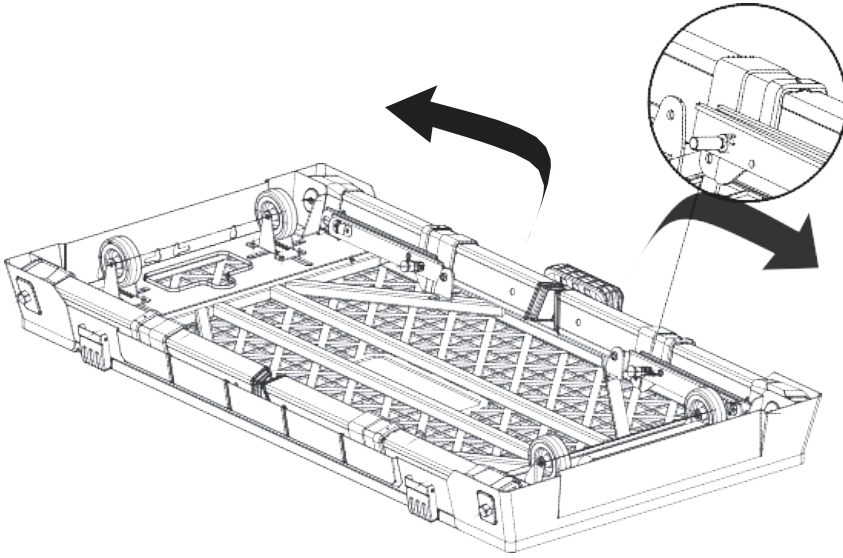

1. You must pull out the spring loaded locking pins when opening the legs, otherwise they can get damaged and may not open.

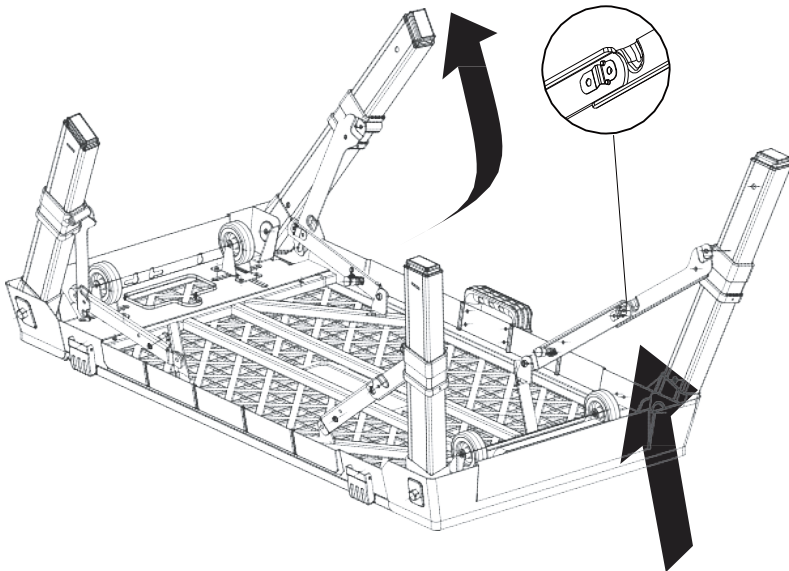

2. Pull each leg up and out – extend the hinged bracket until it locks in place.

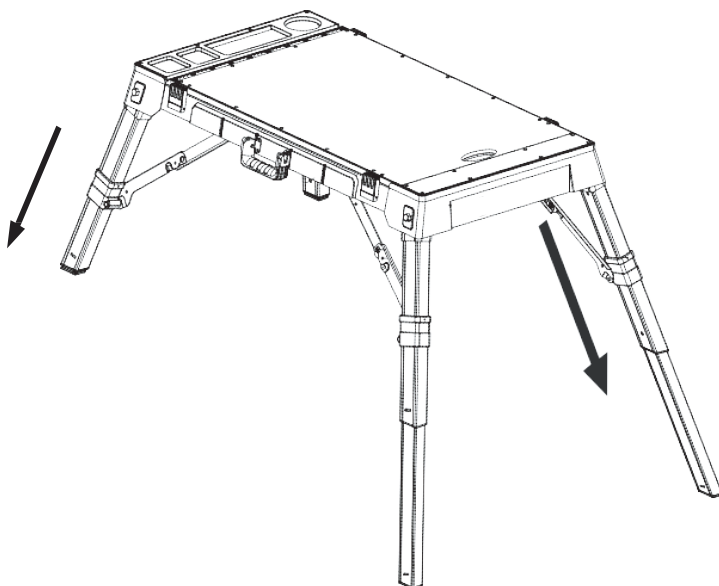

3. Press the spring button on each leg. Pull each leg until the spring button clicks again. **CAUTION:** Ensure the spring button on each leg clicks before using this product. Failure to do so could cause the legs to retract during use.

WORKBENCH MODE



WORKBENCHMODE- TOWORKPLATFORM- MODE

1. Press the spring button on each leg and slide the leg in.

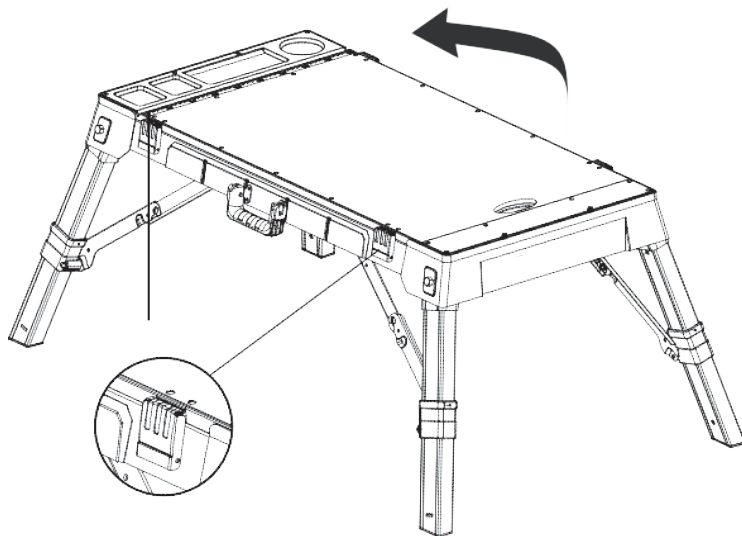

2. Open the four latches on the sides (two latches per side).

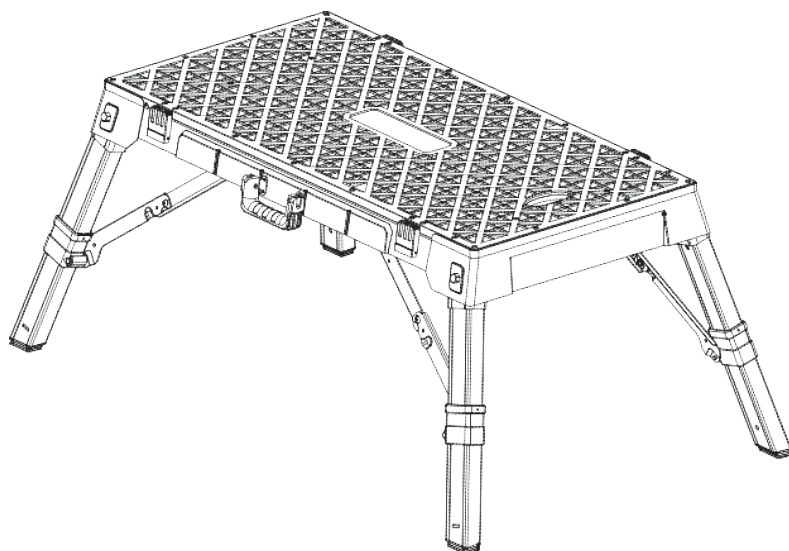

3. Remove the panel and turn it over, so the surface is facing up. Place it back onto the platform and refasten all four latches.

WORK PLATFORM MODE