



INcsa013\_UK\_FR

**853-028V70\_853-028V90**



**Garment steamer and iron**

**Défroisseur à vapeur pour Vêtements et  
Fer à Repasser**



**IMPORTANT, RETAIN FOR FUTURE REFERENCE: READ CAREFULLY**

**USING INSTRUCTION**

DESCRIPTION OF PARTS

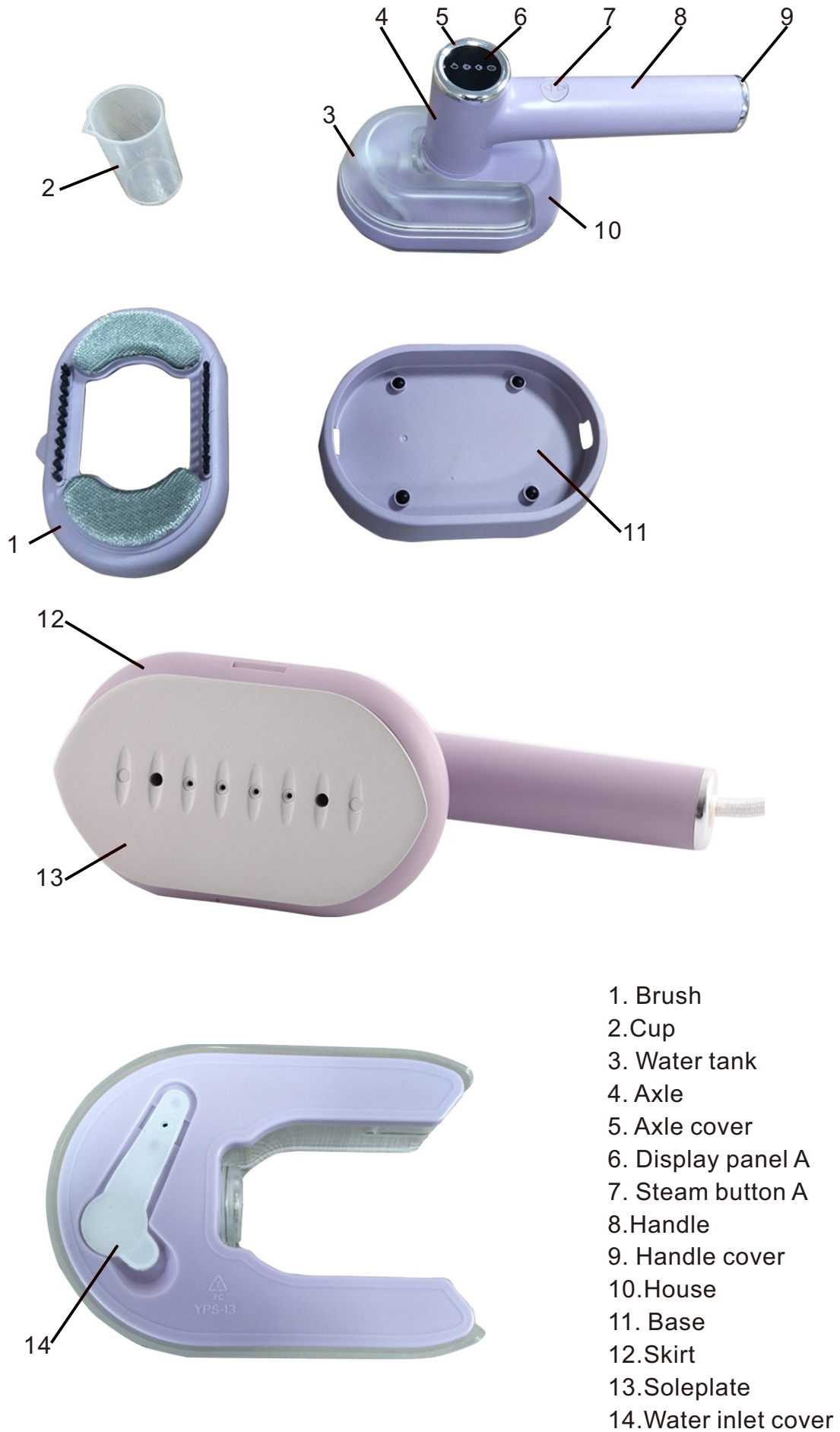

- 1. Brush
- 2. Cup
- 3. Water tank
- 4. Axle
- 5. Axle cover
- 6. Display panel A
- 7. Steam button A
- 8. Handle
- 9. Handle cover
- 10. House
- 11. Base
- 12. Skirt
- 13. Soleplate
- 14. Water inlet cover

## IMPORTANT SAFEGUARDS

1. Please read all instructions carefully before using the appliance for the first time.
2. Before connecting the appliance, check if the voltage indicated on the rating plate corresponds with the mains voltage in your home.
3. Do not use appliance for anything other than intended use.
4. The iron should always be switched off before connecting or disconnecting from the power supply. Do not pull on the cord to disconnect the plug from the wall socket.
5. Do not use the iron if it is damaged in any way. Do not operate the iron with a damaged cord or plug. If the power cord is damaged or defective, it must be replaced by an authorized service center to avoid a hazard.
6. When you have finished ironing or when you are leaving iron unattended:
  - stand the iron on base,
  - disconnect the iron from the wall outlet.
7. The appliance is not intended for use by persons (including children) with reduced physical, sensory or mental capabilities, or lack of experience and knowledge, unless they have been given supervision or instruction concerning use of the appliance by a person responsible for their safety.

Children should be supervised to ensure that they do not play with the appliance.
8. Do not immerse the iron or the cord into water or any other liquid.
9. Do not touch hot metal parts, hot water or steam. These parts become hot and may cause burns. Take care if you turn the iron upside down: there may be hot water in the tank.
10. The plug and cord should not be allowed to touch the hot sole plate. Let the iron cool down completely before taking it away. Roll the power cord around the iron for storage.
11. Disconnect the iron from the wall outlet while filling with water or when emptying the water after use.
12. To avoid an overloaded circuit, do not operate another high voltage appliance in the same electric circuit.
13. Never use an extension power cord set that is not approved
12. When placing the iron on its base, ensure that the surface on which the stand is placed is stable.
13. The iron is not to be used if it has been dropped, if there are visible signs of damage or if it is leaking.
14. The iron must be used and rested on a stable surface.
15. The iron is for household use only.

## SAVE THE INSTRUCTION MANUAL FOR FUTURE REFERENCE

### Notes:

- Some parts of the iron have been slightly greased and as a result, the iron may smoke slightly when switched on for the first time. It will not happen again after a few uses.
- Before using for the first time remove any protective films or stickers from the sole plate and the cabinet. Clean the sole place with a soft cloth.
- When using the iron for the first time, test it on an old piece of fabric to ensure that the sole plate and water tank are completely clean.

### Installation instructions

Hold the handle with one hand, hold both sides of the water tank with the other hand, and pull it out in the direction of the arrow to take down the water tank.

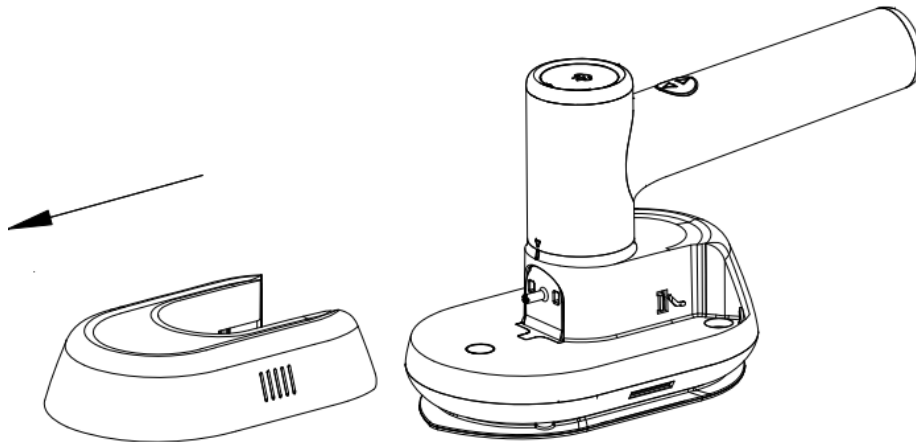

Remove water tank

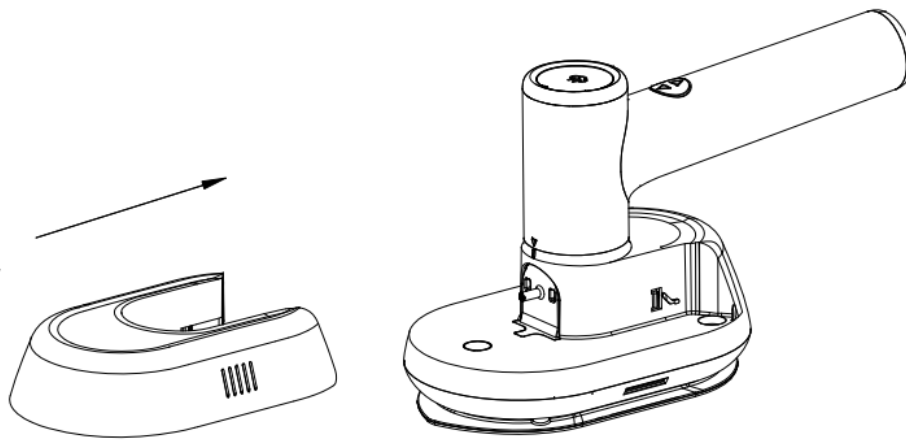

Water tank assembly

### Brush

Install the brush: hold the handle of the iron with your hand, hold the brush with your other hand in the direction of the arrow, align with the clasp, and then install the brush on the nozzle

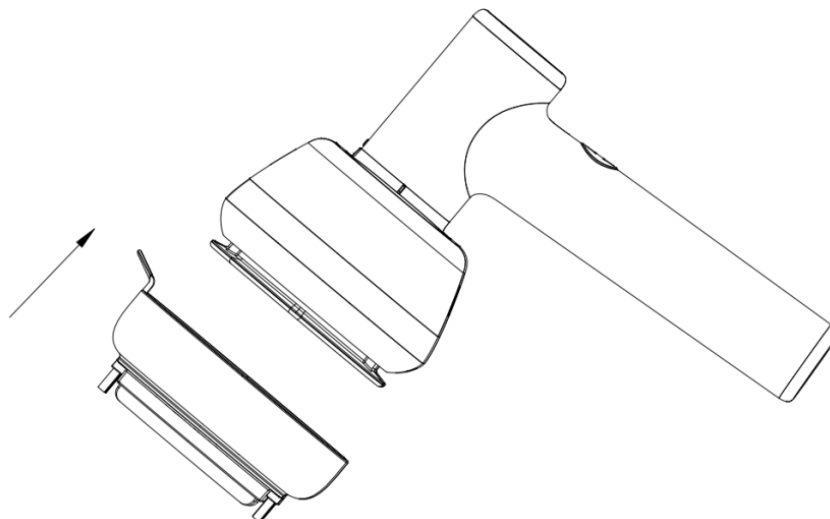

Install the brush in the direction of the arrow

Remove the brush: hold the handle of the iron with one hand, hold the protruding position on the handle edge with the other hand and pull it out in the direction of the arrow, and the brush can be removed

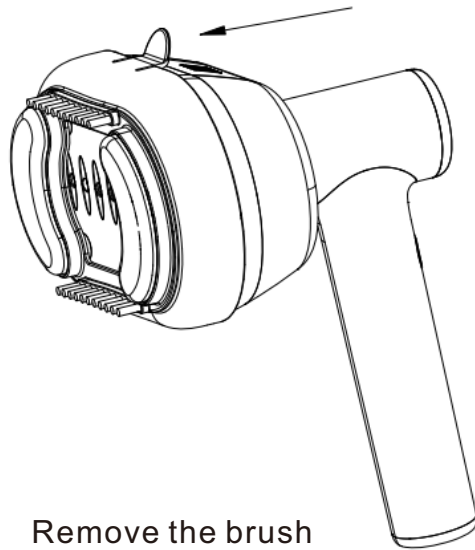

Remove the brush

**From Iron to Garment steamer position**

Hold the brush head, hold the handle with the other hand, and rotate the handle 90 degrees in the direction of the arrow. When you hear a "click" sound, it indicates that it has been turned to the correct position, as shown in the following figure:

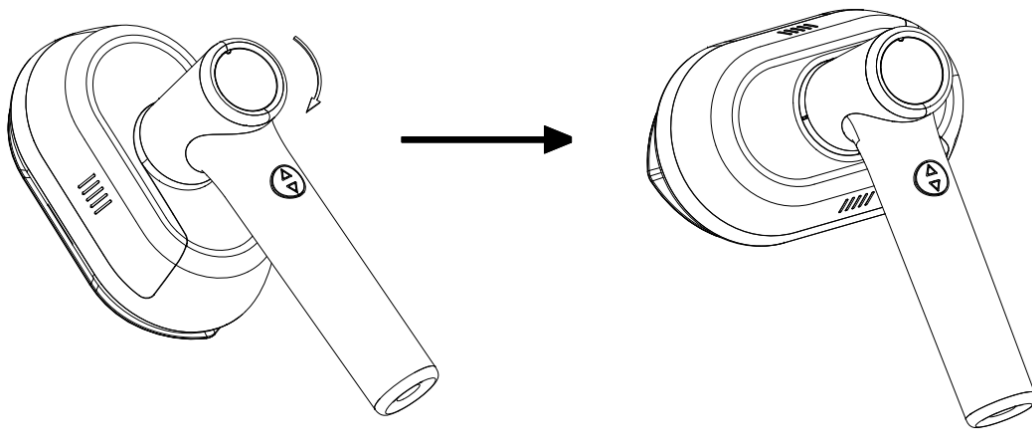

After the two points are aligned, It is Garment steamer position.

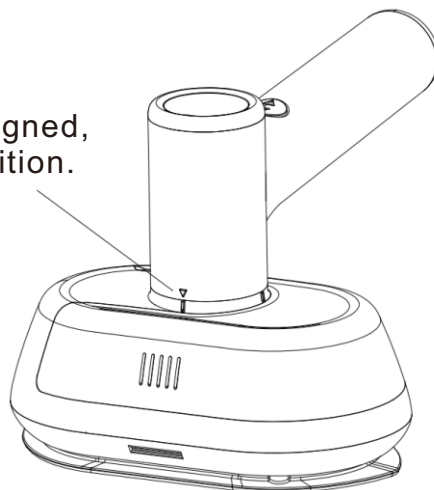

**INSTRUCTIONS FOR USE**

**The following are the allowed states of the machine:**

Iron position, can use dry ironing function, steam function

You can possible only those fabrics that have the two-point mark(··) label And three-point mark(···) label.

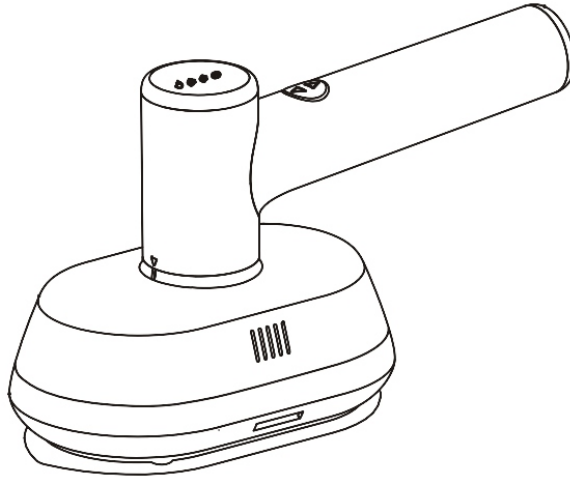

Garment steamer without brush, can use dry ironing function, steam function

You can possible only those fabrics that have the two-point mark(··) label And three-point mark(···) label.

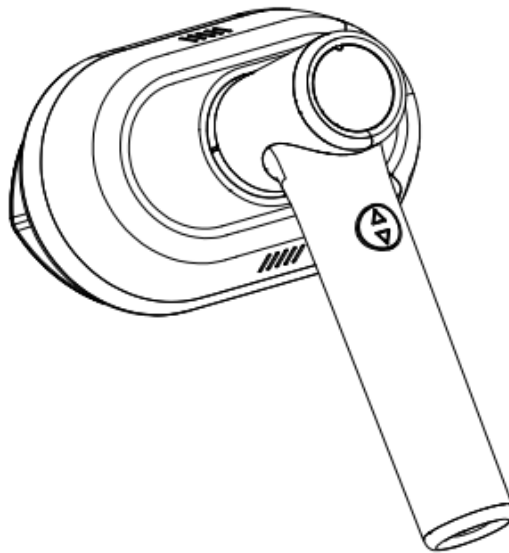

Garment steamer with brush, can use steam function and is suitable for all fabrics.

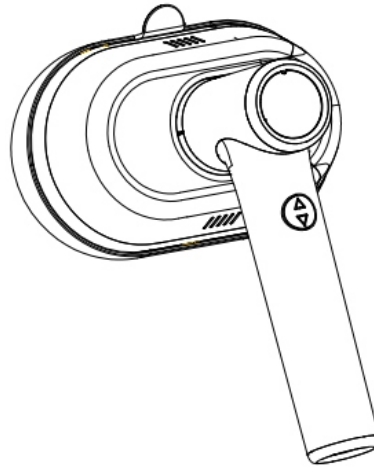

## Preparation

### Put away the clothes

Pull out the water tank, turn the water tank over, open the water inlet cover (14), and add 100g clean water into the water tank. In order to prolong the service life of the product, it is recommended to use pure water or distilled water, and close the water inlet cover.

Put the water tank on the machine, plug in the power supply and start heating.

### Use of dry ironing function

1. After the power is plugged in, the indicator light (i) on the top of the machine flashes, indicating that the machine is heating and is in a delayed state. When the indicator light (i) is always on, it indicates that the heating is completed, and clothes can be ironed.

**Note: it is necessary to confirm whether the fabric is suitable for this function.**

### Use of steam function

**The steam function can be used in ironing and Garments ironing.**

1. Press the steam button A (7) on the handle to switch to small steam, and the small steam indicator light (☁) will be on. Press the steam button A (7) again to switch to large steam, and the large steam indicator light (☁) will be on.

2. Continue to press the steam button A (7), and it will cycle to dry hot state again. When it is in the delay state, whether it is switched to the dry hot or steam state, the corresponding indicator light is in the flashing state, and the corresponding function cannot be used until the indicator light is constantly on.

### Use of Self-cleaning function

To prolong the life of your iron, we recommend that this procedure be carried out at regular intervals (once or twice a month). this is an activity that allows you to remove the limescale deposits and the impurities from inside the soleplate thanks to the steam and hot water, we suggest you to carry out this operation over a basin.

1. To use the cleaning function, First, fill the tank with water. After Plug in the power supply, the soleplate should be kept facing down. When the indicator light (i) is always on, Press and hold the steam button A (7) for 5 seconds to enter the cleaning state. When the product is in the cleaning state, the cleaning function indicator (☁) will be on. The cleaning time is 1 minute. During this period, water vapor mixture flows out from the soleplate hole. Be careful not to drop on the foot and burn.



2. After cleaning for 1 minute, the indicator light will automatically switch to the dry ironing state, and the dry ironing indicator light (i) will flash into the delay state. After 40 seconds of delay, the product will be heated to dry the residual water in the soleplate.

**Note:** when the dry hot or steam indicator light is always on, Press and hold the steam button A (7) for 5 seconds, and you can enter the cleaning function from any state of dry ironing or steam. If dry hot or steam indicator light flashing, can not enter the cleaning state.

### **Cleaning and maintenance matters needing attention**

⊗ **Strong volatile solvent cleaning is prohibited**

⊗ **Do not put chemicals into the water tank**

- Discharge the water in the water tank, put it back to the host, and place the product on the base and on the stable table
- Do not wash the product in water or other solutions.
- Do not put vinegar, detergent, saline solution and other chemicals into the water tank.

### **Maintenance procedures**

- If it is not applicable for a long time, please pull out the power supply.
- After each use, please drain the water in the water tank and return the water tank to the main engine.
- Before cleaning or maintenance, be sure to remove the plug from the power supply and allow the appliance to cool sufficiently (at least 30 minutes).
- Wipe the surface of the body with a dry towel to remove dust.
- Do not pour vinegar, detergent or other aromatic substances into the water tank.

### **Safeguard**

#### **● Temperature detection and protection**

There is a temperature sensing element built into the appliance. When the temperature rises abnormally, the temperature sensing element will output a signal to control the disconnection of the heating element, so as to control the product temperature within the appropriate temperature range.

#### **● Thermal fuse protection**

There is a thermal fuse inside the appliance. When the temperature is abnormal and the temperature sensing element fails again, the thermal fuse will be disconnected to cut off the power supply directly to prevent accidents.



## DESCRIPTION DES PIÈCES

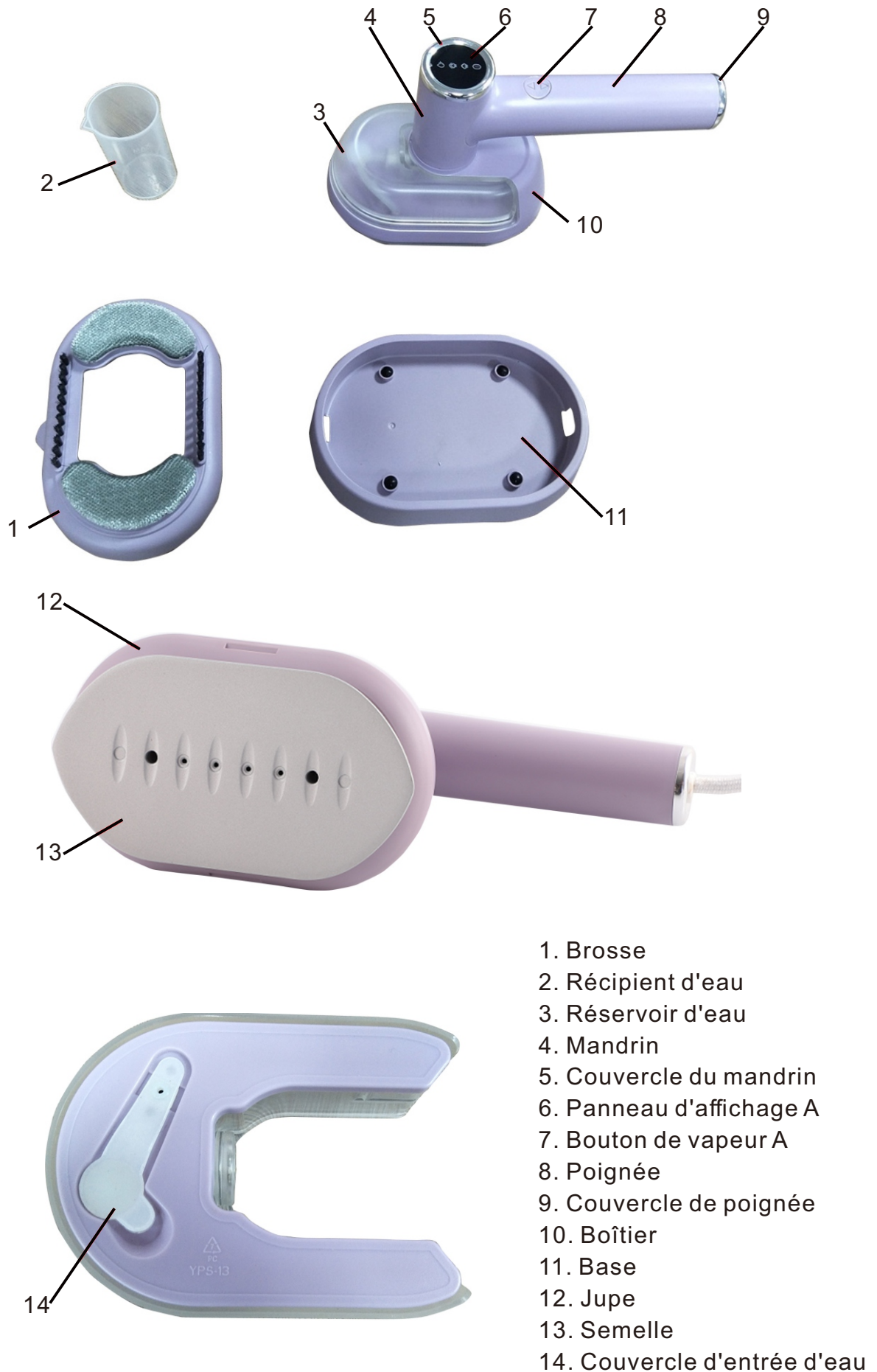

## MESURES DE PROTECTION IMPORTANTES

1. Veuillez lire attentivement toutes les instructions avant d'utiliser l'appareil pour la première fois.
2. Avant de brancher l'appareil, vérifiez si la tension indiquée sur la plaque signalétique correspond à la tension du secteur dans votre maison.
3. N'utilisez pas l'appareil à d'autres fins que celles prévues.
4. Le fer à repasser doit toujours être éteint avant d'être branché ou débranché de l'alimentation électrique. Ne tirez pas sur le cordon pour débrancher la fiche de la prise murale.
5. N'utilisez pas le fer à repasser s'il est endommagé de quelque façon que ce soit. N'utilisez pas le fer à repasser avec un cordon ou une fiche endommagée. Si le cordon d'alimentation est endommagé ou défectueux, il doit être remplacé par un centre de service autorisé pour éviter tout danger.
6. Lorsque vous avez terminé le repassage ou lorsque vous laissez le fer sans surveillance:
  - posez fer sur la base,
  - débranchez le fer à repasser de la prise murale.
7. L'appareil n'est pas destiné à être utilisé par des personnes (y compris des enfants) ayant des capacités physiques, sensorielles ou mentales réduites, ou un manque d'expérience et de connaissances, à moins qu'elles n'aient reçu une supervision ou des instructions concernant l'utilisation de l'appareil par une personne responsable de leur sécurité.

Les enfants doivent être surveillés pour s'assurer qu'ils ne jouent pas avec l'appareil.
8. N'immergez pas le fer ou le cordon dans l'eau ou tout autre liquide.
9. Ne touchez pas les parties métalliques chaudes, l'eau chaude ou la vapeur. Ces pièces deviennent chaudes et peuvent provoquer des brûlures. Faites attention si vous retournez le fer à repasser : il peut ne pas y avoir d'eau chaude dans le réservoir.
10. La fiche et le cordon ne doivent pas toucher la semelle chaude. Laissez le fer refroidir complètement avant de l'emporter. Enroulez le cordon d'alimentation autour du fer pour le ranger.
11. Débranchez le fer à repasser de la prise murale pendant le remplissage d'eau ou lors de la vidange de l'eau après utilisation.
12. Pour éviter un circuit surchargé, ne faites pas fonctionner un autre appareil à haute tension dans le même circuit électrique.
13. N'utilisez jamais un ensemble de rallonges de cordons d'alimentation qui n'est pas approuvé
12. Lorsque vous placez le fer à repasser sur sa base, veillez à ce que la surface sur laquelle le support est placé est stable.
13. Le fer ne doit pas être utilisé s'il a été largué, s'il y a des signes visibles de dommages ou s'il fuit.
14. Le fer doit être utilisé et reposer sur une surface stable.
15. Le fer est réservé aux ménages.

## CONSERVER LE MANUEL D'INSTRUCTIONS POUR RÉFÉRENCE ULTÉRIEURE

### Note:

- Certaines pièces du fer ont été légèrement graissées, par conséquent, le fer peut fumer légèrement lorsqu'il est allumé pour la première fois. Cela ne se reproduira plus après quelques utilisations.
- Avant d'utiliser pour la première fois, retirez les films de protection ou les autocollants de la plaque de semelle et du boîtier. Nettoyez la semelle avec un chiffon doux.
- Lorsque vous utilisez le fer à repasser pour la première fois, testez-le sur un vieux morceau de tissu pour vous assurer que la semelle et le réservoir d'eau sont complètement propres.

**Instructions d'installation**

Tenez la poignée d'une main, tenez les deux côtés du réservoir d'eau de l'autre main, et tirez dans le sens de la flèche pour retirer le réservoir d'eau.

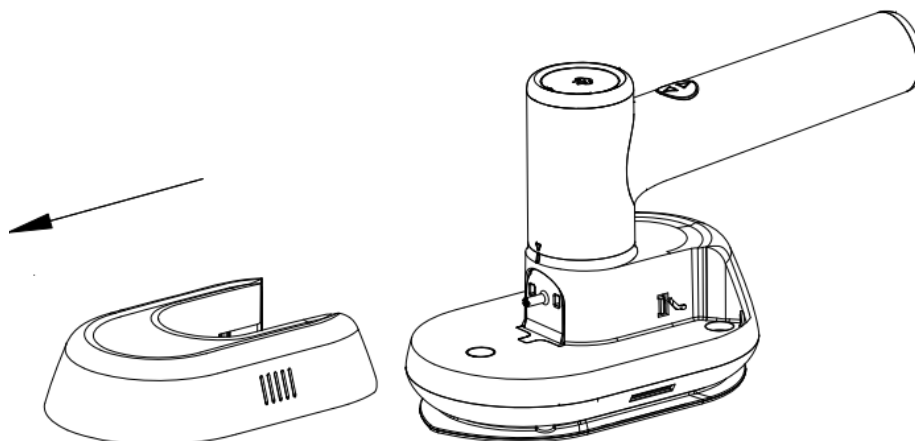

Retirer le réservoir d'eau

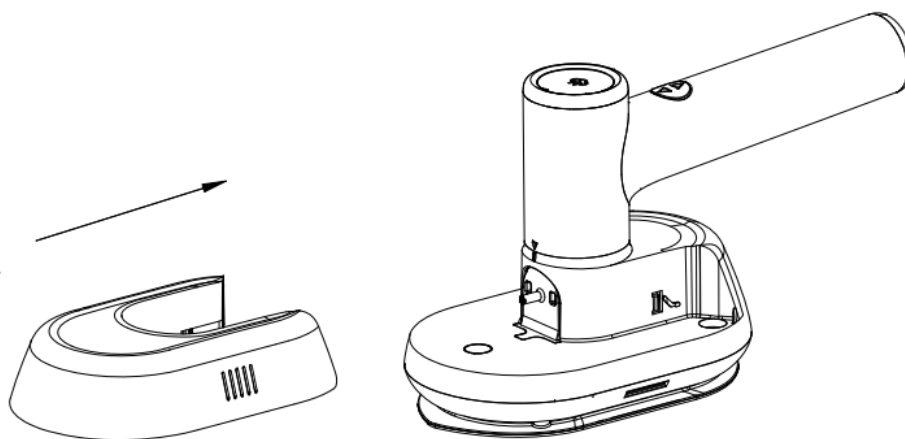

Ensemble de réservoir d'eau

**Brosse**

Installez la brosse: tenez la poignée du fer à repasser avec votre main, tenez la brosse de votre autre main dans la direction de la flèche, alignez-vous avec le fermoir, puis installez la brosse sur la buse

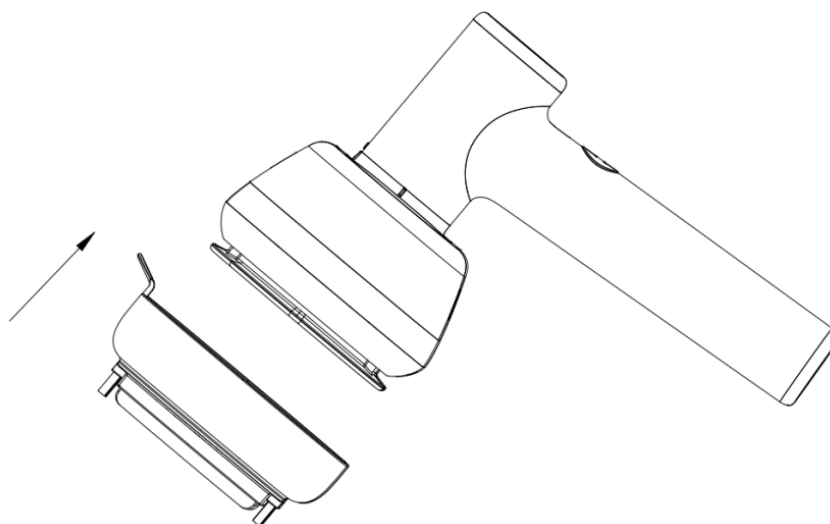

Installer la brosse dans la direction de la flèche

Retirez la brosse: tenez la poignée du fer d'une main, tenez la partie saillante du bord de la poignée de l'autre main et la tirer dans le sens de la flèche, et la brosse peut être retirée.

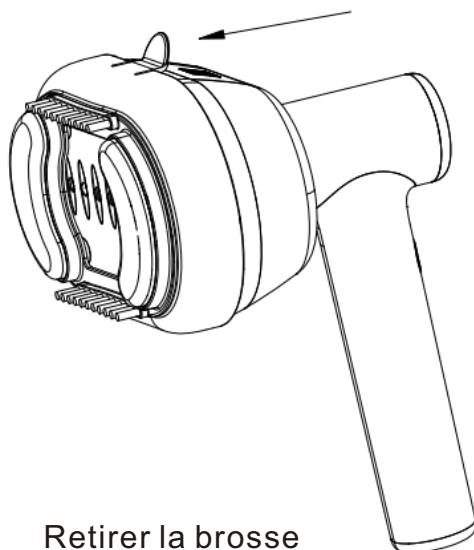

Retirer la brosse

### De la position du fer à repasser à celle du défroisseur à vapeur pour vêtements

Tenez la tête de la brosse, maintenez la poignée avec l'autre main et faites pivoter la poignée de 90 degrés dans la direction de la flèche. Lorsque vous entendez un son de "clic", il indique qu'il a été tourné à la bonne position, comme le montre la figure suivante:

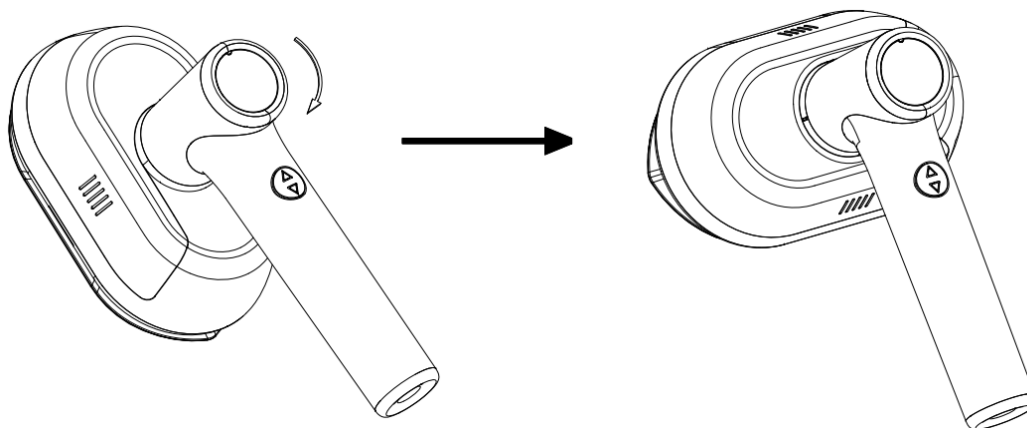

Une fois que les deux points sont alignés, cela est la position défroisseur à vapeur pour vêtements

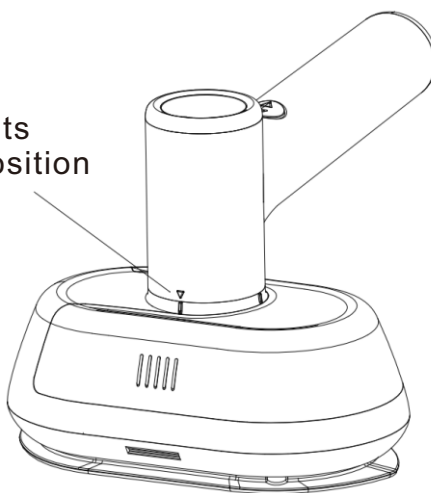

**MODE D'EMPLOI****Les états suivants sont les états autorisés de la machine:**

Position du fer, permet d'utiliser la fonction de repassage à sec et la fonction de vapeur. Vous pouvez uniquement les tissus qui ont l'étiquette de marque à deux points (··) Et l'étiquette de marque à trois points (···).

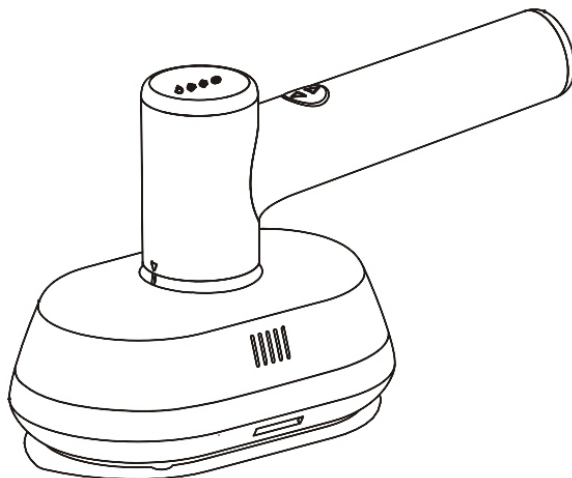

Défroisseur à vapeur pour vêtements sans brosse, permet d'utiliser la fonction de repassage à sec et la fonction de vapeur

Vous ne pouvez possible que les tissus qui ont l'étiquette de marque à deux points (··) et l'étiquette de marque à trois points (···).

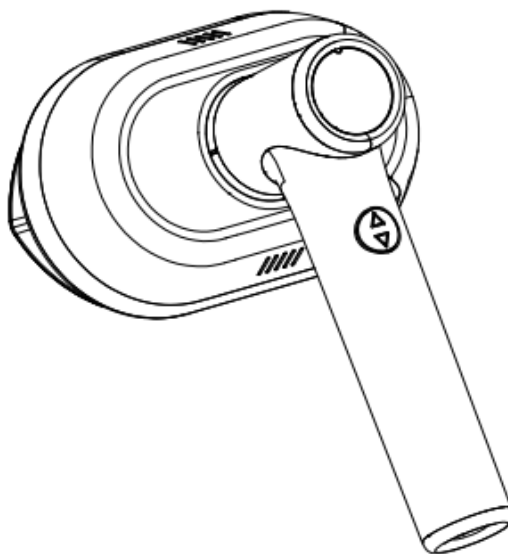

Défroisseur à vapeur pour vêtements avec brosse, permet d'utiliser la fonction vapeur et convient à tous les tissus.

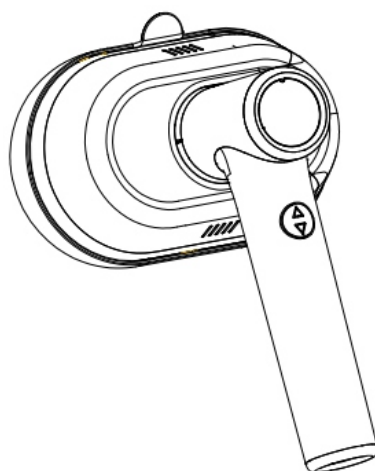

## Préparation

### Rangez les vêtements

Retirez le réservoir d'eau, retournez le réservoir d'eau, ouvrez le couvercle d'entrée d'eau (14), et ajoutez 100 g d'eau propre dans le réservoir d'eau. Afin de prolonger la durée de vie du produit, il est recommandé d'utiliser de l'eau pure ou de l'eau distillée et de fermer le couvercle d'entrée d'eau.

Mettez le réservoir d'eau sur la machine, branchez l'alimentation et commencez à chauffer.

### Utilisation de la fonction de repassage à sec

1. Une fois l'alimentation branchée, le voyant lumineux ⓘ sur le dessus de la machine clignote, indiquant que la machine chauffe et est dans un état retardé. Lorsque le voyant ⓘ s'allume toujours, cela indique que le chauffage est terminé et que les vêtements peuvent être repassés.

**Note : il est nécessaire de confirmer si le tissu est adapté à cette fonction.**

Utilisation de la fonction de vapeur

La fonction de vapeur peut être utilisée dans le repassage et le repassage des vêtements.

1. Appuyez sur le bouton de vapeur A (7) de la poignée pour passer à la petite vapeur, et le petit voyant de vapeur sera ⓘ allumé. Appuyez à nouveau sur le bouton de vapeur A (7) pour passer à une grande vapeur, et le voyant de grande vapeur sera allumé ⓘ.

2. Continuez à appuyer sur le bouton de vapeur A (7), et il fonctionnera à nouveau à l'état chaud sec. Lorsqu'il est à l'état de retard, qu'il soit commuté à l'état chaud sec à l'état vapeur, le voyant correspondant est à l'état de clignotement et la fonction correspondante ne peut pas être utilisée tant que le voyant n'est pas constamment allumé.

### Utilisation de la fonction d'auto nettoyage

Pour prolonger la durée de vie de votre fer à repasser, nous vous recommandons d'effectuer cette procédure à intervalles réguliers (une à deux fois par mois). Il s'agit d'une activité qui vous permet d'éliminer les dépôts de calcaire et les impuretés de l'intérieur de la semelle grâce à la vapeur et à l'eau chaude, nous vous recommandons d'effectuer cette opération sur un bassin.

1. Pour utiliser la fonction de nettoyage, Tout d'abord, remplissez le réservoir d'eau. Après avoir branché l'alimentation, la semelle doit être maintenue face vers le bas. Lorsque le voyant ⓘ est toujours allumé, maintenez enfoncé le bouton de vapeur A (7) pendant 5 secondes pour entrer dans l'état de nettoyage. Lorsque le produit est à l'état de nettoyage, l'indicateur de fonction de nettoyage est ⓘ activé. Le temps de nettoyage est de 1 minute. Pendant cette période, un mélange de vapeur d'eau s'écoule par le trou de la semelle. Faites attention à ne pas tomber sur le pied et à ne pas vous brûler.



2. Après le nettoyage pendant 1 minute, le voyant passera automatiquement à l'état de repassage à sec et le voyant de repassage à sec ⓘ clignote en état de retard. Après 40 secondes de retard, le produit sera chauffé pour sécher l'eau restante dans la semelle.

**Note:** lorsque le voyant de chaleur sèche ou de vapeur est toujours allumé, appuyez et maintenez le bouton de vapeur A (7) pendant 5 secondes, et vous pouvez entrer dans la fonction de nettoyage à partir de n'importe quel état de repassage à sec ou de vapeur. Si le voyant de repassage à sec ou à vapeur clignote, vous ne pouvez pas entrer dans l'état de nettoyage.

## **Nettoyage et entretien**

### **Les questions nécessitant une attention particulière**

- ⊗ Le nettoyage par solvant volatil fort est interdit
- ⊗ Ne mettez pas de produits chimiques dans le réservoir d'eau
- Videz l'eau dans le réservoir d'eau, remettez-la à l'hôte et placez le produit sur la base et sur la table stable
- Ne lavez pas le produit à l'eau ou dans d'autres solutions.
- Ne mettez pas de vinaigre, de détergent, de solution saline et d'autres produits chimiques dans le réservoir d'eau.

### **Procédures d'entretien**

- S'il n'est pas applicable pendant une longue période, veuillez débrancher l'alimentation électrique.
- Après chaque utilisation, veuillez vider l'eau dans le réservoir d'eau et remettez le réservoir d'eau à l'appareil principal.
- Avant le nettoyage ou l'entretien, assurez-vous de retirer la fiche de l'alimentation et de laisser l'appareil refroidir suffisamment (au moins 30 minutes).
- Essuyez la surface du corps avec une serviette sèche pour enlever la poussière.
- Ne versez pas de vinaigre, de détergent ou d'autres substances aromatiques dans le réservoir d'eau.

### **Sauvegarder**

- Ne versez pas de vinaigre, de détergent ou d'autres substances aromatiques dans le réservoir d'eau.

### Détection et protection de la température

Un élément de détection de la température est intégré à l'appareil. Lorsque la température augmente anormalement, l'élément de détection de la température émet un signal pour commander la déconnexion de l'élément chauffant, de manière à contrôler la température du produit dans la plage de température appropriée.

- Ne versez pas de vinaigre, de détergent ou d'autres substances aromatiques dans le réservoir d'eau.

### **Protection par le fusible thermique**

Il y a un fusible thermique à l'intérieur de l'appareil. Lorsque la température est anormale et que l'élément de détection de la température fait à nouveau défaut, le fusible thermique sera déconnecté pour couper directement l'alimentation électrique afin d'éviter les accidents.