

**EN\_** These doors are simple to install by any handy man with common DIY power tools. Or you can employ the services of a professional should you feel the installation may be beyond your experience.

**ES\_** Estas puertas son fáciles de instalar por cualquier adulto que familiariza con las herramientas eléctricas comunes de bricolaje.

O si siente que no tiene experiencia suficiente para completar la instalación, puede contratar servicios de un profesional.

**IMPORTANT, RETAIN FOR FUTURE REFERENCE: READ CAREFULLY**

## ASSEMBLY & INSTRUCTION MANUAL

**EN\_Tools required:** Drill, level, clamp, square, pencil, reciprocating saw, tape and pop rivet gun.

**Important:** Please read the instructions carefully prior to installing the pet door. Ensure that your pet will fit through the pet door prior to Installation. Should you decide to install the door by yourself, it is important that the appropriate safety gear is worn such as protective eye wear.

**Disclaimer:** It is vital that prior to installation you have your wall or door checked to ensure that there are no plumbing or electrical wires or devices in the vicinity which may result in injury, fatality or damage in the event of contact.

It is the responsibility of the person installing this door that they ensure the appropriate safety gear and equipment are used in accordance with recommended safety procedures and local safety requirements. Pet doors may increase the risk associated with unwanted pets or intruders. We will not be liable for any damage or injury that may be caused as a result of the installation.

**Children:** For child safety we do not recommend that the door be installed in any area where a child could have access to an unfenced or unprotected swimming pool or pond.

**ES\_Herramientas necesarias:** Taladro, nivelador, abrazadera, escuadra, lápiz, sierra recíproca, cinta y pistola remachadora

**Importante:** Lea cuidadosamente todas las instrucciones antes de instalar la puerta para mascotas.

Asegúrese de que su mascota pueda entrar por la puerta antes de instalarla y fijarla. Si decide instalar la puerta usted mismo, es muy importante que use el equipo de protección de seguridad apropiado, por ejemplo, gafas protectoras.

**Renuncia:** Antes de instalar la puerta, inspeccione su pared o puerta para asegurarse de que no haya cables o dispositivos eléctricos o plomería en el alrededor que puedan provocar lesiones, muerte o daños en caso de contacto.

Es responsabilidad de la persona que instala la puerta asegurarse de que se utilicen el engranaje y el equipo de seguridad apropiados según los procedimientos de seguridad recomendados y los requisitos de seguridad locales.

Utilizar la puerta para mascotas puede aumentar el riesgo que entren las mascotas no deseadas o las personas intrusas. No seremos responsables de ningún daño o lesión causado/a por la instalación de la puerta.

**Niños:** Considerando la seguridad de los niños, no se recomienda que la puerta se instale en un sitio donde los niños puedan acceder a una piscina o estanque sin valla o sin protección adecuada.

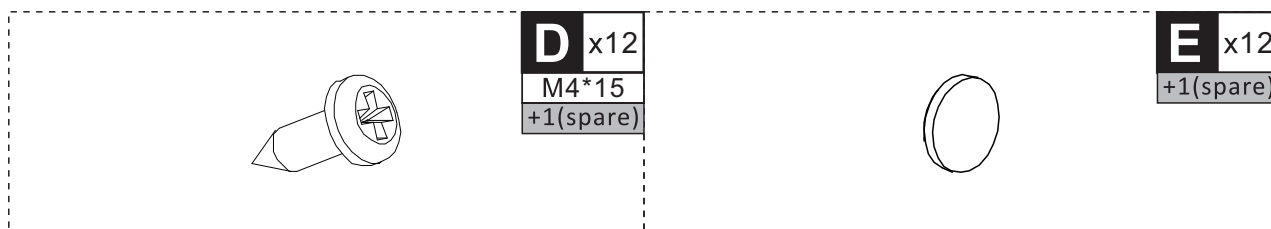
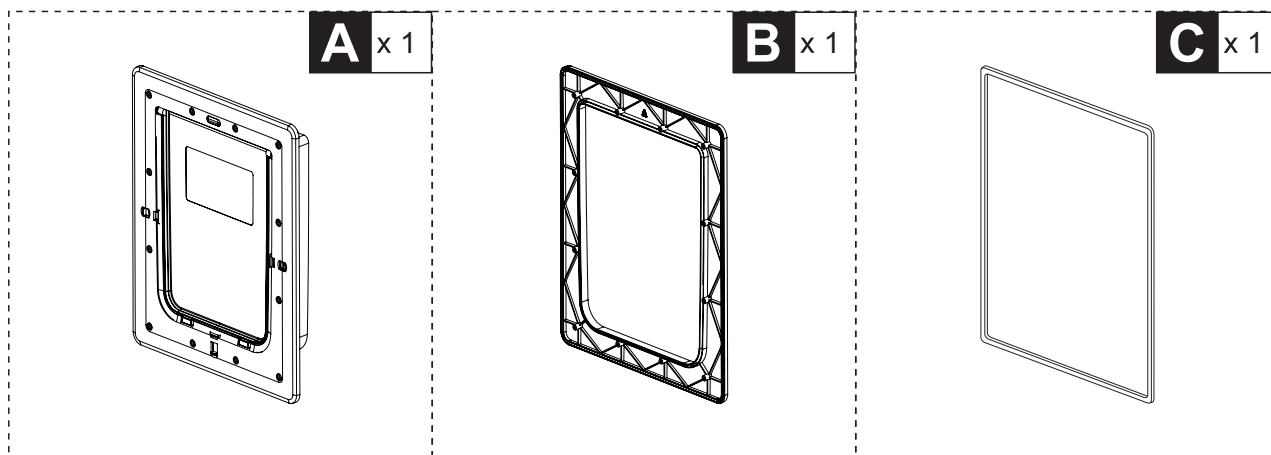

**EN\_Perforated ScreenTemplate sizes:262mm(w) x 337mm(h)**  
**ES\_Tamaños de plantilla perforada: 262mm(w) x 337mm(h)**

**EN\_Cutout Template**  
**ES\_Plantilla de recorte**

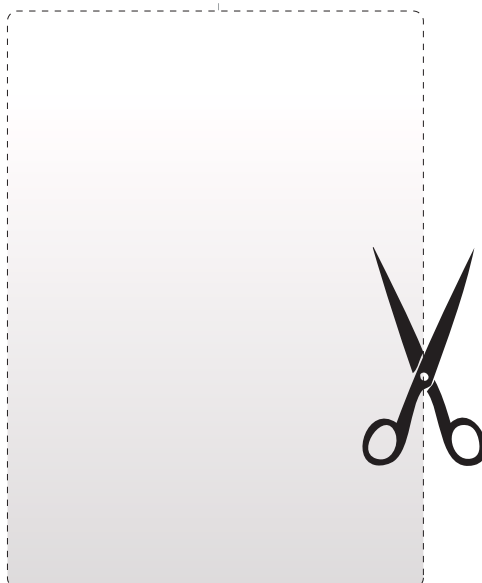

**EN\_Cut** supplied template for mesh screen door out of the box your door was packaged in  
**ES\_Corte** la plantilla suministrada para la puerta de malla que está en la caja en la que su puerta estaba empaquetada.

**02**

**EN**\_Template Position  
**ES**\_Posición de plantilla

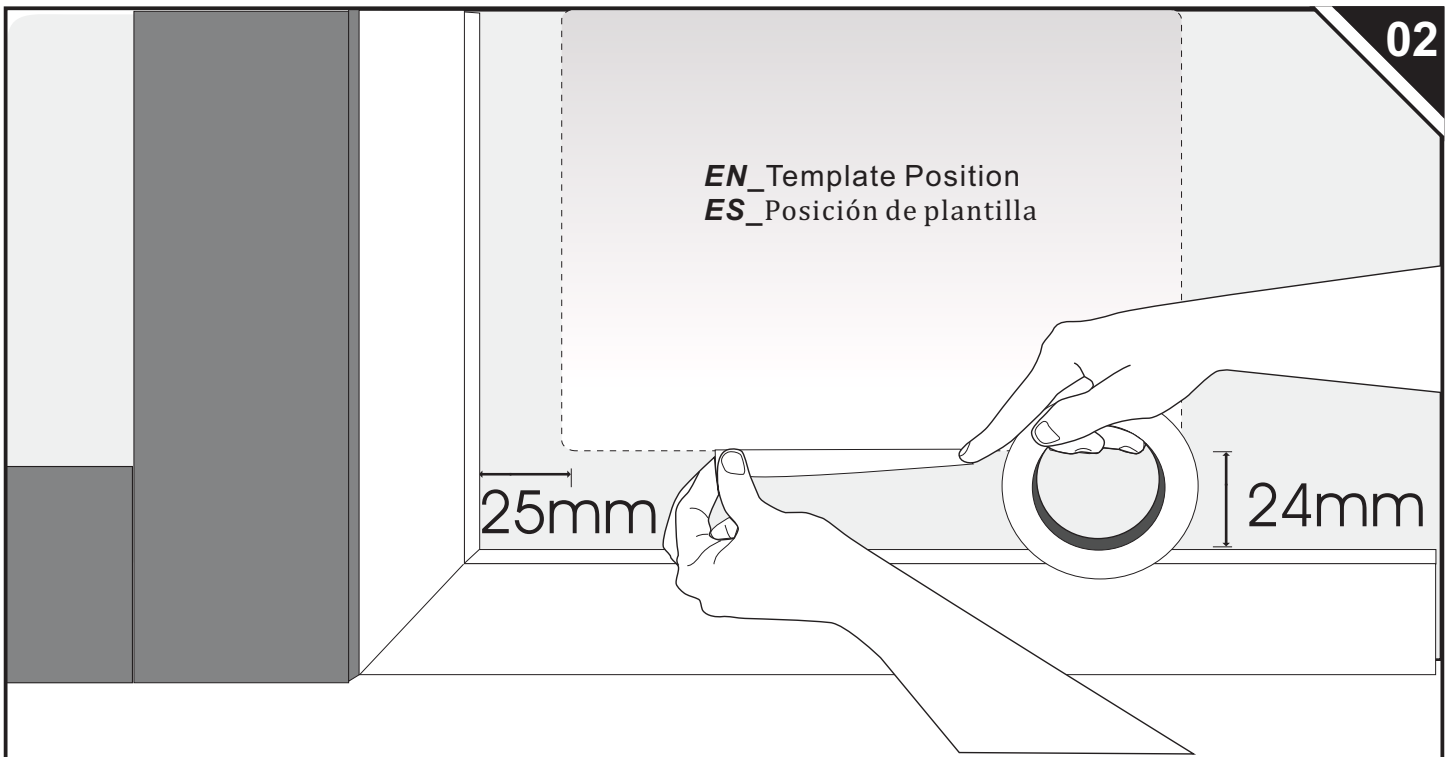

**EN**\_Tape template in desired corner with 25mm side offset and 24mm base offset.  
**ES**\_Pegue la plantilla en la esquina deseada con un acodo lateral de 25 mm y un acodo de base de 24 mm.

**03**

**EN**\_Cutout Template  
**ES**\_Plantilla de recorte  
**IT**\_Modello di ritaglio

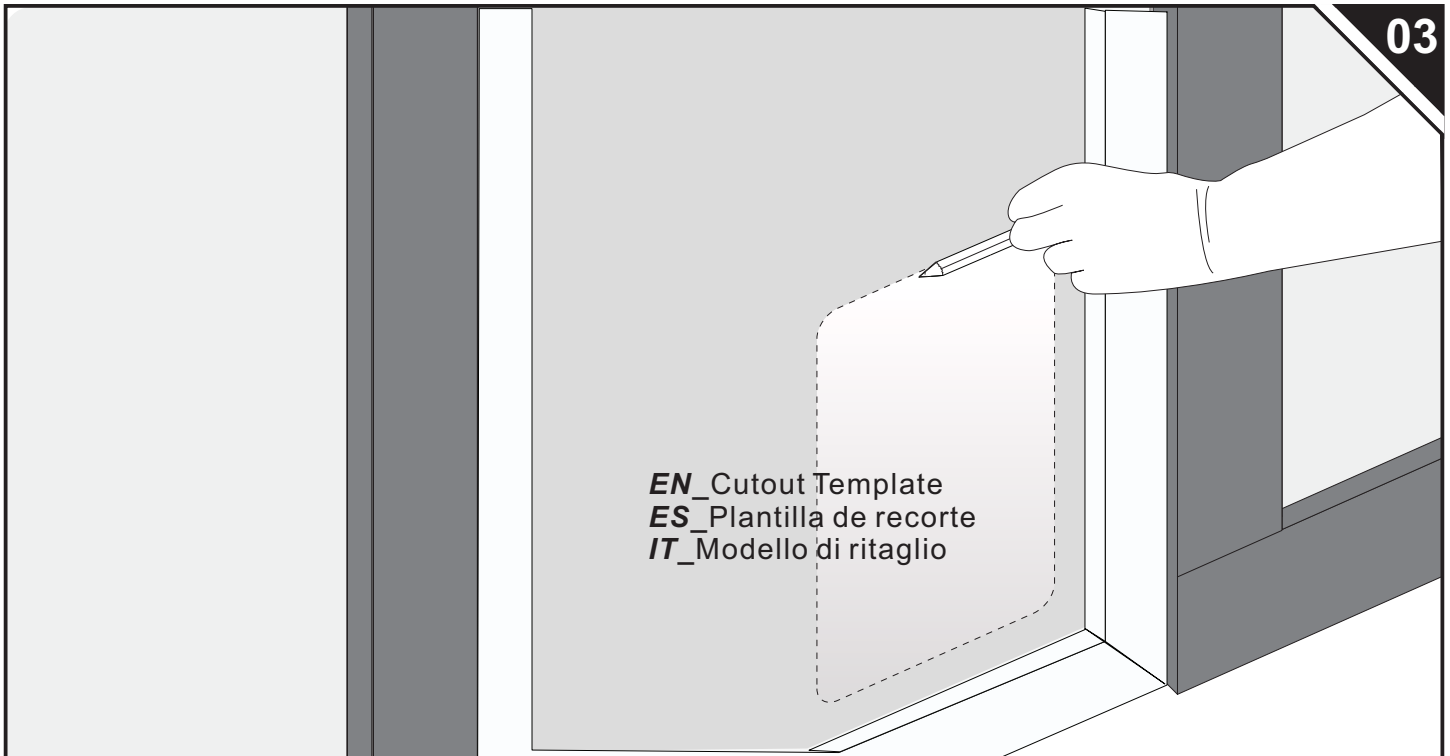

**EN**\_Mark outline of template onto the perforated metal security grill with marker pen  
**ES**\_Utilice un rotulador para marcar el contorno de la plantilla en la rejilla metálica de seguridad perforada.

04

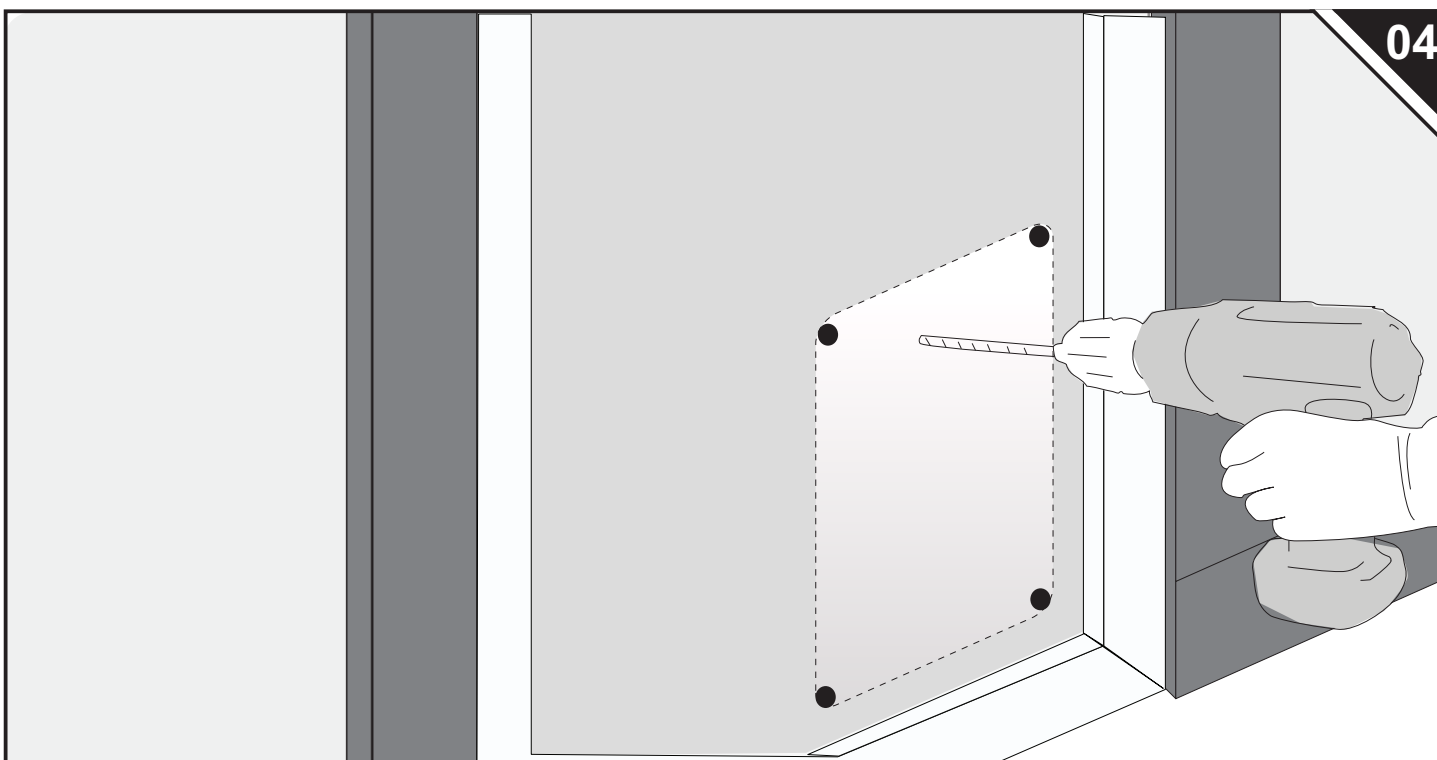

**EN**\_Drill a hole in each of the 4 inside corners with a minimum of 10mm (3/8") drill bit  
**ES**\_Haga agujero en cada una de las 4 esquinas interiores con una broca con diametro mínimo de 10 mm (3/8").

05

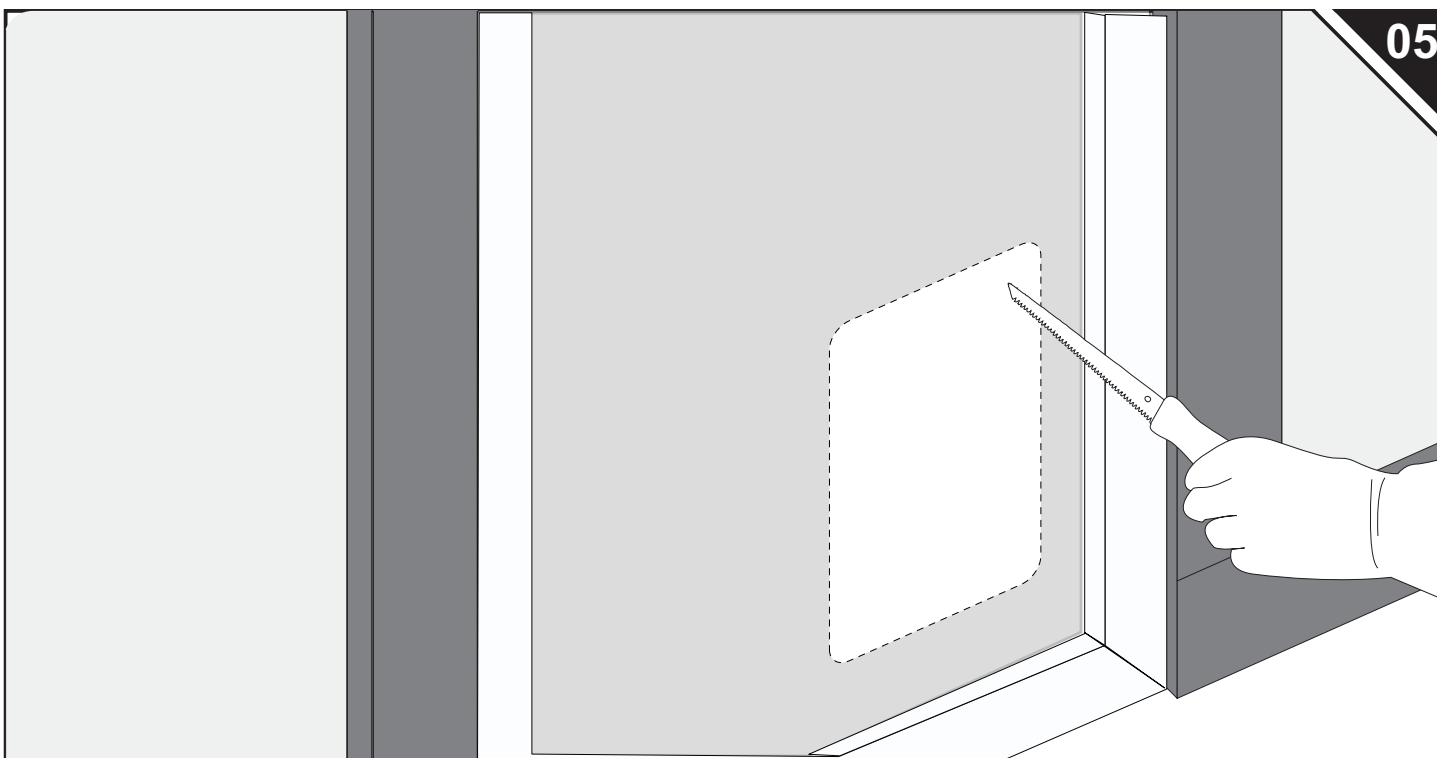

**EN**\_Using a reciprocating jigsaw, cut out the opening, cutting along the template outline  
**ES**\_Utilice una sierra recíproca para cortar la abertura a lo largo del contorno de la plantilla.

06

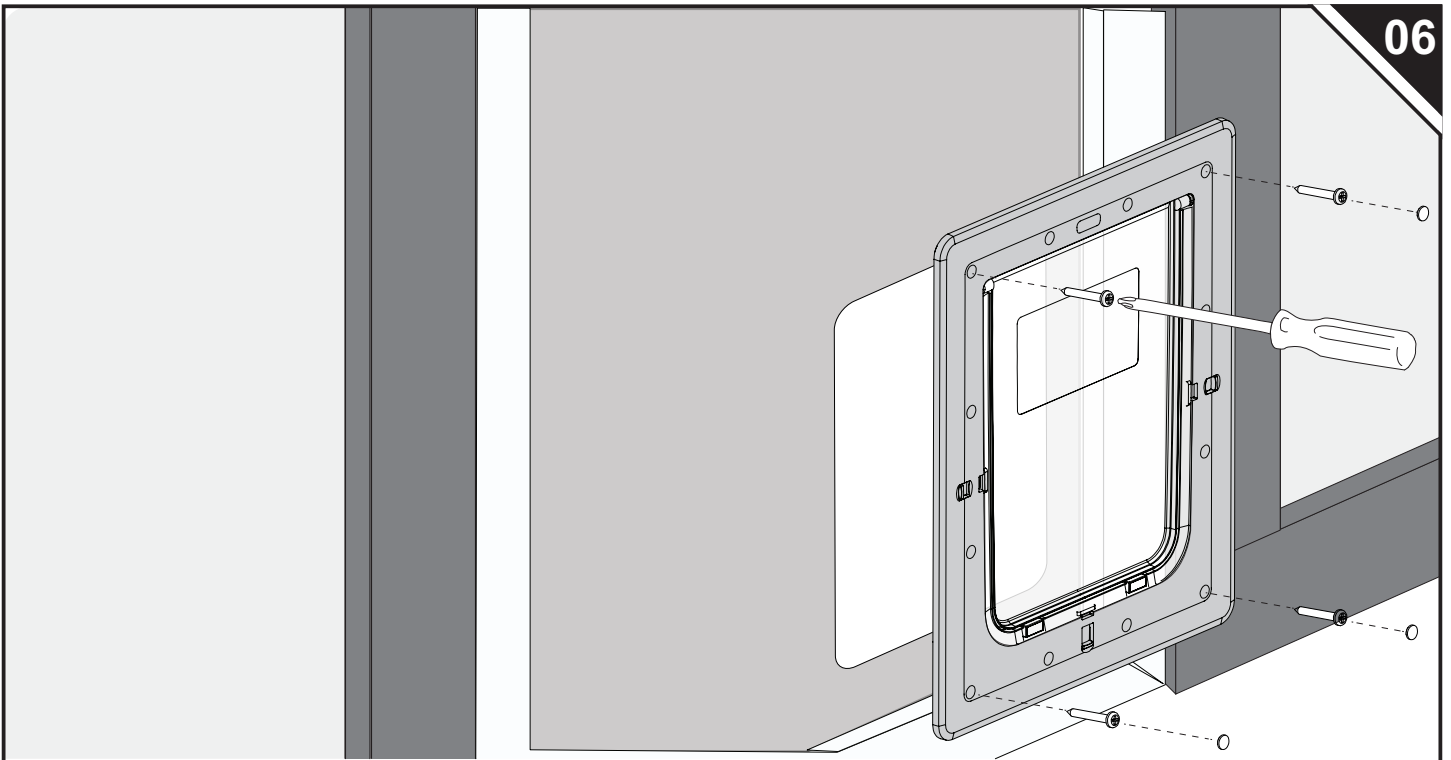

**EN** Place frames & seal (A, B +C) into opening,  
secure with provided screws (F) and caps (G)

**ES** Coloque los marcos y el sello (A, B + C) en la abertura, fíjelos con los tornillos (F) y los tapones de rosca (G) suministrados.

Done

