



**INSTRUCCIONES DE
INSTALACIÓN Y OPERACIÓN**

Coche eléctrico para niños

INfab040V01_ES_370-042

▲ ADVERTENCIA:

Debe ser Montado por un adulto.
Este juguete no es apto para niños
menores de 3 años debido a su
velocidad máxima.



Estándar ejecutivo:
En71 and En62115
ASTM F963-17

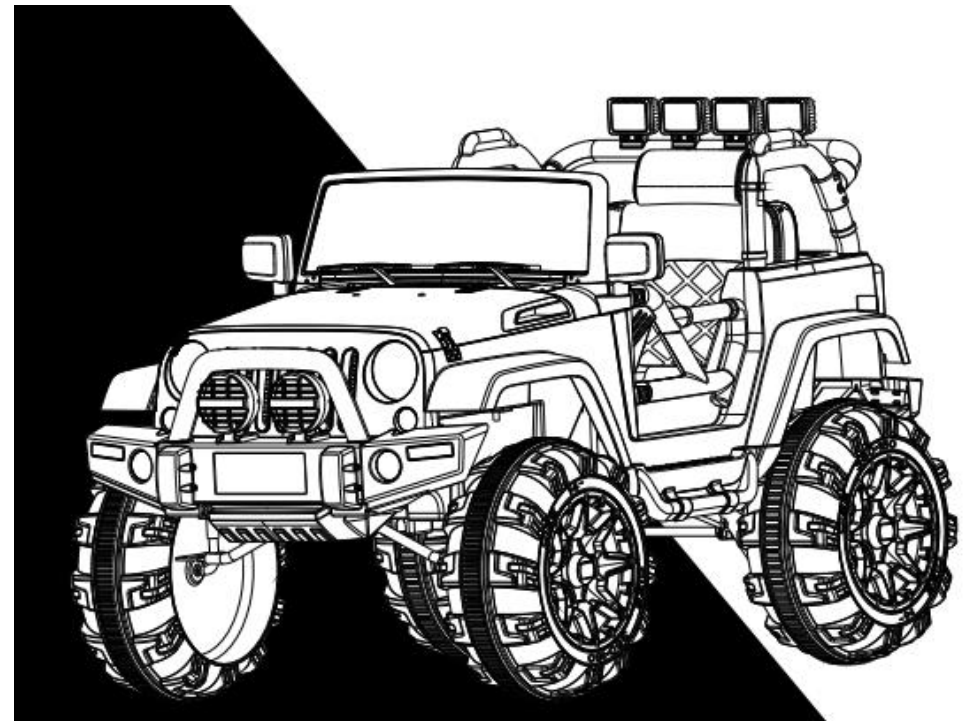

INSTRUCCIONES DE INSTALACIÓN

Las imágenes de estas instrucciones se usan para comprender mejor el método de operación y la estructura del producto. Tenga en cuenta que puede haber diferencias entre las imágenes y el producto físico.

Para mejorar la calidad, podemos cambiar parte de la estructura y el aspecto del producto sin previo aviso.

▲ Lea atentamente las instrucciones antes de usarlo, le indicará el método de operación y los pasos de instalación correctos. La operación incorrecta puede dañar el producto o incluso dañar a su hijo/a. Mantenga estas instrucciones listas y fáciles de encontrar.

▲ ¡ADVERTENCIA!

El manual del propietario contiene instrucciones de montaje, uso y mantenimiento. El vehículo debe ser montado por un adulto que haya leído y comprenda las instrucciones de este manual. Mantenga el paquete fuera del alcance de los niños y deseche todos los envases antes de usar.

Nota: Para un mejor rendimiento, use en superficies planas y duras.

Los siguientes riesgos pueden provocar lesiones graves o la muerte al usuario del vehículo:

-Este producto contiene piezas pequeñas que son solo para ensamblaje por adultos. Mantenga alejados a los niños pequeños cuando lo ensamblen. Retire y deseche todo el material de protección y bolsas de polietileno antes del montaje. Asegúrese de retirar todos los materiales de embalaje y las piezas de debajo de la carrocería del vehículo.

-Los postes de batería, terminales y accesorios relacionados contienen plomo y compuestos de plomo (ácidos) químicos conocidos por el estado de California como causantes de cáncer, daños reproductivos, y son tóxicos y corrosivos. Nunca abra la batería.

-Las partes del cuerpo como las manos, las piernas, el cabello y la ropa pueden quedar atrapadas en las partes móviles. Nunca coloque una parte del cuerpo cerca de una parte móvil ni use ropa suelta mientras usa el vehículo. Siempre utilice zapatos cuando utilice el vehículo.

-Este juguete no tiene frenos ni capacidad de frenado. No deje a un niño desatendido mientras usa este juguete ni permita el uso de este en cualquier lugar que requiera capacidad de frenado, ya que esto podría resultar en pérdida de control, lo que puede causar lesiones graves o la muerte.

-Usar el vehículo cerca de calles, vehículos automotores, bajadas tales como:

el agua (piscinas) u otros cuerpos de agua, superficies inclinadas, colinas, áreas húmedas, vapores inflamables, en callejones, en la noche o en la oscuridad podrían provocar un accidente inesperado. Use siempre el vehículo en un entorno seguro con supervisión continua de un adulto.

-Usar el vehículo en condiciones inseguras como nieve, lluvia, tierra suelta, barro, arena o grava fina, las que pueden provocar acciones inesperadas, como vuelcos y derrapes, y daños en el sistema eléctrico y la batería.

-Usar el vehículo de manera insegura. Los ejemplos incluyen pero no se limitan a:

- a. Tirar del vehículo con otro vehículo o dispositivo similar
- b. Permitir más de un jinete en el juguete
- c. Empujar al usuario desde atrás
- d. Viajar a una velocidad insegura

Siempre use el sentido común y prácticas seguras cuando use el vehículo.

ADVERTENCIAS DE BATERÍA

▲ ¡ADVERTENCIA!

Los siguientes riesgos pueden provocar lesiones graves o la muerte al usuario del vehículo:



-Usar una batería o cargador que no sea la batería recargable de 12V y el cargador puede provocar un incendio o una explosión. Solo utilice la batería recargable de 12V y el cargador suministrados con el vehículo.

-Usar la batería recargable de 12V y el cargador para cualquier otro producto puede provocar sobrecalentamiento, incendio o explosión. Nunca use la batería recargable de 12V y el cargador de otro producto.



-Se crean gases explosivos durante la carga. Cargue la batería en un área bien ventilada. No cargue la batería cerca del calor o materiales inflamables.

-El contacto entre los terminales positivo y negativo puede provocar un incendio o una explosión. Evite el contacto directo entre los terminales. Levantar la batería por los cables o el cargador puede dañar la batería y provocar un incendio. Siempre tome la batería por su estuche o manijas.

-Los líquidos en la batería pueden provocar incendios o descargas eléctricas. Mantenga siempre todos los líquidos alejados de la batería y mantenga la batería seca.



-El contacto o la exposición a fugas de la batería (ácido de plomo) pueden causar lesiones graves. Si ocurre contacto o exposición inmediatamente, llame a su médico. Si el químico está en la piel o en los ojos, enjuague con

inmediatamente dele a la persona agua o leche. No le dé agua ni leche si el paciente está vomitando o tiene un nivel de alerta disminuido. No induzca el vomito.

-Los postes de batería, terminales y accesorios relacionados contienen plomo y compuestos de plomo (ácido), químicos que en el Estado de California se conoce como causar cáncer, daños reproductivos y son tóxicos y corrosivos. Nunca abra la batería.



-La manipulación o modificación del sistema de circuito eléctrico puede causar una descarga, incendio o explosión y dañar permanentemente el sistema. El cableado expuesto, los circuitos en el cargador pueden causar descargas eléctricas. Mantenga siempre cerrada la carcasa del cargador.

REQUERIMIENTOS Y ADVERTENCIAS DEL USUARIO

Edad	37-96 meses
Peso máximo	(30 kgs)

Antes de usar el vehículo, el niño debe comprender los controles del vehículo y las cuestiones de seguridad. También deben demostrar la capacidad de manejar el vehículo y operar sus controles. Es responsabilidad del adulto educar al niño/a y supervisar el uso de los vehículos. Lea las siguientes advertencias de seguridad para cualquier niño que use el vehículo antes de conducir.

▲ ¡ADVERTENCIA!

- Nunca deje al niño/a desatendido. Siempre supervise al niño/a.
- Siéntese siempre en el asiento cuando use el vehículo.
- Mantenga sus manos, cabello y ropa lejos de las partes móviles.
- Siempre use zapatos cuando use el vehículo.
- Solo se permite un niño/a en el vehículo a la vez.
- Los niños menores de 3 años no pueden usar el vehículo.
- Solo conduzca en terreno llano.
- No se acerque a piscinas u otros cuerpos de agua, pendientes o subidas y bajadas empinadas.
- No conduzca el vehículo en tierra suelta, barro, arena o grava fina.
- No conduzca el vehículo en calles o cerca de automóviles.
- No debe ser usado en el tráfico.

ADVERTENCIAS DE CUIDADO

▲ ¡ADVERTENCIA!

- Estacione el vehículo en el interior o cúbralo con una lona para protegerlo del clima húmedo.
- No deje el vehículo al sol por largos períodos de tiempo, ya que podría desvanecerse. Almacene a la sombra o cúbralo con una lona.
- No lave el vehículo con manguera.
- No lave el vehículo con agua y jabón.
- Preste atención cuando conduce el vehículo, evite caídas o colisiones que causen lesiones al usuario o a terceros.
- Verifique las partes componentes antes del uso, y haga un examen regular de los transformadores o cargadores de batería en caso de daños en el cable, el enchufe, la carcasa y otras partes, el vehículo no debe ser utilizado hasta que el daño haya sido reparado, para evitar un accidente.

RECARGAR INTERVALO Y TIEMPO

¡Importante!

- Se puede dañar la batería si se deja agotar completamente. No permita que la batería se agote completamente.
- Compruebe la batería y el cargador (cable de alimentación, conector) en busca de desgaste y daños antes de cargar. No cargue la batería si se ha sido dañado.
- En promedio, debe cargar la batería entre 8 y 12 horas. No cargue la batería por más de 20 horas. Si no carga la batería como se indica, podría dañarla permanentemente y anular la garantía.
- Solo un adulto que haya leído y entienda las advertencias de seguridad puede manejar, cargar y recargar la batería.







Especificación

Nombre	Especificación
Batería y fusible	Doble accionamiento(12V7AH/12V10AH)
Motor	Doble accionamiento 12V
Edad adecuada	37-96 meses
Peso máximo	30KG
Tamaño corporal	1280*780*760MM
Velocidad	3-6KM/h
Horas de uso	cargar 8-12 horas, usar 1 a 2 horas
Cargador	Entrada: 110V ~240V Salida: DC 12V 1000MA
Material principal	PP(polipropileno) hierro

* Los parámetros mencionados contienen características opcionales, sobre parámetros específicos, por favor consulte nuestras muestras.

Lista de partes

NO.	CANTIDAD	IMAGEN	NO.	CANTIDAD	IMAGEN
①	1	 A(Eje trasero)	②	2	 B(Rueda delantera)
③	2	 C (Rueda trasera)	④	4	 D(Cubierta de la rueda)
⑤	2	 E(Marco lateral)	⑥	1	 F(Tronco de cola)
⑦	1	 G(Gancho de cola)	⑧	1	 H(Pantalla salvaje)
⑨	1 pairs	 I(Espejo de la puerta)	⑩	1	 J(Asiento)
⑪	1	 K(Volante)	⑫	2	 L(Reflector)

NO.	CANTIDAD	IMAGEN	NO.	CANTIDAD	IMAGEN
⑬	1	 M(Eje frontal)	⑭	1	 N(Control remoto)
⑮	1	 O(Cargador)	⑯	1	 P(Instrucciones)
⑰	2	 S3(Tornillo de cabeza avellanada de cruz negra 3*12)	⑱	14	 S4(Grandes tornillos de cabeza plana 4*12mm)
⑲	2	 S5(M8 llave)			

*Las fotos son SOLO para referencia.

Pasos de instalación

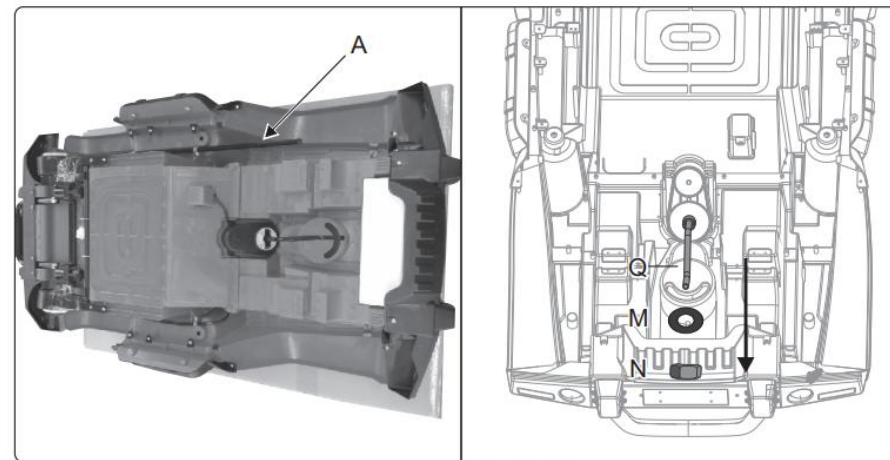

Paso 1: Preparación antes de la instalación

Saque todos los componentes de la caja de embalaje y el interior de la carrocería del automóvil. Voltee la carrocería del automóvil en un sitio limpio o en la superficie nivelada y lisa. Use la herramienta para extraer A (Eje trasero) de la carrocería del automóvil.

Paso 2:

Use la llave M8 para aflojar y quitar N (Tuercas M8) y M (Cuña M8) de Q (Barra de dirección).

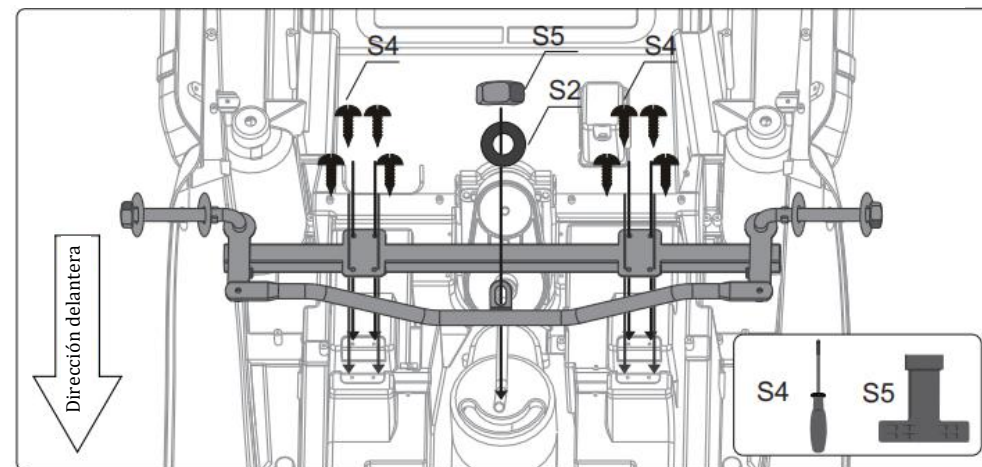

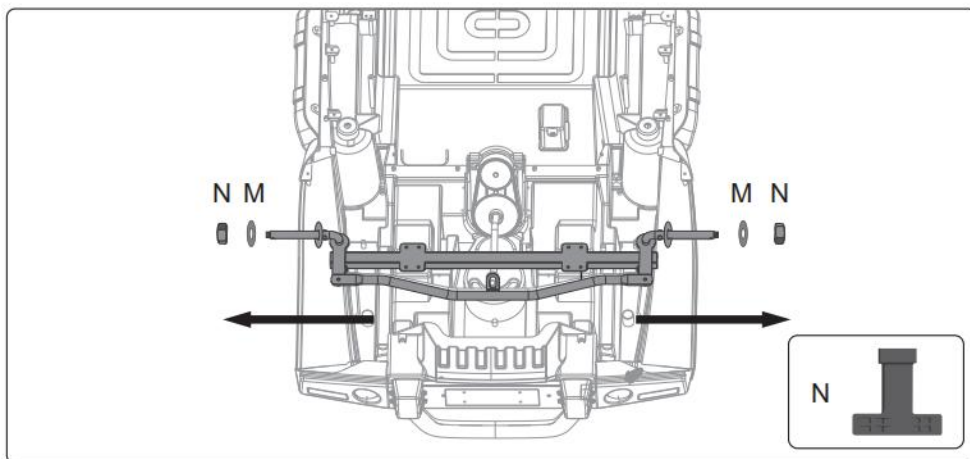

Paso 4:

Use la llave M8 para aflojar N (Tuerca M8), luego retire la tuerca y la M (Cuña M8) del eje delantero.

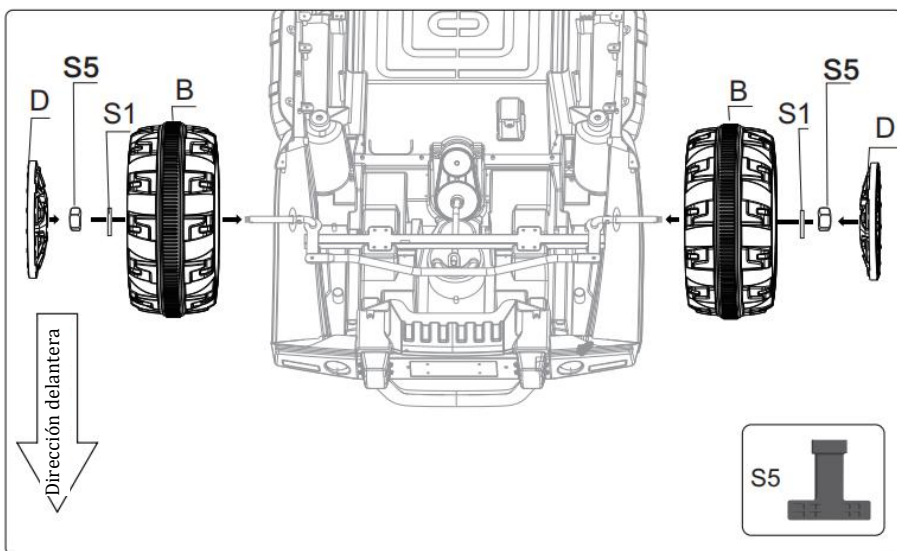

Paso 5: instale la rueda delantera

Instale B (Rueda delantera): instale B (Rueda delantera) en el eje delantero, se deben colocar dos S1 (Cuña M8) en el exterior de las ruedas delanteras y fíjelas seguramente con S5 (Tuerca M8). (Nota: asegúrese de la dirección de instalación correcta). Presione D (Cubierta de la rueda) firmemente en la posición correspondiente en B (Rueda delantera).

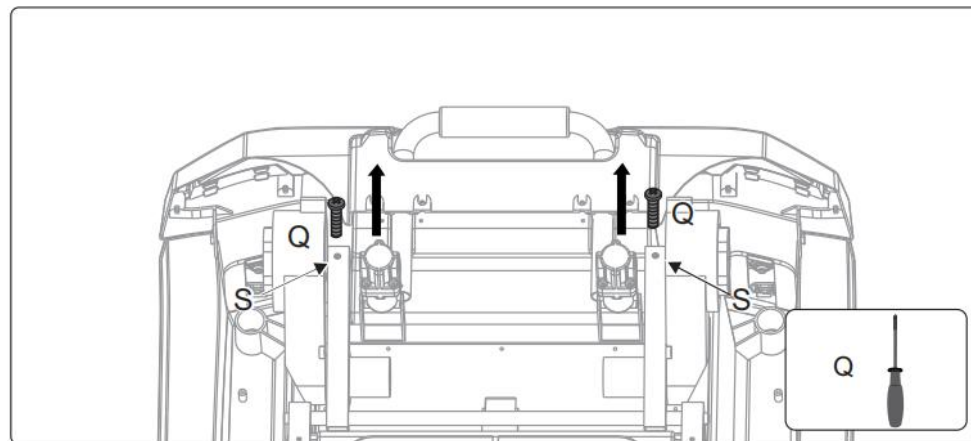

Paso 6:

Use la herramienta para extraer Q (Tornillos M4 de 4 * 25 mm) y tuercas M4 de S.

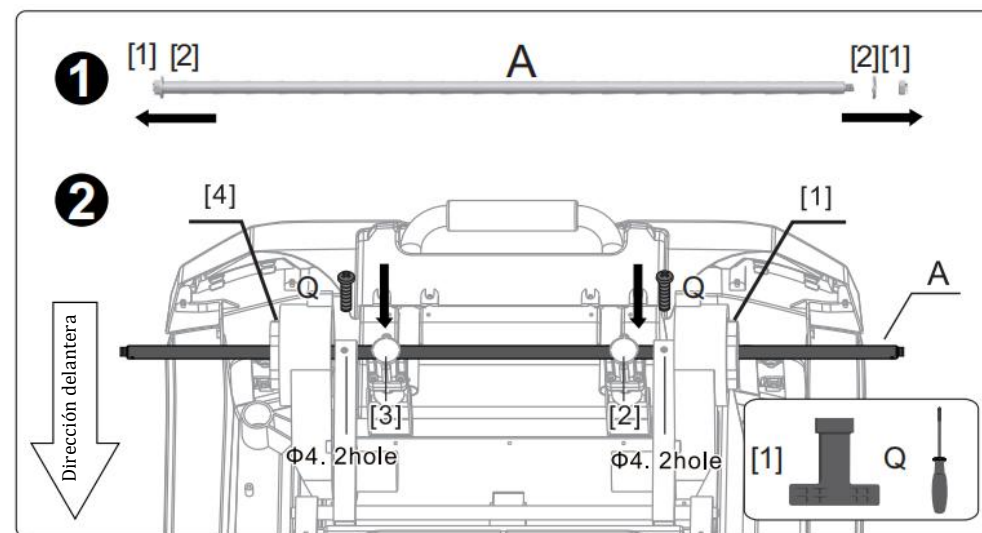

Paso 7: instale el eje trasero

A). Use una llave M8 para aflojar [1] (Tuerca M8), retire [2] (Junta M8).
 B). La A (Eje trasero) necesita pasar por [1] (Motor de accionamiento derecho), [2] la suspensión derecha, [3] (la Suspensión izquierda) y [4] (Motor de accionamiento izquierdo). Los dos orificios de $\text{O } 4,2 \text{ mm}$ en el eje trasero deben ser fijados en los orificios correspondientes del tubo cuadrado con dos Q (Tornillos M4) y tuercas M4.
 (Nota: los dos pines divididos de $2,5 * 25$ deben ser fijados en los dos orificios de $\text{Ø}4,2 \text{ mm}$ en el tubo cuadrado, descárguelos antes de la instalación)

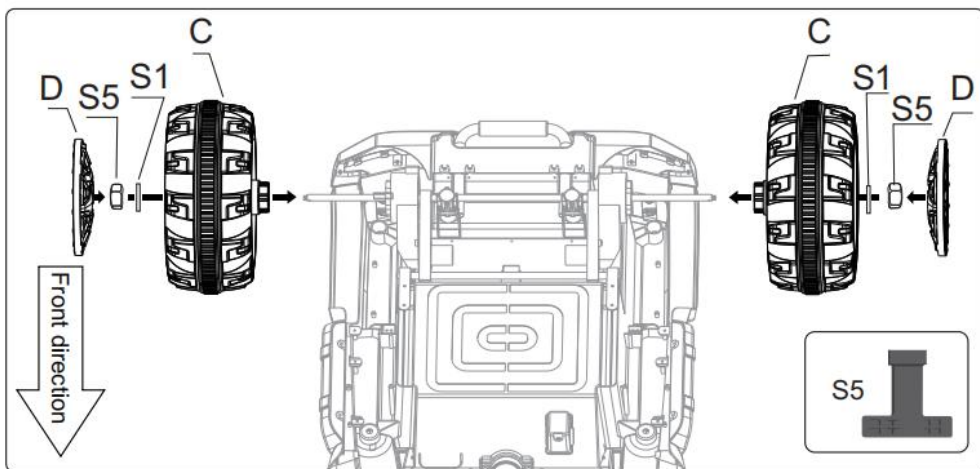

Paso 8: Instale la rueda trasera

Instale C (Rueda trasera) en ambos lados de A (Eje trasero). (Nota: el lado convexo de la rueda trasera está adentro, encaja con la caja de cambios). Luego coloque dos S1 (Junta M8) en el exterior de las ruedas traseras y fíjelas seguramente con S5 (Tuercas M8). Presione D (Cubierta de la rueda) firmemente en la posición correspondiente en C (Rueda trasera).

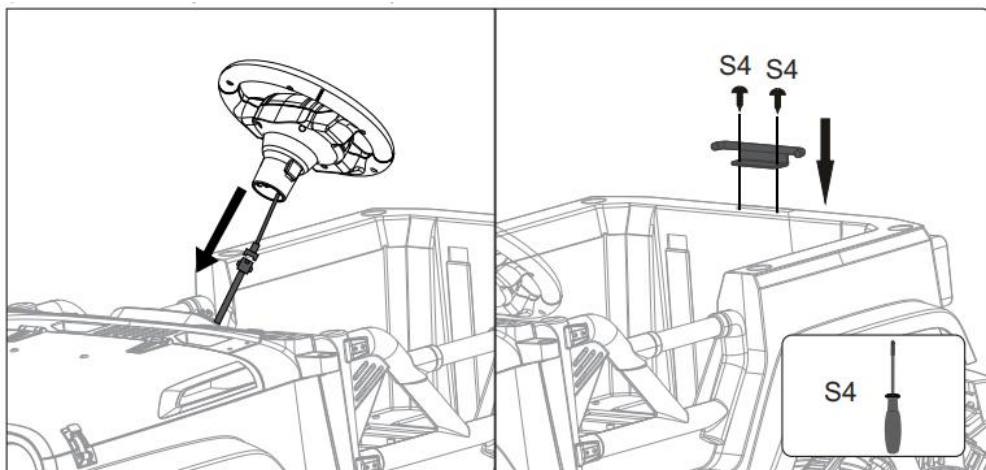

Paso 9: Instale el volante

Conecte los dos terminales SM respectivamente en K (Volante) y la carrocería del automóvil, conéctelos a K (Volante). Luego, conecte K (Volante) firmemente en la parte correspondiente de la carrocería del automóvil. No golpee los botones del volante durante la instalación. (Nota: Tenga cuidado de no aplastar los cables).

Paso 10: Instale el gancho de cola

Fije G (Gancho de la cola) con dos S4 (Tornillos de cabeza plana grandes de 4 * 12 mm) en la posición correspondiente en la carrocería del automóvil como se muestra. (Tenga en cuenta la dirección de instalación)

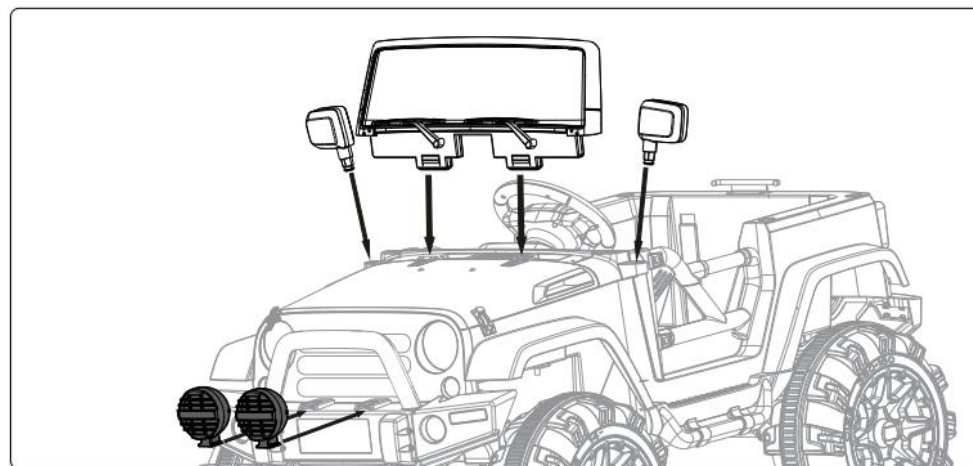

Paso 11: parabrisas, reflector, espejo de puerta

- A) Encuentre la posición correspondiente en la carrocería del automóvil como lo que se muestra en la imagen, siga la dirección de la flecha para presionar H (Parabrisas) en esta posición. Asegúrese de poner las piezas firmemente juntas.
- B) .Instale L (Reflector): presione L (Reflector) firmemente en la posición correspondiente en la carrocería del automóvil.
- C) .Instale I (Espejo de la puerta): presione I (Espejo de la puerta) firmemente en la posición correspondiente en la carrocería del automóvil. (Tenga en cuenta la diferencia entre la parte izquierda y la parte derecha)

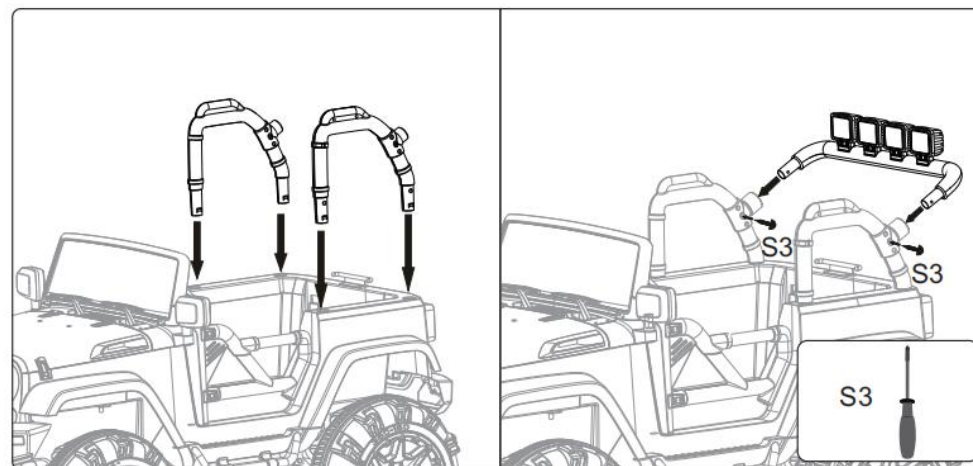

Paso 12: Instale el stock de cola y el marco lateral

- A) .Instale E (Marco lateral): presione E (Marco lateral) firmemente en la posición correspondiente en la carrocería del automóvil. (Tenga en cuenta la diferencia entre el anverso y el reverso del marco lateral)
- B) .Instale F (Caldo de cola): presione F (Caldo de cola) en la posición correspondiente en E (Tronco de cola lateral), fíjelo con dos S3 (Tornillos negros de cabeza redonda cruzada).

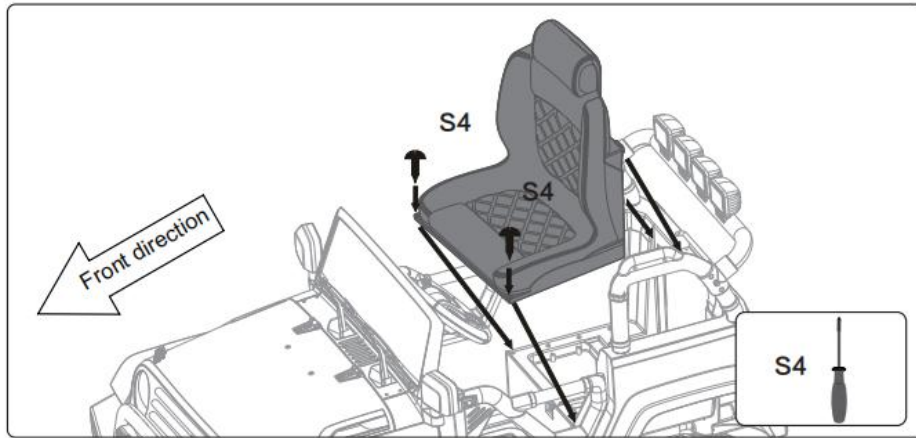

Paso 13: Instale el asiento

Presione el J (Asiento) en la posición correspondiente en la carrocería del automóvil, fíjelo con dos S4 (Tornillos de cabeza plana grande de 4 * 12 mm).

Instrucciones

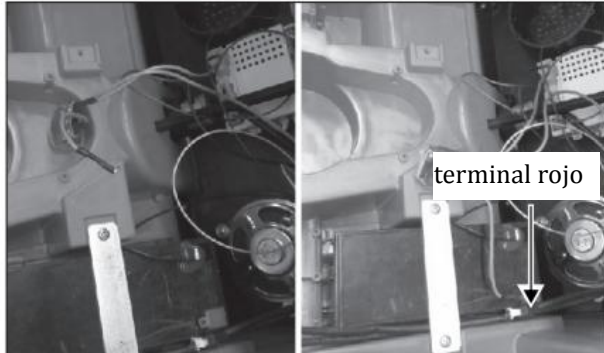

1. Conexión de alimentación: conecte el puerto de alimentación rojo al puerto rojo de la batería.
2. La instalación y el reemplazo de la batería del control remoto.

Dirección para uso

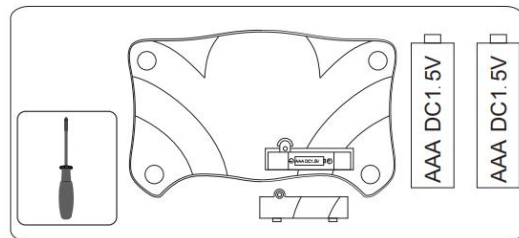

1. La instalación y el reemplazo de las baterías en el control remoto:

▲ ¡ADVERTENCIA!

Manual de operación: Por primera vez para usar (o reemplazar el batería) Necesita enlace de frecuencia

- Saque el control remoto, instale la batería
- Mantenga presionada la tecla de frecuencia de 2 a 4 segundos, las luces LED parpadearán de baja velocidad
- Encienda el automóvil, las luces LED de baja velocidad pasarán del flash a la iluminación prolongada, luego la unión de frecuencia tendrá éxito
- Si falla el enlace de frecuencia (las luces LED de baja velocidad parpadean), retire la batería y repita los pasos 1-3
- Control remoto sin operación después de 10 segundos, la luz indicadora se apagará en modo de ahorro de energía
- Descripción del botón: A hacia adelante ▽ hacia atrás O girar a la izquierda > girar a la derecha
- S: Velocidad P: freno de emergencia, presiónelo y el funcionamiento la función fallará, presione nuevamente, se libera.

2. Coincidencia de la frecuencia del automóvil y el control

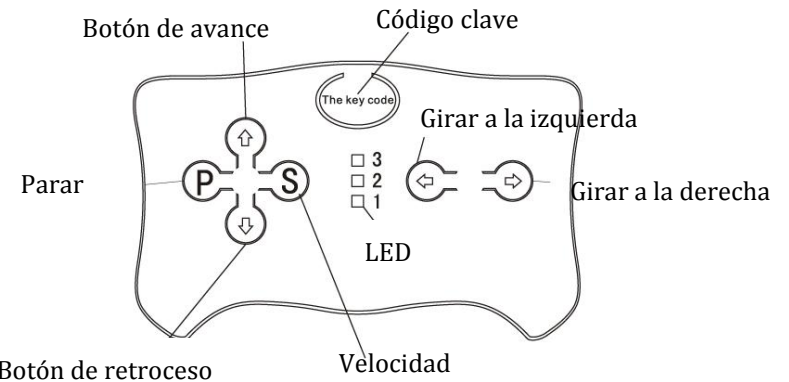

La operación del control remoto siempre antes de la operación de los pedales (el pedal no funcionará mientras se opera el control remoto)

1. Todas las baterías deben ser insertadas en la polaridad correcta.
2. La batería no recargable no se puede recargar.
3. Antes de cargar, la batería recargable debe ser extraída de los juguetes.
4. Saque y maneje adecuadamente la batería agotada. Para evitar lesiones, mantenga a los niños alejados de la batería.
5. El contacto directo entre los terminales positivo y negativo puede provocar un incendio o una explosión. Evite la conexión directa entre los terminales.
6. No mezcle pilas viejas y nuevas. NO mezcle pilas alcalinas, estándar (carbono-zinc) o recargables (níquel-cadmio).
7. Solo un adulto que haya leído y entendido las advertencias de seguridad puede recargar la batería.

Use un destornillador para quitar la tapa de la batería del control remoto, inserte dos baterías secas AAA de 1.5V con la polaridad correcta. Cierre la tapa de la batería y fíjela con el tornillo. (Reemplazo de la batería también de acuerdo con los pasos anteriores)

Instrucciones de control manual / luz / música

a) Control manual: Después de que el conductor se siente y se abroche el Cinturón de seguridad, presione el interruptor de encendido, las luces del instrumento se encenderán y el automóvil emitirá un sonido de arranque (2-5 segundos). Coloque el interruptor de avance / parar / retroceso en la posición de "Adelante", empujando el interruptor de pie, el automóvil se moverá hacia adelante, afloje el pedal y el automóvil se detendrá. Coloque el interruptor de avance / parar / retroceso en la posición de 'Parar', el automóvil no puede moverse hacia adelante y hacia atrás, coloque el interruptor de avance / detención / retroceso en la posición de "Retroceso", empujando el interruptor de pie, el automóvil se moverá hacia atrás, afloje el pedal que detendrá el automóvil. Ajuste el volante de acuerdo con las condiciones del camino, suelte el interruptor de pie para detener el automóvil.

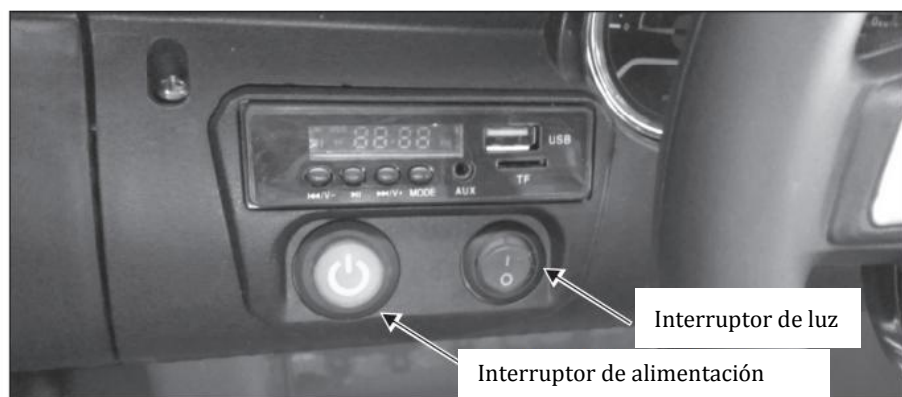
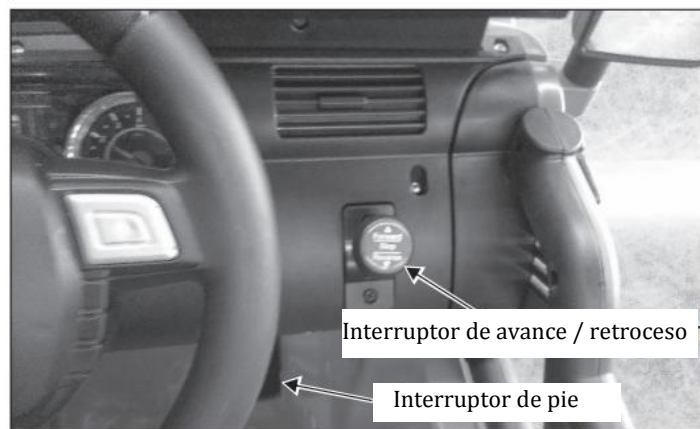

b) El interruptor de 1/0 es el interruptor de iluminación, gire el interruptor a "1" las luces, encienda el interruptor a "0" las luces apagadas.

c) El reproductor multifunción Mp3 puede reproducir música, cambiar música, ajustar el volumen y reproducir música externa mediante un cable de audio; presione la tecla MODE para cambiar entre música de radio, USB y tarjeta TF.

Instrucciones del fusible recuperable

▲ ¡ADVERTENCIA!

Enchufe el cargador de pared directamente a una toma de corriente. No use un cable de extensión.

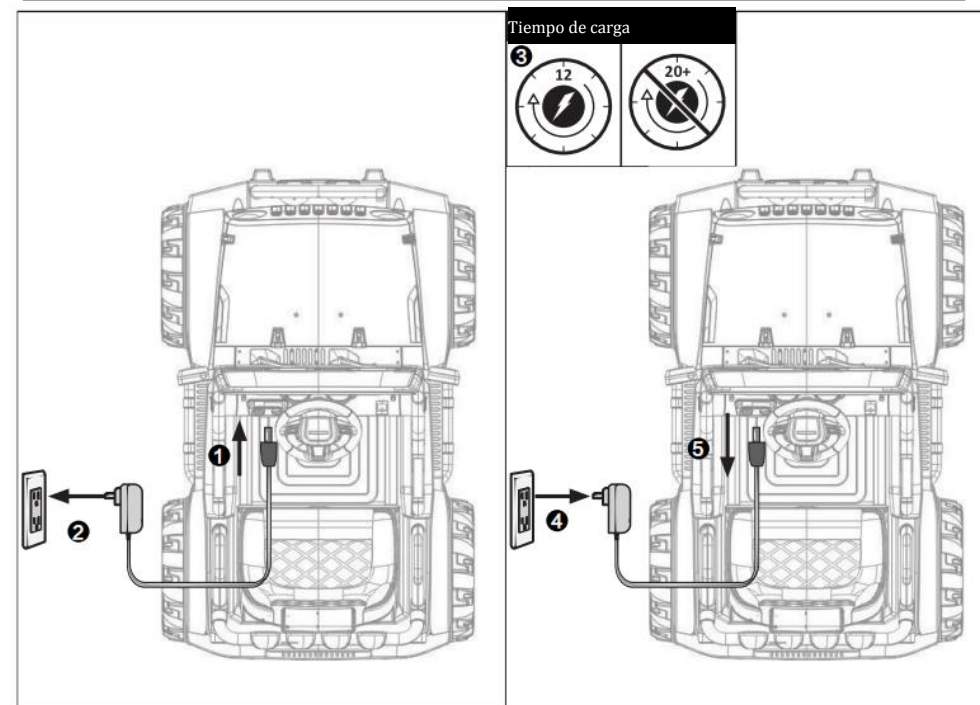

Fusible reinicial: Cuando la corriente excede una cierta clasificación, el fusible recuperable se cortará automáticamente la fuente de alimentación durante 5-10 segundos, luego la corriente se reabastecerá.

Solución de problemas

Tipo de falla	Análisis de razón	Métodos de eliminación
El vehículo no se movió	<ol style="list-style-type: none"> 1. Baja tensión de la batería 2. Protección eléctrica 3. El interruptor no alcanza a la posición correcta 4. El conector de la batería se cayó o se aflojó. 5. La batería estaba rota. 6. El aparato estaba roto. 7. El motor estaba roto. 	<ol style="list-style-type: none"> 1. Recargue la batería 2. Deje de usar por unos minutos 3. Úselo de acuerdo con las instrucciones 4. Reenchufe 5. Vaya al punto de mantenimiento 6. Vaya al punto de mantenimiento 7. Vaya al punto de mantenimiento
La batería no se puede recargar.	<ol style="list-style-type: none"> 1. El conector de la batería se cayó o se aflojó. 2. El cargador no está conectado a la toma de corriente 3. El cargador estaba roto. 	<p>Vuelva a conectar Conecte el cargador a la toma de corriente. Reemplace el cargador</p>
La distancia por carga es demasiado corta	<p>La batería no tiene carga completa. La batería es muy vieja.</p>	<p>Recargue la batería Reemplace la batería</p>
Las baterías se calientan y hacen un ligero ruido durante la carga.	<ol style="list-style-type: none"> 1. Reacción química normal 	Normal
Velocidad lenta	<ol style="list-style-type: none"> 1. La batería es demasiado vieja 2. Las baterías se estaban gastando 3. Sobrecarga 4. El camino no es plano 	<p>Use una batería nueva Recargue la batería Aligere la carga a menos de 25 kg Conduzca sobre un pavimento limpio</p>
Gran ruido de la caja de cambios	<ol style="list-style-type: none"> 1. El engranaje estaba roto 	Vaya al punto de mantenimiento
Agítelo cuando el auto esté conduciendo	<ol style="list-style-type: none"> 1. Mal contacto del cable del motor 2. Punto muerto en el motor 	<p>Reconecte. Vaya al punto de mantenimiento</p>
El auto está en silencio	<ol style="list-style-type: none"> 1. El conector del volante no está insertado 	Conéctelo, siga las instrucciones
El coche no puede pararse	<ol style="list-style-type: none"> 1. El motor estaba roto 	Vaya al punto de mantenimiento