

Batteriebetriebenes Kinderauto

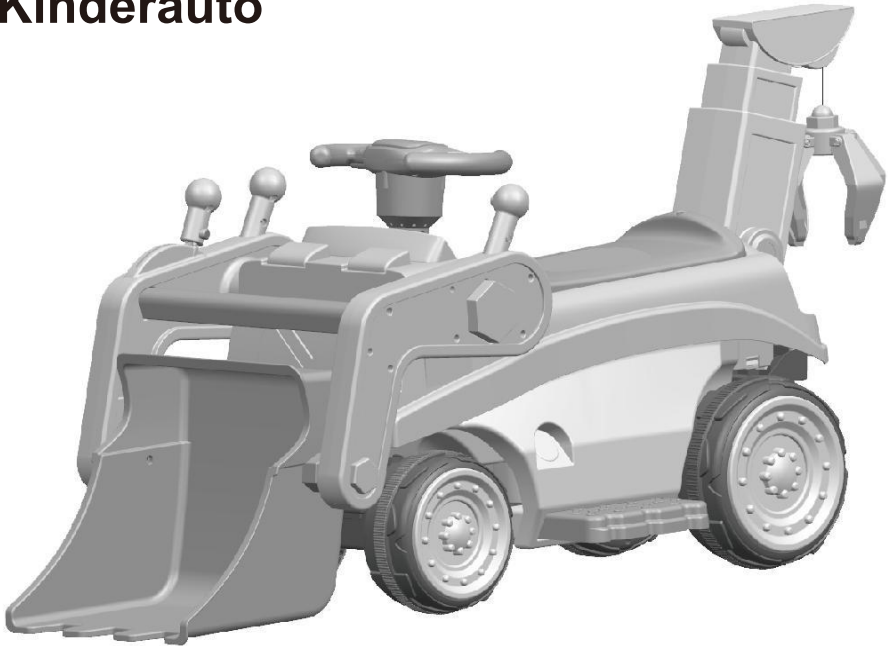

Nutzerhandbuch Mit Montageanleitung

Ausführung und Farben können variieren.
Hergestellt in China.

Dieses Nutzerhandbuch enthält wichtige Sicherheitsinformationen sowie Montage-, Bedienungs- und Wartungsanweisungen.

Das Fahrzeug muss von einem Erwachsenen zusammengebaut werden, der die Anweisungen in diesem Handbuch gelesen und ausreichend verstanden hat. Bitte halten Sie die Verpackung von Kindern fern und entsorgen Sie sie vor Gebrauch ordnungsgemäß.

Bitte bewahren Sie dieses Handbuch zum späteren Nachschlagen auf.

Über das Fahrzeug | 1

Herzlichen Glückwunsch zum Kauf Ihres neuen Ride-On.

Dieses Auto bietet Ihrem Kind viele Kilometer Fahrspaß. Lesen Sie dieses Handbuch sorgfältig durch und bewahren Sie es zum späteren Nachschlagen auf, um eine sichere Fahrt zu gewährleisten.

Bitte befolgen Sie alle Empfehlungen in diesem Handbuch. Sie sollen die Sicherheit und den ordnungsgemäßen Betrieb Ihres Fahrzeugs und des Fahrers gewährleisten.

SPEZIFIKATIONEN:

Batterie	6V4AH*1
-----------------	---------

Aufladegerät	6V500mA
---------------------	---------

Geeignetes Alter: 37-96 Monate

Ladekapazität: Unter 30kg

Geschwindigkeit: 2.5km/h

Maße: 112 x 40 x 52.5 CM

Aufladart: Aufladung

Aufladezeit: 8-12 Stunden

Zubehörliste | 2

PART NO.	Zubehörteil name	Anzahl (Stk.)	ANMERKUNGEN
1	Fahrzeugkarosserie	1	
2	Schaufel	1	
3	Ausleger (rechts)	1	
4	Ausleger (links)	1	
5	Gestänge	2	
6	Auslegerabdeckung	2	
7	Schrauben Ø4x16	2	
8	Kontermutter Ø8	1	
9	Buchse	1	
10	Kranausleger	1	
11	Sitz	1	
12	M5x12 Maschinenschraube	1	
13	Lenkrad	1	
14	Ø5 Mutter	1	Befindet sich auf dem Lenkrad Befindet sich auf dem Lenkrad
15	M5x35 Mahine Schraube	1	
16	Schraubenschlüssel	2	
17	Ladegerät	6	
18	Schrauben Ø4x12	1	
19	Stabilisatorbrett		

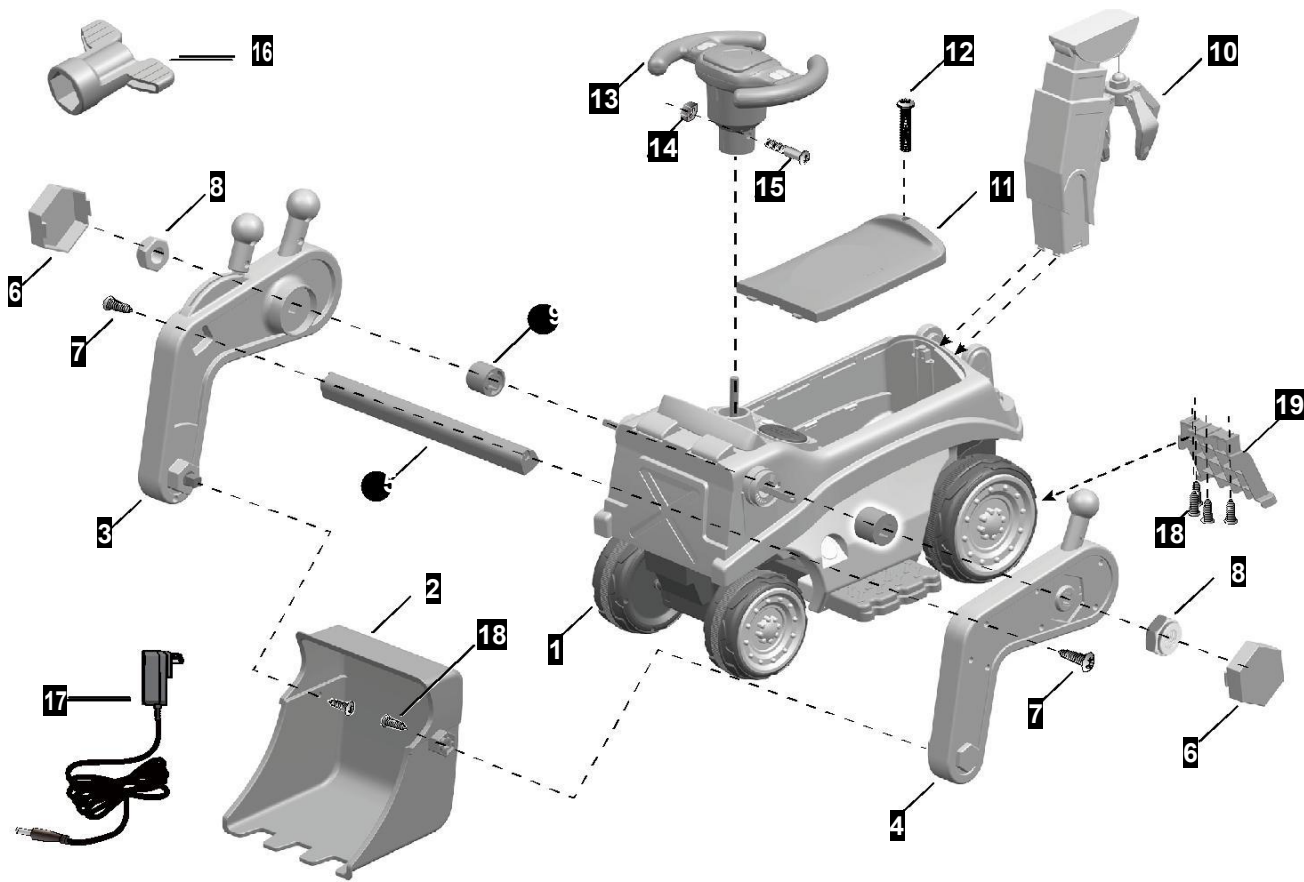

HINWEIS: Einige der abgebildeten Teile müssen beidseitig am Fahrzeug montiert werden



WARNUNG!

- **ERSTICKUNGSGEFAHR** – Enthält Kleinteile. Nicht für Kinder unter 36 Monaten geeignet. Das Produkt enthält Kleinteile, halten Sie Kinder bei der Montage fern.
- **MONTAGE DURCH EIN ERWACHSENEN ERFORDERLICH**
- Bitte entfernen Sie immer alle Schutzmaterialien und Polybeutel und entsorgen Sie diese ordnungsgemäß, bevor Sie mit der Montage beginnen.
- Bitte stellen Sie sicher, dass der Netzschalter ausgeschaltet ist, bevor Sie das Auto zusammenbauen.
- Laden Sie den Akku vor dem ersten Gebrauch mindestens 4 bis 6 Stunden lang auf.
- Benötigtes Montagewerkzeug:

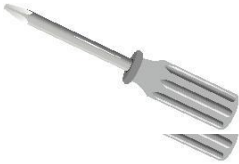

Schraubenzieher



Schlüssel

(nicht im Lieferumfang enthalten)



BATTERIE INFORMATIONEN

- Nicht aufladbare Batterien dürfen nicht aufgeladen werden.
- Akkus müssen vor dem Laden aus dem Spielzeug entfernt werden.
- Wiederaufladbare Batterien dürfen nur unter Aufsicht von Erwachsenen aufgeladen werden.
- Verschiedene Batterietypen oder neue und gebrauchte Batterien dürfen nicht gemischt werden.
- Batterien müssen mit der richtigen Polarität eingelegt werden.
- Leere Batterien sind aus dem Spielzeug zu entfernen.
- Die Versorgungsklemmen dürfen nicht kurzgeschlossen werden



1. Das Stabilisatorbrett an der Fahrzeugkarosserie anbringen.
2. Ziehen Sie die vier Schrauben $\varnothing 4 \times 1$ mit einem Schraubendreher durch das Stabilisatorbrett in die Fahrzeugkarosserie.
3. Schieben Sie die Buchse auf die Auslegerachse.
4. Setzen Sie den Ausleger (L) auf die Auslegerachse.

5. Ziehen Sie eine Kontermutter mit einem Schraubenschlüssel am Ende der Auslegerachse fest.

Wiederholen Sie die Schritte 3 bis 5, um den Ausleger (R) zusammenzubauen. HINWEIS: Ein zusätzlicher Schraubenschlüssel hält die Kontermutter auf der anderen Seite der Hinterachse, während die Kontermutter auf der anderen Seite festgezogen wird.

6. Bringen Sie die Auslegerabdeckungen an den Auslegern an.

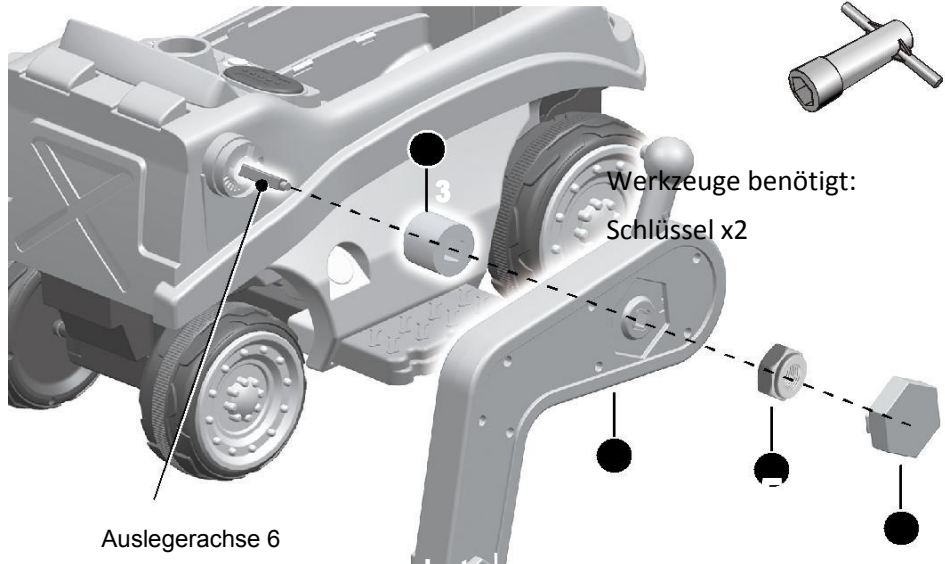

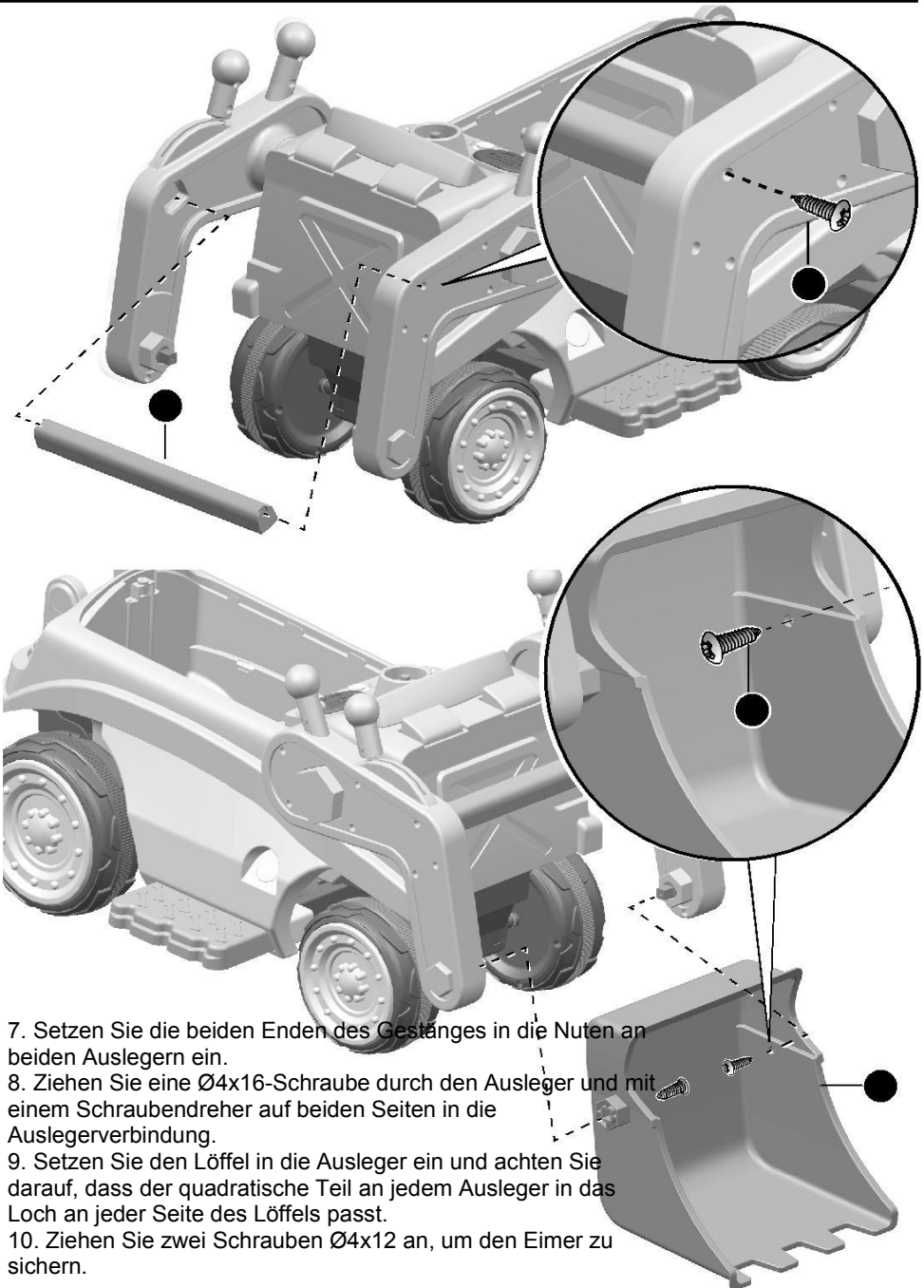

7. Setzen Sie die beiden Enden des Gestanges in die Nuten an beiden Auslegern ein.

8. Ziehen Sie eine $\text{\O}4 \times 16$ -Schraube durch den Ausleger und mit einem Schraubendreher auf beiden Seiten in die Auslegerverbindung.

9. Setzen Sie den Löffel in die Ausleger ein und achten Sie darauf, dass der quadratische Teil an jedem Ausleger in das Loch an jeder Seite des Löffels passt.

10. Ziehen Sie zwei Schrauben $\text{\O}4 \times 12$ an, um den Eimer zu sichern.

HINWEIS: Wenn das Lenkrad Ihres Fahrzeugs mit der Soundfunktion ausgestattet ist, befolgen Sie bitte die Schritte 1 bis 4, um die Batterien (nicht im Lieferumfang enthalten) einzulegen, und schlagen Sie in den Batterieinformationen auf Seite 4 nach.

1. Entfernen Sie mit einem Schraubenzieher die Schraube an der Batterieabdeckung in der Mitte des Lenkrads.
2. Entfernen Sie den Batteriefachdeckel von der Oberseite des Batteriefachs.
3. Legen Sie zwei AA-Batterien (LR6) mit der richtigen Polarität ein.
4. Setzen Sie den Batteriefachdeckel auf das Batteriefach und befestigen Sie ihn mit der in Schritt 1 entfernten Schraube.

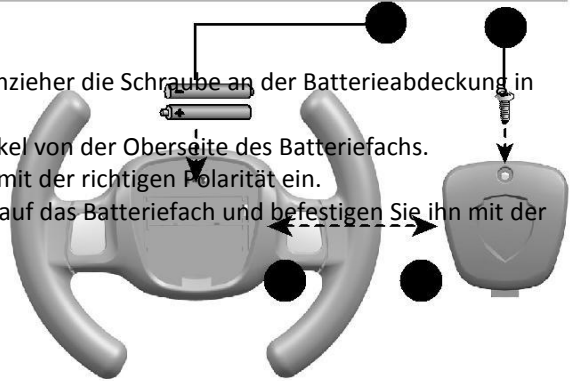

Montage des Lenkrads

Entfernen Sie die Maschinenschraube M5x35 und die Mutter $\varnothing 5$ vom Lenkrad.

Das Fahrzeug in die aufrechte Position bringen.

5. Platzieren Sie das Lenkrad über der Lenksäule, die aus der Mitte der Lenkradbasis herausragt.
6. Richten Sie die Löcher an jeder Seite des Lenkrads an den Löchern am Ende der Lenksäule aus.
7. Befestigen Sie eine Mutter am gegenüberliegenden Ende der Schraube, um das Lenkrad an der Lenksäule zu befestigen.

Ende der Lenksäule

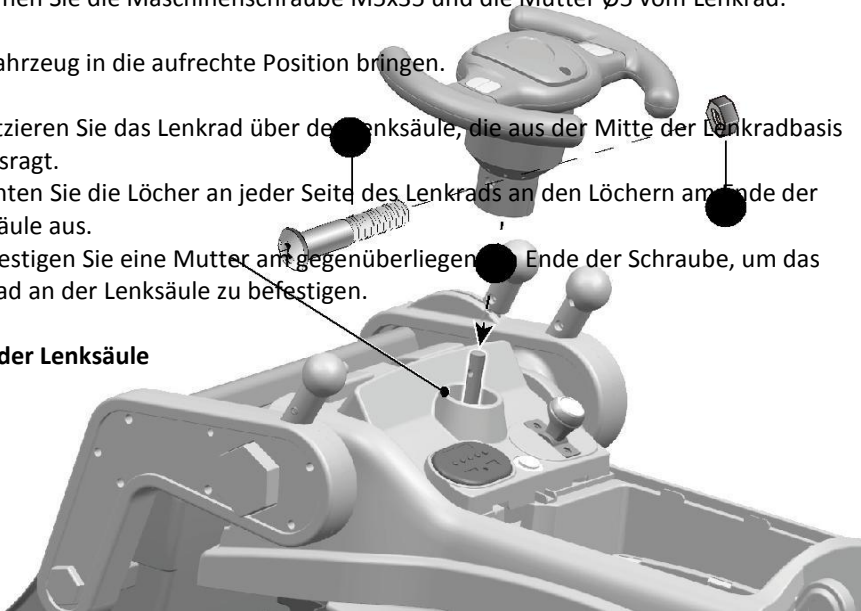

Hintere Oberansicht

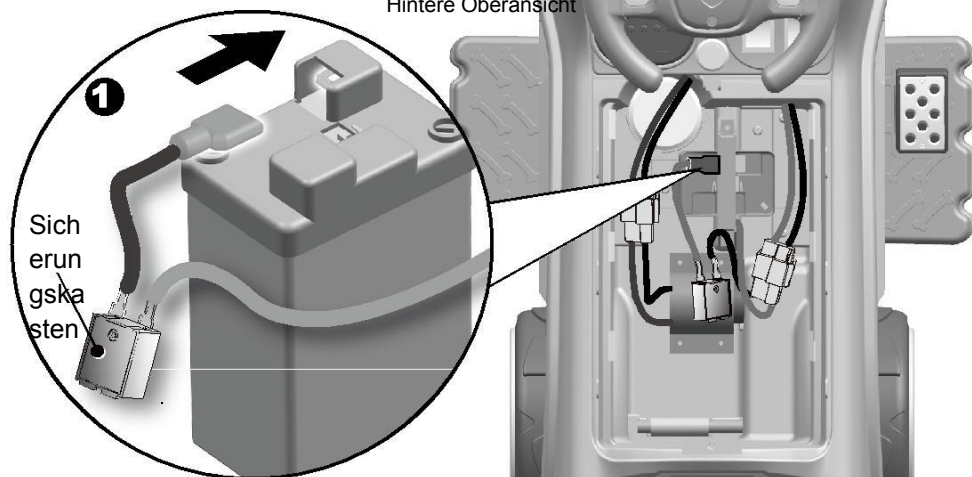

1. Stecken Sie den roten Sicherungsstecker in die Batterieklemme.
2. Setzen Sie die Laschen an der Vorderseite des Sitzes in die Öffnung am Fahrzeug ein.
3. Ziehen Sie die M5x12-Maschinenschrauben fest.
4. Setzen Sie die Laschen des Kranauslegers in die Nut auf der Rückseite des Fahrzeugs ein und drücken Sie sie, bis sie hörbar einrastet.

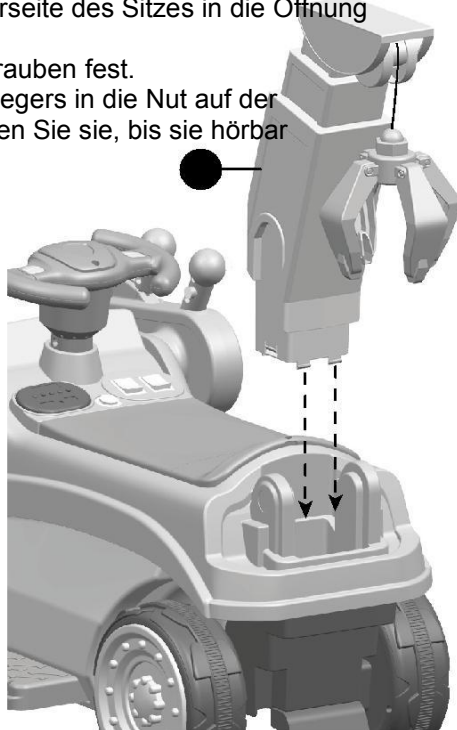
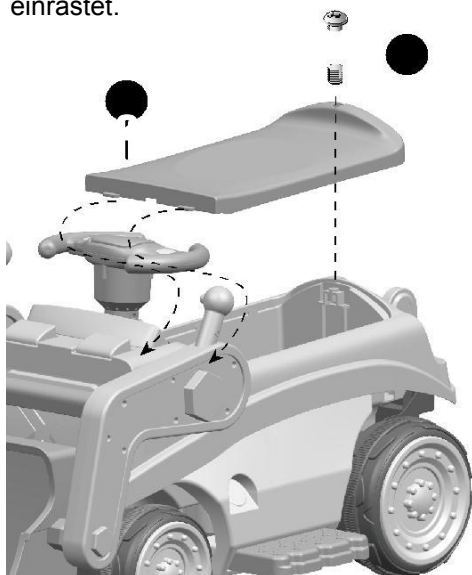

WARNUNG!
VERLETZUNGEN UND TOD VERMEIDEN:

3. Lassen Sie niemals ein Kind unbeaufsichtigt. DIREKTE ERWACHSENEN-ÜBERWACHUNG IST ZU JEDER ZEIT ERFORDERLICH. Halten Sie das Kind immer in Sichtweite, wenn es sich im Fahrzeug befindet.
4. Dieses Spielzeug sollte mit Vorsicht verwendet werden, da Stürze oder Kollisionen zu Verletzungen des Benutzers oder Dritter führen können.
5. Schutzausrüstung sollte getragen werden.
6. Niemals auf Straßen, in der Nähe von Autos, an oder in der Nähe von steilen Gefällen oder Stufen, Schwimmbädern oder anderen Gewässern verwenden.
7. Tragen Sie immer Schuhe, wenn Sie das Auto benutzen.
8. Setzen Sie sich beim Autofahren immer auf den Sitz.
9. Benutzen Sie das Auto niemals im Verkehr.
10. Dieses Spielzeug ist wegen seiner Höchstgeschwindigkeit für Kinder unter 36 Monaten ungeeignet. Das maximale Benutzergewicht beträgt 30 kg.
11. Dieses Spielzeug hat keine Bremse.

Regeln für sicheres Fahren**3. Halten Sie Kinder in sicheren Reitbereichen:**

- Niemals auf Straßen, in der Nähe von Kraftfahrzeugen, auf Rasenflächen, an oder in der Nähe von steilen Gefällen oder Stufen, Schwimmbädern oder anderen Gewässern verwenden.
- 4. Verwenden Sie das Spielzeug nur auf ebenen Flächen, z. B. in Ihrem Haus, Garten oder Spielplatz.
- 5. Niemals im Dunkeln verwenden. Ein Kind könnte auf unerwartete Hindernisse stoßen und einen Unfall haben. Betreiben Sie das Fahrzeug nur tagsüber oder an einem gut beleuchteten Ort.
- 6. Es ist verboten, den Stromkreis zu verändern oder andere elektrische Teile hinzuzufügen
- 7. Überprüfen Sie die Kabel und Anschlüsse des Fahrzeugs regelmäßig.
- 8. Lassen Sie kein Kind die Räder berühren oder sich in deren Nähe aufhalten, wenn sich das Auto bewegt.
- 9. Dieses Fahrzeug hat verstellbare Sicherheitsgurte. Bitte weisen Sie Kinder vor dem Gebrauch an, den Sicherheitsgurt zu binden, um die Sicherheit zu gewährleisten.



Verwenden Sie das Fahrzeug NUR auf ebenem Untergrund!
Benutzen Sie das Fahrzeug NICHT auf Rasenflächen



WICHTIG

Halten Sie das Fahrzeug immer an, wenn Sie die Geschwindigkeit oder Richtung ändern, um Schäden an Getriebe und Motor zu vermeiden

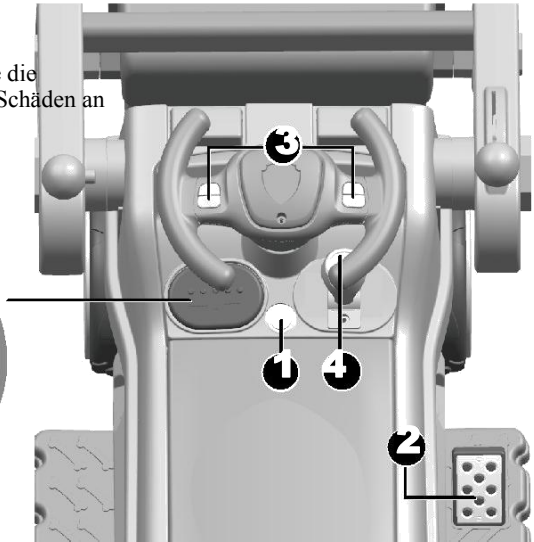
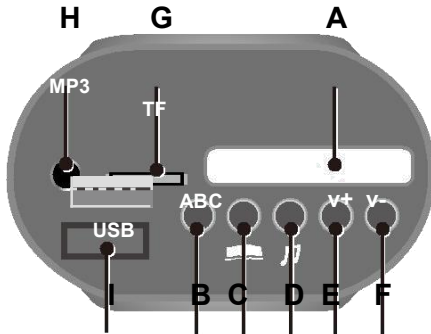

1. Netzschalter: Schaltet das Fahrzeug ein und aus.
2. Fußpedal: Überträgt Leistung (Geschwindigkeit) auf das Fahrzeug.
 - Um das Auto zu bewegen, drücken Sie das Pedal nach unten.
 - Zum Bremsen oder Bremsen lassen Sie das Pedal los.
3. Sound-Tasten (falls vorhanden): Drücken Sie diese Taste, um die Sounds abzuspielen.
4. Vorwärts- / Rückwärtsschalter: Ändert die Fahrtrichtung des Fahrzeugs von vorwärts nach umkehren.
 - Um das Fahrzeug vorwärts zu bewegen, stellen Sie den Hebel in die obere Position.
 - Um das Fahrzeug rückwärts zu bewegen, schieben Sie den Hebel in die untere Position.

Use the Multifunction MP3

A. Digitalvoltmeter: Überprüfen Sie die verbleibende Batterieleistung, siehe Seite 13.

B. Englischlernmodus

C. Storytelling-Modus

D. Kinderreim-Gesangsmodus

E. Erhöhen Sie die Lautstärke

F. Lautstärke verringern

G. TF-Kartensteckplatz (Micro SD): Lassen Sie den Ton von Ihrer TF-Karte über die Fahrzeuglautsprecher wiedergeben. NUR MP3-Format.

H. 3,5-mm-AUX-Eingang (AUX-Eingang): Lassen Sie den Ton von Ihrem tragbaren Musikplayer oder Telefon über die Fahrzeuglautsprecher wiedergeben. NUR MP3-Format.

I. USB-Schnittstelle: Lassen Sie den Ton von Ihrem tragbaren Gerät über die Fahrzeuglautsprecher wiedergeben. NUR MP3-Format.

Knopf am linken Auslegergriff

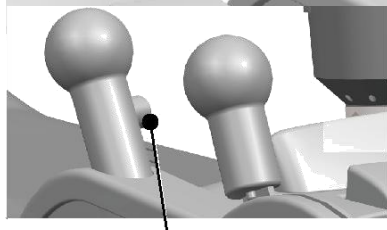

Knopf am rechten Auslegergriff

Drücken Sie die Knöpfe an beiden Auslegergriffen, bis der Schaufel angehoben und abgesenkt ist.

Schaufelgriff

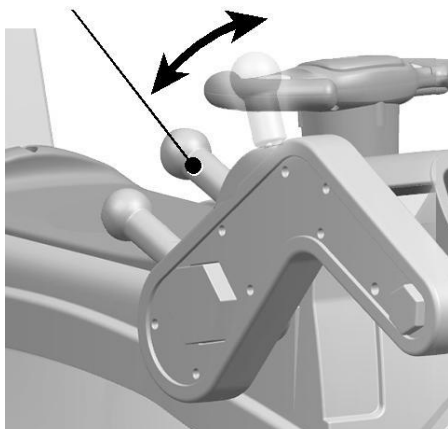

Drücken und ziehen Sie den Schaufelgriff, um die Richtung der Schaufel einzustellen.

ONLY AN ADULT CAN CHARGE AND RECHARGE THE BATTERY!



WARNUNG!

• FEUER UND STROMSCHLAG VERMEIDEN:

- Verwenden Sie nur den Akku und das Ladegerät, die mit Ihrem Fahrzeug geliefert wurden. Ersetzen Sie den Akku oder das Ladegerät NIEMALS durch eine andere Marke. Die Verwendung eines anderen Akkus oder Ladegeräts kann einen Brand oder eine Explosion verursachen.
- Verwenden Sie den Akku oder das Ladegerät nicht für andere Produkte. Es kann zu Überhitzung, Feuer oder Explosion kommen.
- Verändern Sie NIEMALS das Stromnetz. Eingriffe in die elektrische Anlage können zu Stromschlägen, Bränden oder Explosionen führen oder die Anlage dauerhaft beschädigen.
- Lassen Sie keinen direkten Kontakt zwischen den Batterieklemmen zu. Es kann ein Brand oder eine Explosion auftreten.
- Lassen Sie keine Flüssigkeiten auf die Batterie oder deren Komponenten gelangen.
- Beim Laden entstehen explosive Gase. Laden Sie das Gerät nicht in der Nähe von Hitze oder brennbaren Materialien auf. Laden Sie den Akku NUR in einem gut belüfteten Bereich auf.
- Fassen Sie den Akku NIEMALS an den Kabeln oder am Ladegerät an. Der Akku kann beschädigt werden und einen Brand verursachen. Heben Sie den Akku NUR am Koffer auf.
- Laden Sie den Akku NUR in trockener Umgebung auf.
- Batteriepole, Klemmen und zugehöriges Zubehör enthalten Blei und Bleiverbindungen, Chemikalien, die bekanntermaßen Krebs und Fortpflanzungsschäden verursachen. Nach Gebrauch Hände waschen.
- Öffnen Sie den Akku nicht. Die Batterie enthält Blei und andere giftige und ätzende Stoffe.
- Öffnen Sie das Ladegerät nicht. Freiliegende Kabel und Schaltkreise im Inneren des Gehäuses können einen Stromschlag verursachen.
- Der Akku darf nur von Erwachsenen gehandhabt oder aufgeladen werden. Lassen Sie das Kind NIEMALS mit dem Akku umgehen oder es aufladen. Batterie ist schwer und enthält Blei (Elektrolyt).
- Lassen Sie den Akku nicht fallen. Die Batterie kann dauerhaft beschädigt werden oder schwere Verletzungen verursachen.
- Prüfen Sie vor dem Laden des Akkus, ob der Akku, das Ladegerät, das Netzkabel und die Anschlüsse abgenutzt oder beschädigt sind. Laden Sie den Akku NICHT auf, wenn Teile beschädigt wurden.
- Lassen Sie den Akku nicht vollständig entladen. Laden Sie den Akku nach jedem Gebrauch oder einmal im Monat auf, wenn er nicht regelmäßig verwendet wird.
- Laden Sie den Akku nicht verkehrt herum auf.
- Sichern Sie den Akku immer mit der Halterung. Die Batterie kann herausfallen und ein Kind verletzen, wenn das Fahrzeug umkippt.

• Der NETZSCHALTER muss beim Laden ausgeschaltet sein.

• Laden Sie den Akku vor dem ersten Gebrauch 4-6 Stunden lang auf. Laden Sie den Akku nicht länger als 10 Stunden auf, um eine Überhitzung des Ladegeräts zu vermeiden.

• Wenn das Fahrzeug langsam fährt, laden Sie die Batterie auf.

• Nach jedem Gebrauch oder einmal im Monat mindestens 8 bis 12 Stunden, höchstens jedoch weniger als 20 Stunden, aufladen

Aufladung | 13

Wenn Ihr Aufsitzfahrzeug mit einem **Digitalvoltmeter** ausgestattet ist, können Sie anhand der Spannungsstärke ablesen, wie viel Strom der Akku noch enthält, wenn Sie den Akku aufladen müssen. Stellen Sie sicher, dass das Fahrzeug steht!

BATTERIE	SPANNUNG	BATTERIE STATUS
6V4Ahx1	≥ 6.6	Der Akku ist voll.
	6.5~6.3	Das Fahrzeug kann normal arbeiten.
	≤ 6.2	The battery needs to be charge.

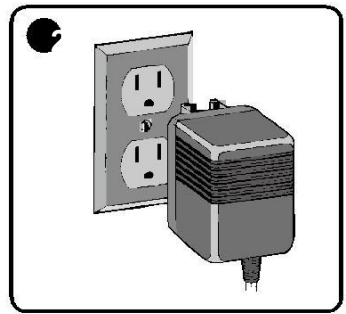
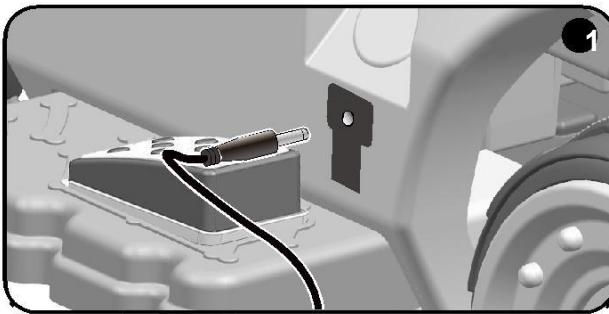

1. Stecken Sie den Ladeanschluss in die Eingangsbuchse (die Buchse befindet sich unter dem Sitz).
2. Stecken Sie den Stecker des Ladegeräts in eine Steckdose. Der Akku wird aufgeladen



WARNUNG!

Dieses Produkt mit Ladeschutz: Beim Laden werden alle Funktionen abgeschaltet! Nur ein Erwachsener kann den Akku laden und aufladen!

Die Batterie verfügt über eine Thermosicherung mit einer Ruhesicherung, die automatisch auslöst und die Stromversorgung des Fahrzeugs unterbricht, wenn der Motor, das elektrische System oder die Batterie überlastet sind. Die Sicherung wird zurückgesetzt und die Stromversorgung wird wiederhergestellt, nachdem das Gerät 20 Sekunden lang ausgeschaltet und dann wieder eingeschaltet wurde. Wenn die Thermosicherung während des normalen Gebrauchs wiederholt auslöst, muss das Fahrzeug möglicherweise repariert werden. **Wenden Sie sich bitte an Ihren Händler.** Befolgen Sie diese Richtlinien, um einen Stromausfall zu vermeiden:

- Überladen Sie das Fahrzeug nicht.
- Schleppen Sie nichts hinter dem Fahrzeug.
- Fahren Sie keine steilen Hänge hinauf.
- Fahren Sie nicht in feste Gegenstände, da die Räder durchdrehen und der Motor überhitzt.
- Fahren Sie nicht bei sehr heißem Wetter, da die Komponenten überhitzen können.
- Lassen Sie kein Wasser oder andere Flüssigkeiten mit dem Akku oder anderen elektrischen Bauteilen in Kontakt kommen.
- Nehmen Sie keine Eingriffe in die elektrische Anlage vor. Andernfalls kann ein Kurzschluss entstehen, wodurch die Sicherung auslöst.

Batteriewechsel und Entsorgung



Die Batterie wird schließlich die Fähigkeit verlieren, eine Ladung zu halten. Abhängig von der Nutzungsdauer und anderen unterschiedlichen Bedingungen sollte der Akku ein bis drei Jahre lang betrieben werden. Befolgen Sie diese Schritte, um den Akku auszutauschen und zu entsorgen:

1. Entfernen Sie den Autositz.
2. Trennen Sie die Batteriesteckverbinder.
3. Entfernen Sie die Batteriehalterung.
4. Entfernen Sie die Batterieabdeckung.
5. Heben Sie den Akku vorsichtig an.
 - Je nach Zustand des Akkus (d. H. Auslaufen) möchten Sie möglicherweise Schutzhandschuhe tragen, bevor Sie ihn entfernen.

- Heben Sie den Akku nicht an den Anschlüssen oder Kabeln an.
5. Legen Sie die leere Batterie in eine Plastiktüte.
 - 6.

Wichtig! Entsorgen Sie die leere Batterie verantwortungsbewusst. Die Batterie enthält Blei (Elektrolyt) und muss ordnungsgemäß und ordnungsgemäß entsorgt werden. In den meisten Gebieten ist es verboten, Blei-Säure-Batterien zu verbrennen oder auf Mülldeponien zu entsorgen. Bringen Sie es zu einem staatlich oder staatlich zugelassenen Blei-Säure-Batterie-Recycler, z. B. einem örtlichen Autobatteriehändler. Werfen Sie den Akku nicht in den Hausmüll!

7. Ersetzen Sie die Batterie und schließen Sie die Stecker wieder an.
8. Setzen Sie die Metallbatteriehalterung wieder ein.
9. Setzen Sie den Sitz wieder ein.

Fehlerbehebung 15

Problem	Mögliche Ursache	Lösung
Fahrzeug fährt nicht	Batterie schwach	Batterie aufladen.
	Thermosicherung hat ausgelöst	Sicherung zurücksetzen, siehe <Sicherung>
	Batterieanschluss oder Kabel sind locker	Überprüfen Sie, ob die Akkuanschlüsse fest eingesteckt sind in einander. Wenn Drähte um den Motor herum locker sind Wenden Sie sich bitte an Ihren Händler.
	Batterie ist leer	Ersetzen Sie die Batterie, wenden Sie sich bitte an Ihren Händler.
	Elektrik ist beschädigt	Wenden Sie sich bitte an Ihren Händler.
Fahrzeug fährt nicht sehr lange	Motor ist beschädigt	Wenden Sie sich bitte an Ihren Händler.
	Der Akku ist nicht ausreichend aufgeladen	Überprüfen Sie, ob die Akkuanschlüsse beim Aufladen fest ineinander gesteckt sind Ersetzen Sie die Batterie, wenden Sie sich bitte an Ihren Händler.
Fahrzeug fährt träge	Batterie ist alt	Laden Sie den Akku auf, wenden Sie sich bitte an Ihren Händler.
	Batterie schwach	Ersetzen Sie die Batterie, wenden Sie sich bitte an Ihren Händler.
	Batterie ist alt	Fahrzeug entlasten. Das maximale Benutzergewicht beträgt 30 kg.
	Fahrzeug ist überladen	Vermeiden Sie die Verwendung des Fahrzeugs unter rauen Bedingungen, siehe <Sicherheit>.
	Fahrzeug wird in rauer Umgebung eingesetzt	Überprüfen Sie, ob die Akkuanschlüsse fest ineinander gesteckt sind. Wenden Sie sich bitte an Ihren Händler, wenn Drähte um den Motor herum locker sind.
Das Fahrzeug braucht einen Schub, um Bedingungen vorwärts zu fahren	Schlechter Kontakt von Drähten oder Anschlüsse	Ein Totpunkt bedeutet, dass der Anschluss nicht mit Strom versorgt wird und das Fahrzeug repariert werden muss. Wenden Sie sich bitte an Ihren Händler. Halten Sie das Fahrzeug vollständig an und schalten Sie um, siehe <Verwenden Sie Ihren Aufsitz>
	"Dead Spot" am Motor	Wenden Sie sich bitte an Ihren Händler.
	Schwieriges Schalten von vorwärts nach rückwärts oder umgekehrt Lauter Schleif- oder Klickgeräusche von Motor oder Getriebe Der Akku wird nicht aufgeladen	Überprüfen Sie, ob die Akkuanschlüsse fest eingesteckt sind in einander.
Das Fahrzeug fährt nicht	Versuch, während des Schaltens	Überprüfen Sie, ob das Ladegerät an eine funktionierende Steckdose angeschlossen ist. Wenden Sie sich bitte an Ihren Händler.
	Fahrzeug ist Bewegung	Batterie aufladen.
	Motor oder Getriebe sind beschädigt	Sicherung zurücksetzen, siehe <Sicherung>
Das Ladegerät fühlt sich beim Aufladen warm an Fahrzeug fährt nicht	Batterieanschluss oder Adapter	Überprüfen Sie, ob die Akkuanschlüsse fest eingesteckt sind in einander. Wenn Drähte um den Motor herum locker sind
	Stecker ist locker	.
	Ladegerät nicht angeschlossen	Wenden Sie sich bitte an Ihren Händler.
	Ladegerät funktioniert nicht	Ersetzen Sie die Batterie, wenden Sie sich bitte an Ihren Händler. Wenden Sie sich bitte an Ihren Händler.
	Das ist normal und kein	Wenden Sie sich bitte an Ihren Händler.

Grund zur Sorge

Wenden Sie sich bitte die komplette Anleitung und die Fehlerbehebungstabelle durch bevor Sie anrufen. Falls Sie immer noch Hilfe benötigen, kontaktieren Sie bitte Ihren Händler.

- Es liegt in der Verantwortung der Eltern, die wichtigsten Teile des Spielzeugs vor dem Gebrauch zu überprüfen. Es ist ein Muss, regelmäßig alle Teile auf potenzielle Gefahren zu untersuchen, z. B. Batterie, Ladung, Kabel oder Kabel, Stecker, Schrauben, die das Gehäuse anderer Teile befestigen. Im Schadensfall darf das Spielzeug erst benutzt werden, wenn der Schaden ordnungsgemäß beseitigt wurde.
- Stellen Sie sicher, dass die Kunststoffteile des Fahrzeugs keine Risse oder Brüche aufweisen.
- Verwenden Sie gelegentlich ein leichtes Öl, um bewegliche Teile wie Räder zu schmieren.
- Das Fahrzeug in Innenräumen abstellen oder mit einer Plane abdecken, um es vor Nässe zu schützen.
- Halten Sie das Fahrzeug von Wärmequellen wie Öfen und Heizkörpern fern. Kunststoffteile können schmelzen.
- Laden Sie den Akku nach jedem Gebrauch auf. Nur ein Erwachsener kann mit der Batterie umgehen. Laden Sie die Batterie mindestens einmal im Monat auf, wenn das Fahrzeug nicht benutzt wird.
- Waschen Sie das Fahrzeug nicht mit einem Schlauch. Fahrzeug nicht mit Wasser und Seife waschen. Fahren Sie das Fahrzeug nicht bei Regen oder Schnee. Wasser kann Motor, Elektrik und Batterie beschädigen.
- Reinigen Sie das Fahrzeug nur mit einem weichen, trockenen Tuch. Verwenden Sie zur Wiederherstellung des Glanzes von Kunststoffteilen eine Möbelpolitur ohne Wachs. Verwenden Sie kein Autowachs. Verwenden Sie keine Scheuermittel.
- Fahren Sie das Fahrzeug nicht auf Oberflächen mit losem Schmutz, Sand oder feinem Kies, die bewegliche Teile, Motoren oder das elektrische System beschädigen könnten.
- Bei Nichtgebrauch sollte die gesamte Stromquelle ausgeschaltet sein. Schalten Sie den Netzschalter aus und trennen Sie die Batterieverbindung.

Unsere Produkte sind geeignet für: ASTM F963;
GB6675; EN71 und EN62115 Standard.