

IMPORTANT, RETAIN FOR FUTURE REFERENCE: READ CAREFULLY

ASSEMBLY INSTRUCTION

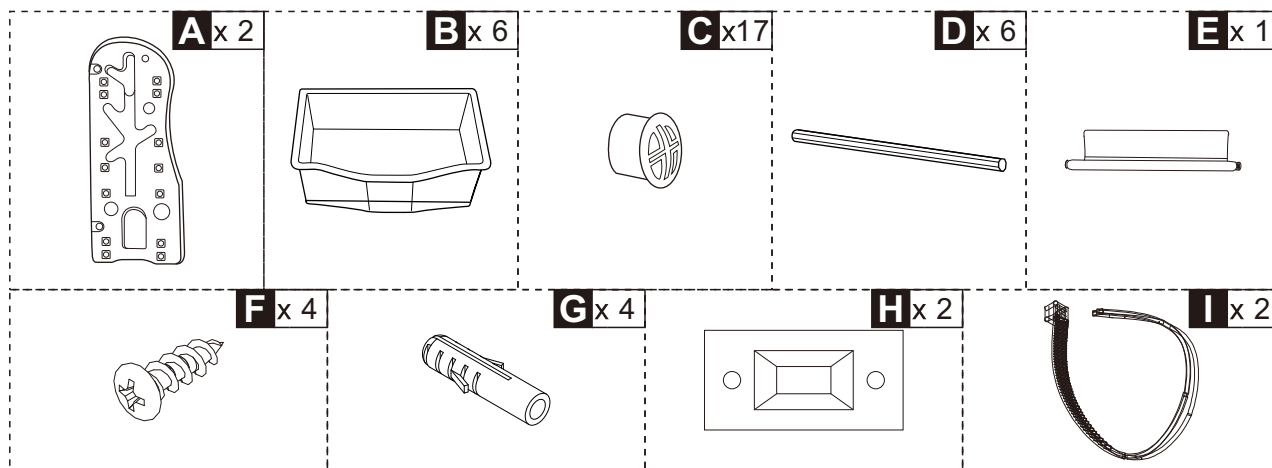

① Insert the side and Pillar into the slot.

② Tamp down the rotary knob.

① Inserte la placa lateral y Pilar en la ranura.

② Apriete la perilla giratoria.

01

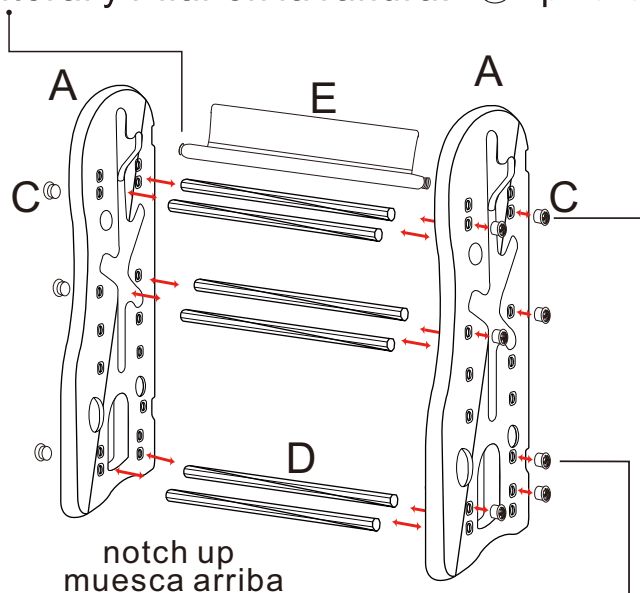

③ Complete the whole storage shelf installation one by one.

③ Complete toda la instalación de la estantería para almacenamiento en orden.



H

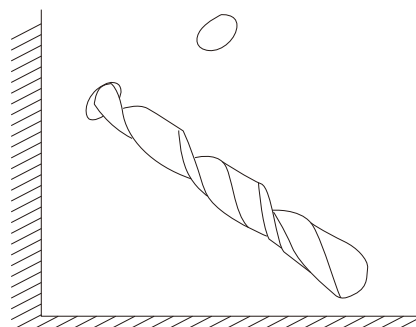
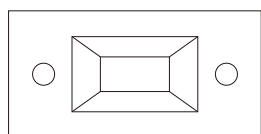

02

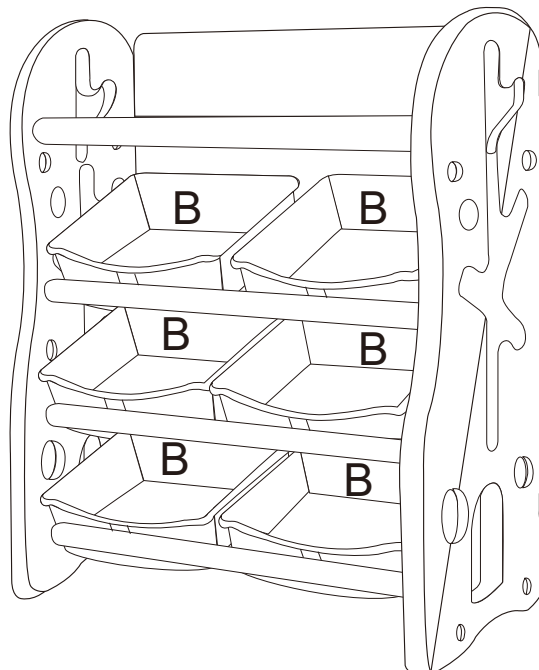
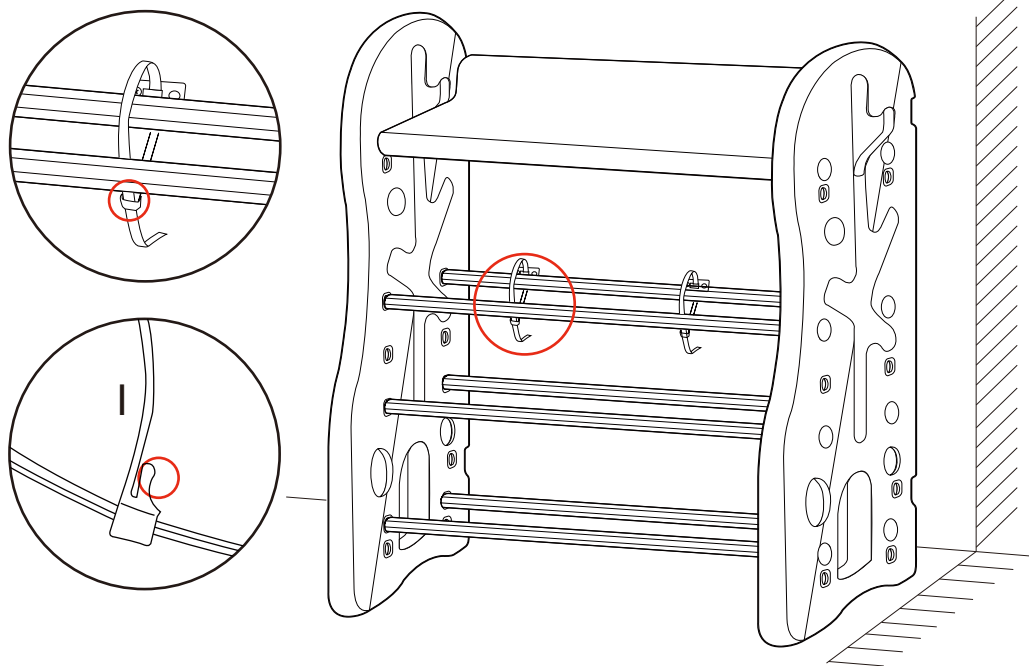
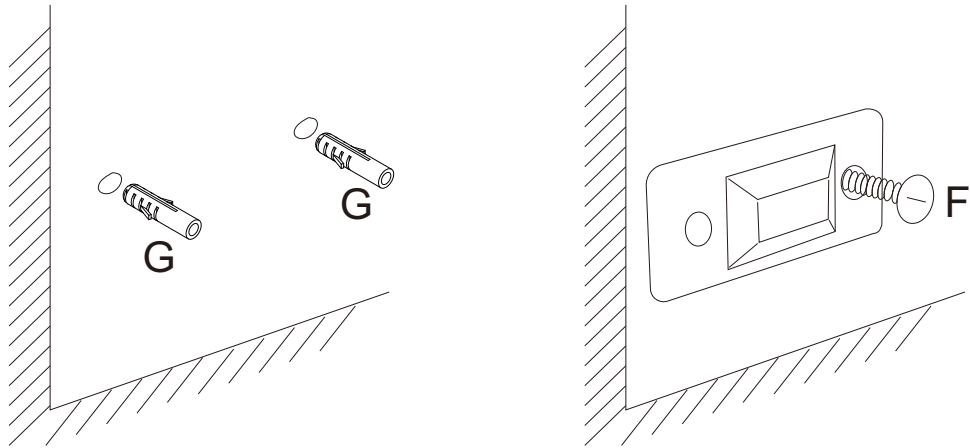

Adjust technical requirements:

1. Put the storage shelf for balance first, and flatten the feet with cardboard or thin wood chips to keep the storage shelf horizontal.
2. Adjust each part to make the gap uniform.

Ajustar los requisitos técnicos:

1. En primer lugar, coloque la estantería para almacenamiento sobre el piso, mantenga su equilibrio. En el motivo de mantener el estante de almacenamiento horizontal, ponga cartón o astillas de madera delgadas debajo de las patas si sea necesario.
2. Ajuste cada parte de la estantería para uniformar la brecha.

Accident Analysis&Exclusion

Abnormal condition	Possible Reason	Solution
Products appear shaking, imbalance	Check that all knobs are tightened	Tighten the knob again

Análisis de accidentes y exclusión

Condición anormal	Causa posible	Solución
La estantería sacude y está en desequilibrio.	Asegúrese de que todas las perillas estén apretadas firmemente.	Apriete las perillas firmemente.

Warm Note: Due to process limitations, the product may have a few black spots, which is a normal phenomenon and unaffected use.

Aviso: Debido a las limitaciones del proceso, el producto puede tener algunos puntos negros, lo que es un fenómeno normal y no afecta el uso normal.

Maintenance method

1. Before using the storage shelf for the first time, keep it idle for 15-20 days, and maintain proper air circulation indoors to prevent odor accumulation;
2. Daily maintenance: Use a clean soft cloth to frequently wipe off the surface dust. You can use a damp cloth and do not wipe the surface with hard objects;
3. Avoid contact with acids, alkaline chemical and greasy materials, and do not contact with sharp objects, cigarette butts, high-temperature objects, etc.;
4. Generally, it can be maintained once every season;
5. When not in use, the storage shelf should be stored in a dry and ventilated indoor environment, and pay attention to dust and light.

Método de mantenimiento

1. Antes de utilizar la estantería de almacenamiento de juguetes por primera vez, manténgala inactiva de 15 a 20 días y mantenga una circulación de aire adecuada en la habitación con el fin de evitar la acumulación de olores;
2. Mantenimiento diario: Utilice un paño suave y limpio para limpiar regularmente el polvo de la superficie de la estantería. Puede utilizar un paño húmedo. No limpie la superficie con objetos duros;
3. Evite que la estantería contacte con ácidos, productos químicos alcalinos y materiales grasientos, y no contacte con objetos afilados, colillas de cigarrillos, objetos de alta temperatura, etc.;
4. Generalmente, puede realizar el mantenimiento para la estantería una vez por temporada;
5. Cuando la estantería no esté en uso, debe almacenarse en un ambiente interior seco y ventilado, y prestar atención al polvo y la luz solar.

Matters need attention

1. Please check the product list and check whether the product is damaged. If it is damaged, please stop using it;
2. To be placed steadily. In order to prevent the storage shelf from being uneven, use hard paper or thin wood to level the ground in time;
3. This product is not suitable for outdoor use in open places, do not expose to sunlight, keep away from fire and heat sources;
4. Place objects steadily. Heavy objects should be placed at the bottom of the storage shelf to prevent the storage shelf from turning over due to the unstable center of gravity, and the objects placed in the shelf should not exceed the storage box;
5. Teach children not to play close to the protruding position of the storage box to avoid accidental injury. At the same time, keep the product accessories to prevent children from swallowing and choking.

Precauciones

1. Consulte la lista de productos y inspeccione si la estantería está dañada. Si está dañada, deje de utilizarla inmediatamente;
2. Coloque la estantería de forma estable. Para evitar que se quede desigual, utilice papel duro o madera delgada para nivelarla a tiempo;
3. Esta estantería no es adecuada para ser utilizada en exteriores y lugares abiertos, no la exponga bajo la luz solar directa, manténgala alejada del fuego y fuentes de calor;
4. Coloque los objetos de manera estable. Los objetos pesados deben ser colocados en la parte inferior de la estantería para almacenamiento de juguetes para evitar que se dé la vuelta debido al centro de gravedad inestable. Además los pesos de objetos colocados en la estantería no deben exceder la caja de almacenamiento;
5. Enseñe a los niños a no jugar cerca de la parte de la estantería que sobresale en el motivo de evitar lesiones accidentales. Al mismo tiempo, guarde los accesorios de la estantería seguramente para evitar que los niños traguen y se asfixien.



Warning

1. Only adults are allowed to install, children are not allowed to approach, and be careful of injury during installation;
2. This product is not suitable for children 36 months and younger;
3. This product contains small parts, please discard the packaging bag in time after installation, do not play with children, beware of swallowing or choking;
4. Please use under adult supervision;
5. Children are forbidden to climb; trample is forbidden.



Advertencia

1. Solo los adultos pueden instalar la estantería. En el motivo de evitar lesiones, los niños no pueden acercarse cuando los adultos realicen la instalación;
2. Esta estantería no es adecuada para los niños menos de 36;
3. Esta estantería contiene piezas pequeñas, deseche la bolsa de embalaje a tiempo después de realizar la instalación, no permita que los niños jueguen el embalaje en el motivo de evitar que traguen y se asfixien;
4. Los niños solo pueden utilizar la estantería bajo la supervisión de un adulto;
5. Está prohibido que los niños trepen o pisoteen la estantería.

US



001-877-644-9366
customerservice@aosom.com

CA



001-855-537-6088
customerservice@aosom.ca

UK



0044-800-240-4004
enquiries@mhstar.co.uk

DE



0049-(0)40-88307530
service@aosom.de

FR



0033-1-84166106
contact@aosom.fr

ES



0034-931294512
atencioncliente@aosom.es

IT



0039-0249471447
clienti@aosom.it