



Sehr geehrter Kunde:

Vielen Dank für den Kauf unseres neuen Scooters!

Bevor Sie dieses Produkt verwenden, lesen Sie bitte zuerst die Anweisungen, in denen die korrekte Betriebsmethode und die Installationsschritte aufgeführt sind, um eine fehlerhafte Bedienung und Beschädigung des Produkts oder e Verletzungen Ihres Kindes zu vermeiden. Dieses Handbuch enthält wichtige Informationen zu Sicherheit, Leistung und Wartung und sollte an einem sicheren und zugänglichen Ort aufbewahrt werden.

Die in diesem Handbuch verwendeten Abbildungen dienen nur zur Veranschaulichung. Bei Inkonsistenzen zwischen dem Bild und dem tatsächlichen Produkt gilt das tatsächliche Produkt.

Um die Produktqualität und das Produkt-Upgrade zu verbessern, können wir einen Teil der Struktur und des Erscheinungsbilds des Produkts ohne vorherige Ankündigung ändern.

Wir bitten um Ihr Verständnis.

WARNUNG

Nur der Scooter mit voll gelenkigem Lenkhebel ist erhältlich, der von Erwachsenen zusammengebaut werden soll.

Wie beim Radfahren, Skateboarden und Rollschuhlaufen ist das Fahren eines Scooters unter guten Bedingungen immer ganz wichtig, sonst kann es zu Unfällen kommen.

Stellen Sie immer sicher, dass Ihr Kind einen Schutzhelm trägt, bevor Sie mit dem Scooter fahren. Wenn keine Sicherheitsvorkehrungen getroffen werden, kann ein Sturz vom Scooter schwere oder sogar tödliche Unfälle verursachen.

Warnung: Schutzvorrichtungen müssen getragen werden.

Verwenden Sie ihn nicht unter nassen Bedingungen, bei denen Rutschgefahr besteht.

Das Fahren in der Dämmerung, nachts oder bei schlechten Sichtverhältnissen ist sehr gefährlich, was das Risiko von Unfällen und Verletzungen erhöht.

Stellen Sie sicher, dass Ihr Kind immer Sicherheitsausrüstung trägt. Zusätzlich zur empfohlenen Sicherheitsausrüstung sollte Ihr Kind auch helle reflektierende Kleidung tragen.

Bei Verwendung wird der Bremsbelag heiß. Kleine Teile können dazu führen, dass ein Kind sie versehentlich verschluckt.

Kinderscooter sind nicht für Kinder oder Jugendliche geeignet, die mehr als 50 kg wiegen.

Das Spielzeug sollte mit Vorsicht verwendet werden, um Verletzungen von Benutzern und Dritten durch Stürze oder Kollisionen zu vermeiden.

Bitte benutzen Sie kein Fahrrad, Motorrad, Auto und andere, um ihn abzuschleppen.

Einige Metallteile können nach längerem Gebrauch korrodieren, insbesondere häufig am Meer oder im Freien und in anderen feuchten Umgebungen. Lagern Sie ihn nach Gebrauch nicht an einem Ort, der direkter Sonneneinstrahlung und Regen ausgesetzt ist.

SICHERHEITSTIPPS

Bevor Sie Ihrem Kind erlauben, unseren Scooter zu benutzen, stellen Sie sicher, dass der Lenkhebel vollständig eingerastet ist und alle Schrauben fest angezogen sind. Stellen Sie sicher, dass die Räder richtig angezogen sind und keine Anzeichen von Verschleiß aufgetreten sind.

Vor dem Gebrauch sollte er von einem Erwachsenen ordnungsgemäß zusammengebaut werden.

Schutzausrüstungen müssen getragen werden. Stellen Sie sicher, dass Ihr Kind immer einen Helm, einen Handgelenkschutz, einen Ellbogenschutz, einen Knieschutz und Schuhe mit Gummisohlen trägt. Stellen Sie sicher, dass Ihr Kind keine steilen Hänge hinunterrutscht. Die Bremsen sind nicht dafür ausgelegt, bei hoher Abfahrtsgeschwindigkeit langsamer zu werden.

Bei Verwendung wird die Bremshaut heiß. Stellen Sie insbesondere sicher, dass Ihr Kind die Bremse nicht über einen längeren Zeitraum betätigt.

Erklären Sie Ihrem Kind, dass direkter Hautkontakt mit der Bremse Verbrennungen verursachen kann.

Lassen Sie Ihr Kind den Scooter nicht mit einer Geschwindigkeit von über 5 km / h fahren.

Stellen Sie sicher, dass Ihr Kind nicht auf Autobahnen oder anderen motorisierten Bereichen fährt.

Beachten Sie immer die Verkehrsregeln und -bestimmungen. Unsere Scooter können nicht auf der Straße eingesetzt werden.

Nur ein Kind darf auf einem Scooter fahren.

Lassen Sie Ihr Kind nicht in der Dämmerung oder nachts mit unserem Scooter fahren.

Verwenden Sie unseren Scooter nicht auf nassen, öligen, sandigen, schmutzigen, eisigen, rauen oder unebenen Oberflächen.

Verwenden Sie unseren Scooter nicht bei nassem Wetter.

Ihr Kind sollte zunächst üben, die Kontrolle über das Fahrzeug zu beherrschen. Stellen Sie sicher, dass Ihr Kind keine experimentellen oder riskanten Aktionen ausführt. Der Fahrstil ist an die persönlichen Fähigkeiten des Benutzers anzupassen.

Nehmen Sie keine Änderungen am Scooter vor. Bei jeder Änderung erlischt die Garantie.

Anwendbares Alter: Kinder über 3 Jahre.

Die maximale Belastung des Scooters beträgt 50 kg.

Scooter sind für eine Höhe von bis zu 160 cm geeignet.

Wichtiger Hinweis: Durch mehrmaliges Lösen der Achsschraube wird der Effekt des Verschraubens des Produkts verringert, was bedeutet, dass sich die Schraube von selbst lösen kann. Daher sollten Sie es vor dem Gebrauch regelmäßig überprüfen und festziehen.

Kinder müssen Scooter unter Aufsicht von Erwachsenen verwenden.



WARNUNG! Schutzausrüstung muss getragen werden und es muss unter Aufsicht von Erwachsenen verwendet werden



WARNUNG! Seien Sie vorsichtig bei der Demontage, weil dieses Produkt einige Teile enthält.

Öffnungsmethode

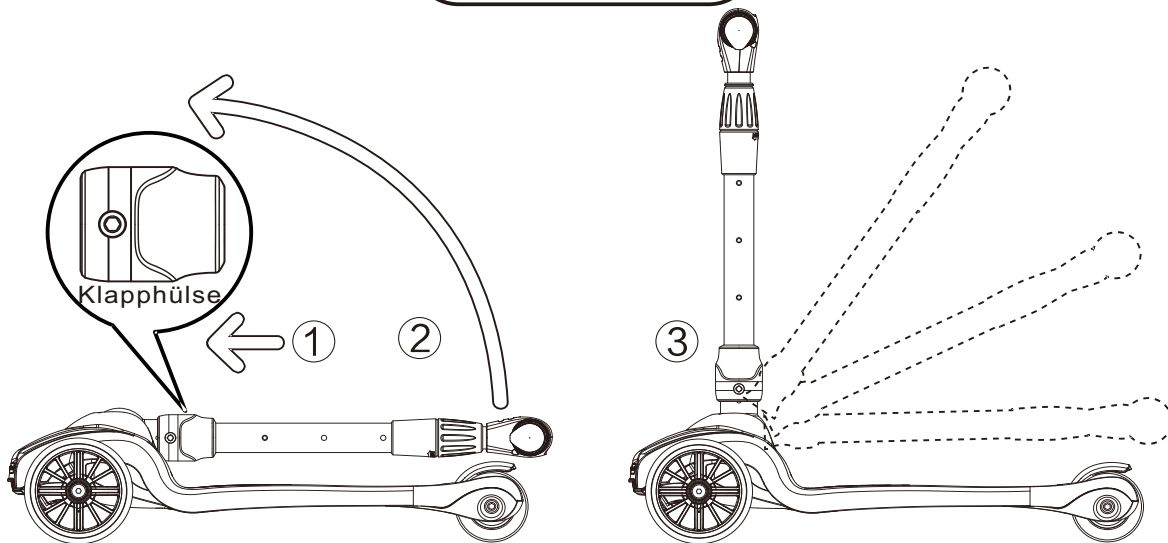

Faltschritte

1. Halten Sie den Scooterkopf mit der linken Hand gedrückt und die vertikale Stange wird mit der rechten Hand in Kopfrichtung ca. 1 cm auf die vordere Linie eingestellt.
2. Heben Sie die vertikale Stange an, während die Klapphülse in Richtung des Scooterkopfs nach vorne gedrückt wird.
3. Nachdem Sie die vertikale Stange vollständig aufgerichtet haben, wird die Klapphülse wieder in Position abgesenkt.

Öffnungsmethode

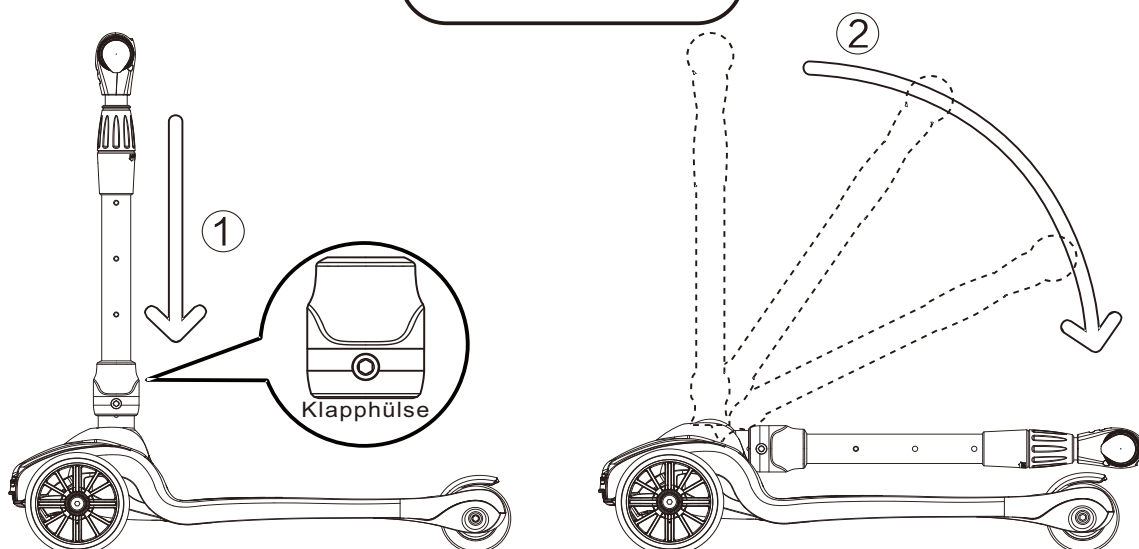

Drücken Sie die vertikale Stangenklapphülse ca. 1 cm nach unten. Legen Sie die vertikale Stange beim Falten und Abdecken verkehrt herum und flach.

 Hinweis: Der Klappmechanismus ist eine Kombination aus Kunststoff und Metall. Ein wenig Schütteln ist normal und beeinträchtigt die sichere Verwendung nicht.

Sitzklappmethode

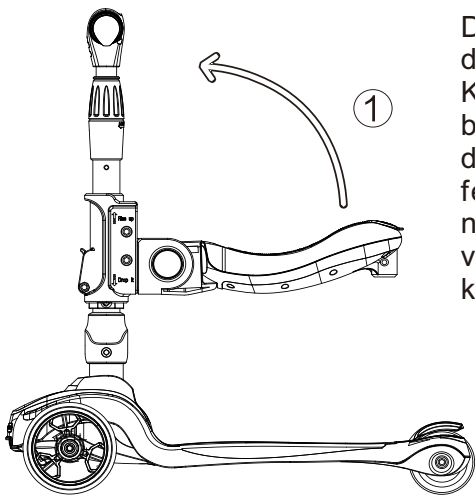

Der Sitz muss mit dem schwarzen Kunststoffring befestigt werden, damit er nur eine feste Höhe hat und nicht in der Höhe verstellt werden kann.

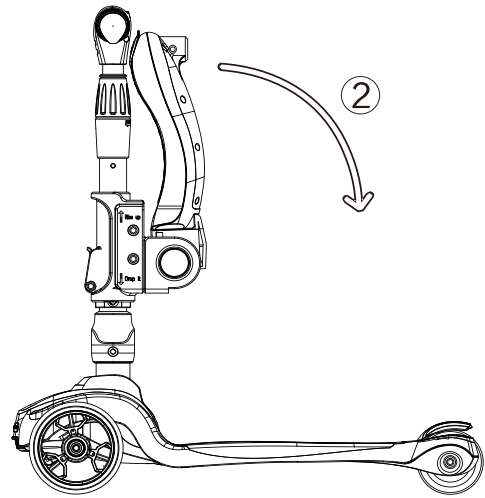

Faltschritte

Heben Sie den Sitz gerade an und klappen Sie ihn in den Hebel.
Öffnen Sie den Sitz direkt, indem Sie ihn auseinander ziehen.

Sitzdrehung

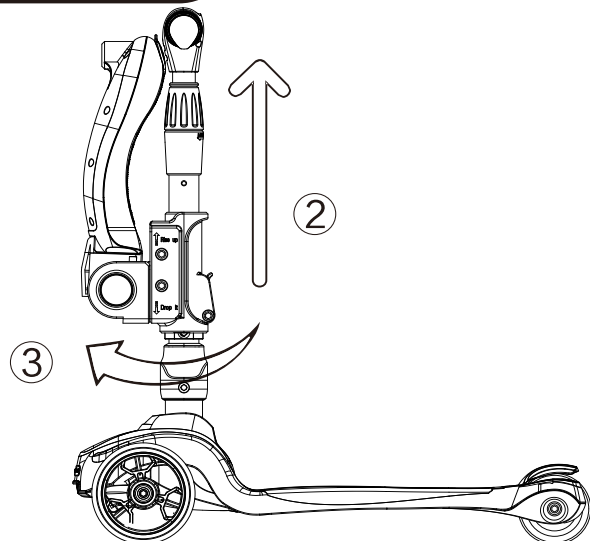
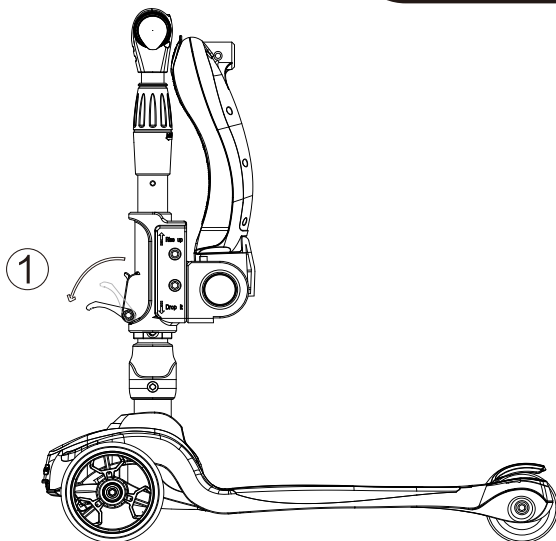

Sitzdrehung

Öffnen Sie das vordere Schloss des Sitzes

Beim Öffnen des Schlosses wird der gesamte Sitz hochgezogen./Wenn das Schloss geöffnet ist, wird der gesamte Sitz hochgezogen.

Nachdem Sie den Sitz nach oben gezogen haben, drehen Sie ihn um 180 Grad im Uhrzeigersinn, setzen Sie dann die Sechskantschnalle des Hebels nach unten ein, schließen Sie die Verriegelungsschnalle nach oben und schließen Sie die Drehung

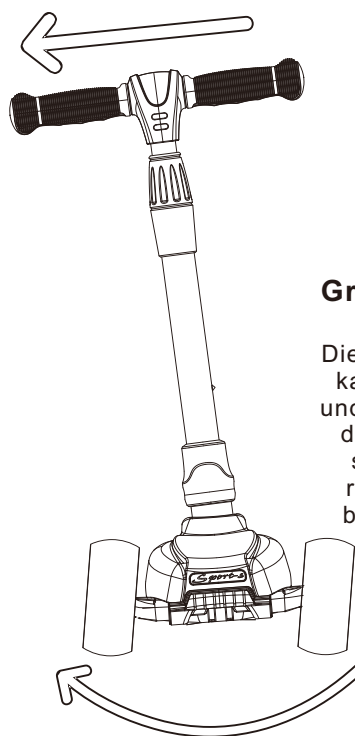

Lenkmethode

✓ **Richtig**

**Griffschwingung nach links und rechts
Neigungslenkung des Vorderrads**

Die einzigartige Lenkvorrichtung für das Vorderrad kann die Richtung mithilfe des Gewichts steuern und die Gleichgewichtsfähigkeit des Körpers durch die natürliche Bewegung des Kindes trainieren, sodass sich die Räder flexibel nach links oder rechts drehen können, und der Scooter auf der breiten Straße oder dem Platz ist wie Skifahren und Surfen.

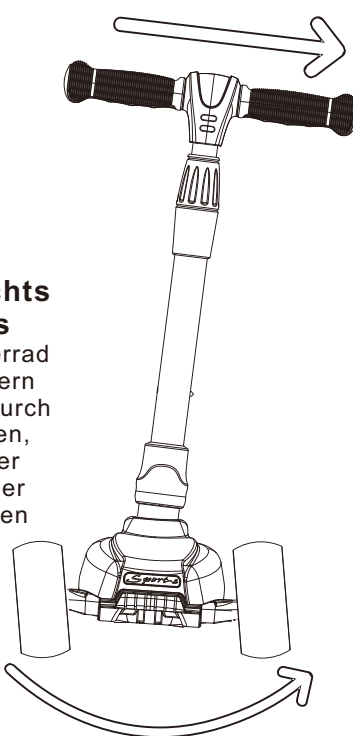

Nach links drehen
abbiegen

Nach rechts drehen

Wie in der obigen Abbildung gezeigt. Dieser Scooter steuert die Drehrichtung durch Neigen des Schwerpunkts des Körpers, und das Drehen kann durch Kippen des Lenkers von links nach rechts realisiert werden.

✗ **Falsch**



Drehen Sie den Griff nicht. Durch Drehen des Griiffs kann der Hebel beschädigt werden.

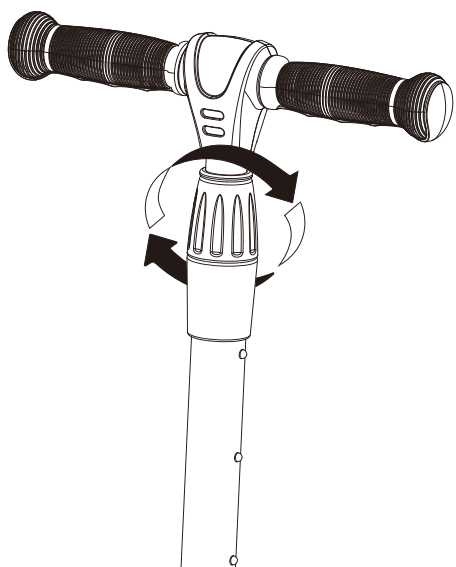

Bremsmethode

Wie benutzt man die Bremse?

Setzen Sie während der Fahrt einen Fuß auf den Bremsbelag, um zu bremsen. Heben Sie einen Fuß an, um die Bremse zu lösen.

⚠ Achtung

Stellen Sie sicher, dass Ihr Kind nicht von steilen Hängen herunterrutscht. Die Bremsen sind nicht dafür ausgelegt, bei hoher Abfahrtsgeschwindigkeit langsamer zu werden.

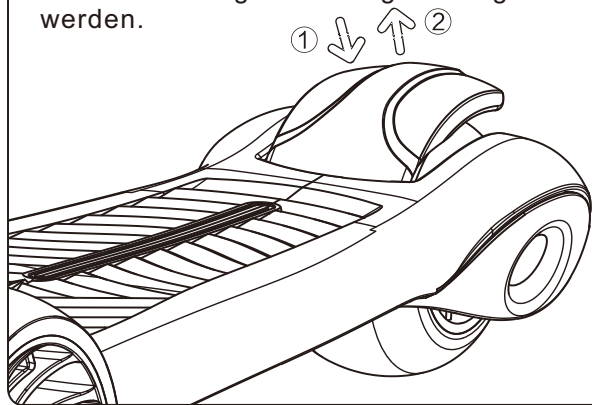

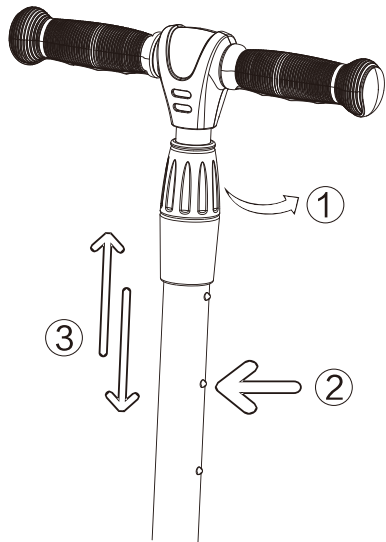

Hebemethode

Erhöhen Sie die Hebelstufe

Lösen Sie die Hebesperre gegen den Uhrzeigersinn. Drücken und halten Sie die Murmel im Begrenzungsloch des Hebels.

Ziehen Sie den Scooterkörper nach oben, bis die Murmel herauspringt.

Ziehen Sie die Hebesperre im Uhrzeigersinn fest.

Verringern Sie die Hebelstufe

Lösen Sie die Hebesperre gegen den Uhrzeigersinn.

Drücken und halten Sie die Murmel im Begrenzungsloch des Hebels.

Drücken Sie auf den Scooterkörper, bis die Murmel herauspringt. Ziehen Sie die Hebesperre im Uhrzeigersinn fest.

Reinigung und Wartung

Bitte wischen Sie den Schmutz mit einem feuchten Tuch ab. Verwenden Sie keine industriellen Reinigungsmittel, da diese sonst die Oberfläche des Produkts beschädigt werden kann. Verwenden Sie keinen Alkohol oder Reinigungsmittel mit Alkohol oder Ammoniak, da dies zu Korrosion an Kunststoffteilen des Produkts führen kann. Aufweichende Aufkleber oder andere Anhänge sind nicht zulässig. Scooter müssen an einem trockenen, staubfreien Ort gelagert werden.

Sicherheitspflege

Bitte überprüfen Sie regelmäßig, ob alle Schrauben fest angezogen sind und ob die Räder in gutem Zustand sind, um Ihr Kind vor versehentlichen Verletzungen zu schützen. Bitte ersetzen Sie sie, wenn sie abgenutzt sind. Reinigen Sie den Scooter nach jedem Gebrauch mit einem sauberen feuchten Tuch.

Räder und Lager

Unter normalen Bedingungen sind Sie für die regelmäßige Inspektion und Wartung der Räder sowie ihrer Teile und Lager verantwortlich. Wenn das Rad nicht normal klingt, ersetzen Sie bitte das Rad und das Lager, wobei nur die Räder und Lager der Originalmarke „BabyAir“ ersetzt werden sollten. Die normale Beschädigung von Rädern und Lagern durch Langzeitgebrauch ist nicht in der Garantie enthalten. Die Räder und Lager der anderen Marke sind möglicherweise nicht mit den richtigen Komponenten der Originalmarke „BabyAir“ kompatibel. Die Verwendung nicht konformer Räder und Lager kann Ihre Sicherheit beeinträchtigen und fällt nicht unter die Garantie. Überprüfen Sie vor dem Gebrauch, ob sich der Scooter in einem sicheren Zustand befindet, und stellen Sie sicher, dass der Griff und die Schrauben an den Rädern fest angezogen sind. Stellen Sie den Griff auf eine bequeme Höhe ein.

Sicherheitskontrolle

Überprüfen Sie vor dem Fahren alle Befestigungselemente, um sicherzustellen, dass alle Gehäuseschrauben und Pedale sicher befestigt sind. Es sollten keine ungewöhnlichen Geräusche wie das Gackern loser Teile zu hören sein. Bitte wenden Sie sich gegebenenfalls an einen erfahrenen Fachmann.

Garantieumfang

Die Garantiezeit des Scooters beträgt sechs Monate, und der Garantieumfang umfasst die Fehler von Produktteilen und Prozessfehler. Während dieser Zeit entscheidet der Händler, ob das Produkt innerhalb der Garantiezeit repariert oder ersetzt wird. Nicht-Produktqualitätsprobleme sind nicht von der Garantie abgedeckt, wie z. B. eine unsachgemäße Installation, ein unachtsamer Betrieb, der zu Schwerkrafteinschlägen, starkem Stürzen usw. führt.

Diese Garantie gilt nicht für normalen Verschleiß. Unser Unternehmen übernimmt keine Garantie für Schäden, die durch unsachgemäße Montage, Wartung, Lagerung und Verwendung verursacht wurden. Für die folgenden Situationen wird keine Garantie gewährt, wenn:

- a. es nicht für Freizeit- oder Transportzwecke geeignet ist.
- b. die Garantiezeit ist nicht für Änderungen oder Leasing an Dritte gilt.
- c. es an andere geleast oder vermietet wird.

Bitte beachten Sie die örtlichen Vorschriften zur Verwendung dieses Produkts. Der Hersteller haftet nicht für direkte oder indirekte Verluste oder Risiken, die sich aus der Verwendung dieses Produkts ergeben. Der Hersteller haftet nicht für Schäden, die durch Unfälle oder längeren Gebrauch verursacht wurden.

Wenn Sie innerhalb der Garantiezeit eine Garantie erhalten möchten, wenden Sie sich bitte direkt an Ihren Händler vor Ort oder an einen Netzwerkhändler.



Dieses Paket enthält wichtige Informationen, die aufbewahrt werden müssen!

Sehr geehrte Kundin/Sehr geehrter Kunde

Vielen Dank, dass Sie sich für einen neuen Roller unserer Marke entschieden haben. Bevor Sie dieses Produkt verwenden, lesen Sie bitte zuerst die Anweisungen. Sie können die richtige Vorgehensweise und Installationsschritte in den Anweisungen finden. Auf diese Weise können Sie Schäden am Produkt oder Verletzungen Ihres Kindes durch unsachgemäße Bedienung vermeiden. Dieses Handbuch enthält wichtige Informationen zu Sicherheit, Leistung und Wartung. Bewahren Sie das Handbuch an einem sicheren Ort auf.

Dieses Handbuch enthält viele Abbildungen, die die Funktionsweise des Produkts und die Struktur des Produkts veranschaulichen. Wenn ein kleiner Unterschied zwischen dem Produkt und dem Bild besteht, beziehen Sie sich bitte auf das tatsächliche Produkt.

Wir werden immer die Qualität unserer Produkte verbessern und unsere Produkte aktualisieren. Daher können wir ohne vorherige Ankündigung einen Teil der Struktur und des Aussehens des Produkts ändern. Bitte verstehen Sie das in diesem Fall.

Warnung

Verwenden Sie nur Roller mit vollständig eingerückten Lenkstangen. Das Produkt muss von einem Erwachsenen zusammengebaut werden.

Wie beim Fahrradfahren, Skateboard und Rollschuhen ist das Fahren mit einem Roller unter guten Einsatzbedingungen möglicherweise nicht völlig sicher und kann zu einem Unfall führen.

Vergewissern Sie sich immer, dass Ihr Kind einen sicheren Helm trägt, bevor Sie mit dem Roller fahren können. Wenn ein Kind von einem Roller herunterfällt und das Kind nicht über die erforderlichen Sicherheitsvorkehrungen verfügt, kann dies zu schweren Verletzungen oder sogar zu tödlichen Unfällen führen.

Achtung: Alle Benutzer müssen bei der Verwendung eine Schutzausrüstung tragen. Bei Nässe besteht Rutschgefahr. Dieses Produkt ist unter diesen Umständen verboten. Das Fahren in der Dämmerung, bei Nacht oder bei schlechten Sichtverhältnissen ist sehr gefährlich und erhöht das Risiko von Unfällen und Verletzungen.

Bitte stellen Sie sicher, dass Ihr Kind immer Sicherheitsausrüstung trägt. Zusätzlich zu der empfohlenen Sicherheitsausrüstung sollte Ihr Kind helle, reflektierende Kleidung tragen.

Bei Verwendung dieses Produkts werden die Bremsbeläge heiß.

Aufgrund der kleinen Teile dieses Produkts besteht die Gefahr, dass diese Teile von Kindern verschluckt werden.

Dieser Roller ist nicht für Kinder oder Jugendliche mit einem Gewicht von mehr als 50 kg geeignet.

Dieses Produkt sollte mit Vorsicht verwendet werden, um Verletzungen von Benutzern und Dritten durch Sturz oder Kollision eines Benutzers zu vermeiden.

Verwenden Sie keine Fahrräder, Motorräder, Autos usw., um dieses Produkt zu ziehen. Einige Metallteile können korrodieren, nachdem das Produkt über einen bestimmten Zeitraum verwendet wurde. Insbesondere wenn das Produkt häufig in einer feuchten Umgebung wie am Strand oder im Freien verwendet wird, erhöht dies die Gefahr von Korrosion. Bewahren Sie dieses Produkt nach Verwendung nicht in direktem Sonnenlicht und Regen auf.

SICHERHEITSHINWEISE

Stellen Sie sicher, dass Sie die Lenkstange vollständig eingerastet haben, und ziehen Sie alle Schrauben fest, bevor Sie Ihr Kind unseren Roller benutzen lassen. Stellen Sie außerdem sicher, dass die Räder fest angezogen sind und die Räder keinen Verschleiß aufweisen. Dieses Produkt muss vor der Verwendung von einem Erwachsenen zusammengebaut oder von einem Erwachsenen auf ordnungsgemäße Montage geprüft werden.

Benutzer sollten Schutzausrüstung tragen. Stellen Sie sicher, dass Ihr Kind immer einen Helm, Armbänder, Ellenbogenpolster, Knieschoner und Schuhe mit Gummisohle trägt.

Bitte achten Sie darauf, dass Ihr Kind nicht steil abfällt. Die Bremsen sind nicht dazu ausgelegt, bei Bergabfahrten bei hohen Geschwindigkeiten abzubremesen.

Die Bremsbeläge können heiß werden, wenn das Produkt längere Zeit verwendet wird. Bitte achten Sie besonders darauf, dass Ihr Kind nicht lange bremst. Erklären Sie Ihrem Kind bitte, dass der direkte Kontakt mit heißen Bremsen Verbrennungen verursachen kann.

Lassen Sie Ihr Kind diesen Roller nicht mit einer Geschwindigkeit von 5 km / h oder mehr benutzen.

Stellen Sie sicher, dass Ihr Kind nicht auf der Straße oder an anderen Orten fahren darf, an denen das Kraftfahrzeug fährt.

Den Benutzern wird empfohlen, die Verkehrsvorschriften und Verkehrsbestimmungen im Auge zu behalten, und unsere Produkte können nicht auf Straßen verwendet werden.

Es kann immer nur ein Kind mit unserem Roller fahren.

Lassen Sie Ihr Kind in der Dämmerung oder in der Nacht nicht mit unserem Roller fahren.

Unsere Roller dürfen nicht auf nassen Oberflächen, öligen Oberflächen, sandigen Oberflächen, schmutzigen Oberflächen, vereisten Oberflächen, rauen oder unebenen Böden verwendet werden.

Unsere Roller dürfen nicht bei Regen oder feuchter Witterung verwendet werden.

Ihr Kind sollte zuerst üben, um die Kontrolle über den Roller zu beherrschen. Bitte stellen Sie sicher, dass Ihr Kind mit diesem Produkt keine Experimente oder riskanten Maßnahmen durchführt. Die Benutzer sollten die Art und Weise anpassen, wie sie ihre persönlichen Fähigkeiten einsetzen.

Bitte nehmen Sie keine Änderungen am Roller vor. Nach der Änderung erlischt die Garantie für das Produkt.

Anwendbares Alter: 3 Jahre alt oder älter.

Das maximale Gewicht des Rollers beträgt 50 kg.

Die höchste Höhe für Roller beträgt 160 cm.

Wichtig: Wenn Sie die Schrauben der Achse mehrmals lösen, wird der Anzieheffekt der Schrauben am Produkt verringert. Dies bedeutet, dass sich der Faden von alleine lösen kann. Daher sollten Sie die Schrauben regelmäßig überprüfen und festziehen, bevor Sie das Produkt verwenden.

Kinder müssen diesen Roller unter Aufsicht von Erwachsenen benutzen.



Warnung! Kinder müssen Schutzausrüstung tragen und dieses Produkt unter Aufsicht eines Erwachsenen verwenden.



Warnung! Bitte beachten Sie, dass dieses Produkt bei der Demontage einige Kleinteile enthält.

US



001-877-644-9366
customerservice@aosom.com

CA



001-855-537-6088
customerservice@aosom.ca

UK



0044-800-240-4004
enquiries@mhstar.co.uk

DE



0049-(0)40-88307530
service@aosom.de

FR



0033-1-84166106
contact@aosom.fr

ES



0034-931294512
atencioncliente@aosom.es

IT



0039-0249471447
clienti@aosom.it