

IMPORTANT, RETAIN FOR FUTURE REFERENCE: READ CAREFULLY

ASSEMBLY & INSTRUCTION MANUAL

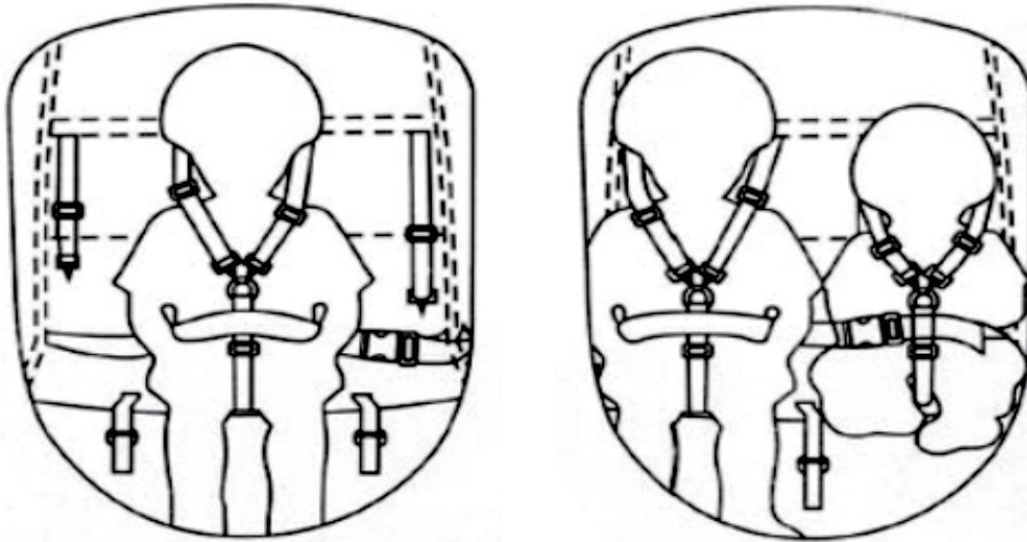

Achtung!

Bitte passen Sie die Schultergurte an die kleineren Proportionen eines Kindes an. Schnallen und Haken in der Nähe des Halses eines Kindes können schwere Verletzungen verursachen. Vermeiden Sie es, diese zu nahe am Hals zu platzieren.

Für ein Kind

1. Entfernen Sie den Schultergurt aus den Nischen des Sitzes
2. Setzen Sie das Kind in die Mitte des Sitzes
3. Ziehen Sie die Schultergurte nach unten und befestigen Sie sie zwischen den Beinen
4. Zuletzt schließen Sie die horizontale Schnalle über dem Bauch des Kindes.

Für zwei Kinder

1. Entfernen Sie den Schultergurt aus den Nischen des Sitzes
2. Setzen Sie die Kinder in den Anhänger
3. Ziehen Sie die Gurte in der Mitte zwischen den Beinen der Kinder hoch
4. Befestigen Sie die Schultergurte am Sitz
5. Zuletzt schließen Sie die horizontale Schnalle über dem Bauch des Kindes.

Dieses Produkt darf nicht für Kinder unter 18 Monaten verwendet werden.

Bitte beachten Sie die folgenden Sicherheitshinweise!

1. Maximale Gesamtbelastung: 40KG.
2. Keine technische Veränderung des Anhängers vornehmen.
3. Befestigen Sie keine zusätzlichen Lasten an der Deichsel.
4. Zulässige Höchstgeschwindigkeit des Anhängers: max. 16 km/h.
5. Verwenden Sie den Anhänger nicht auf steinigem Straßen oder anderen gefährlichen Wegen.
6. Lassen Sie Kinder niemals unbeaufsichtigt im Anhänger.
7. Der Fahrer muss 18 Jahre alt und in guter körperlicher Verfassung sein.
8. Fahrer(in) und Kinder sollten zugelassene Schutzhelme tragen.
9. Maximale Kapazität für zwei Kinder nicht älter als 7 Jahre.
10. Bitte bauen Sie den Anhänger streng nach diesen Anweisungen auf.
11. Parken Sie den Anhänger niemals in einem Graben oder auf einer gefährlichen Straße.
12. Prüfen Sie vor jeder Reise den Reifendruck.
13. Kontrollieren Sie, ob sich das Fahrrad in einem ordnungsgemäßen technischen Zustand befindet.
14. Bitte überprüfen Sie immer den korrekten Anschluss der Kupplung.
15. Seien Sie vorsichtig beim Fahren im Verkehr, insbesondere bei Kurven und Steigungen
16. Es wird vorgeschlagen, zur Überprüfung des Anhängers während der Fahrt einen Rückspiegel zu verwenden.
17. Das Vordach sollte immer geschlossen sein, um die Kinder zu schützen.
18. Prüfen Sie immer, ob alle Teile des Anhängers richtig und fest miteinander verbunden sind.

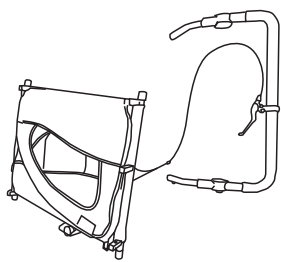

A x 1

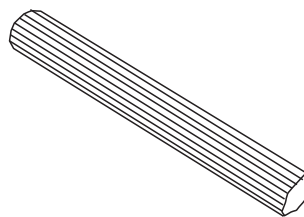

H x 2

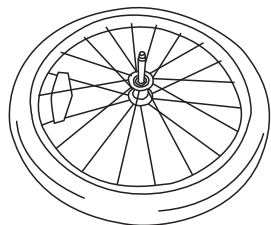

B x 2

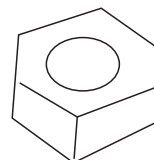

I x 2

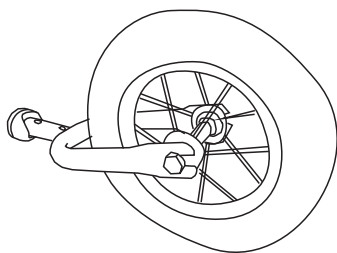

C x 1

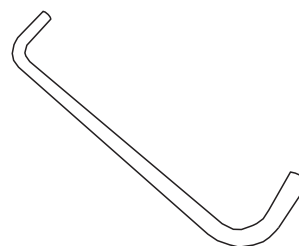

J x 2

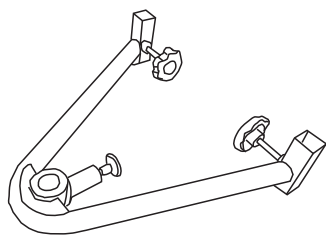

D x 1

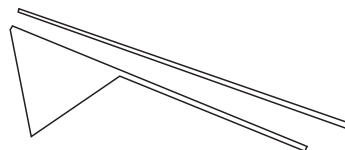

K x 1

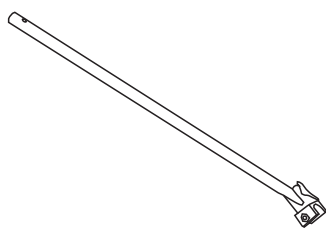

E x 1

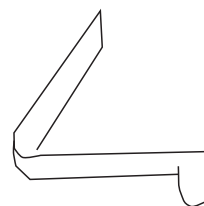

L x 2

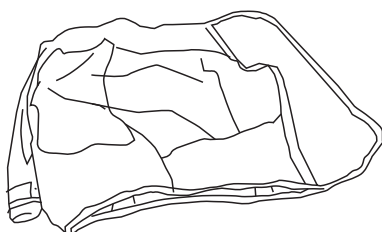

F x 1

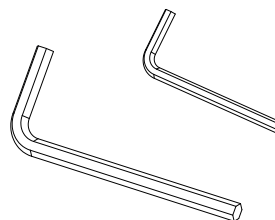

M x 1

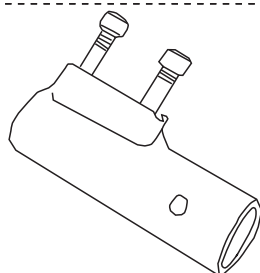

G x 2

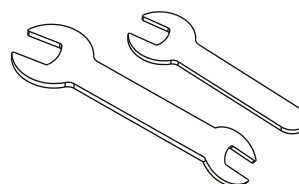

N x 1

A x 1

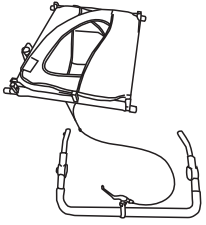

A

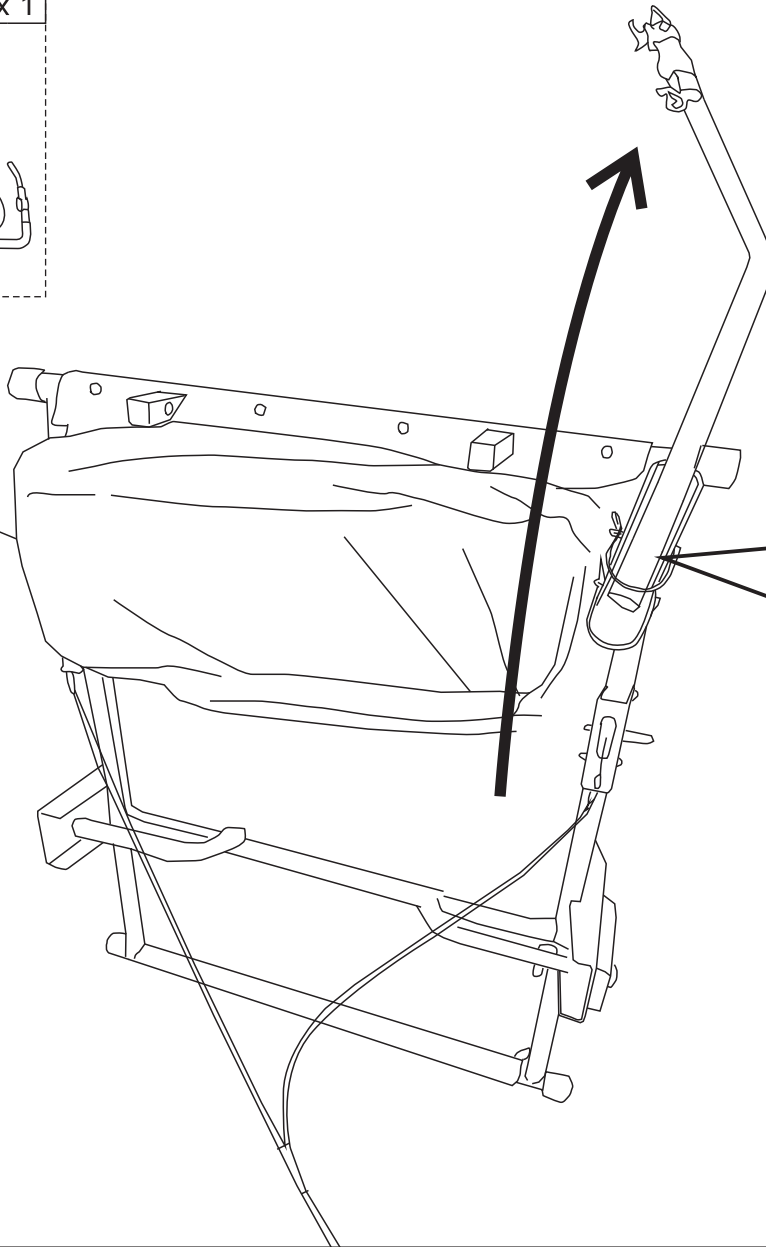

1

2

3

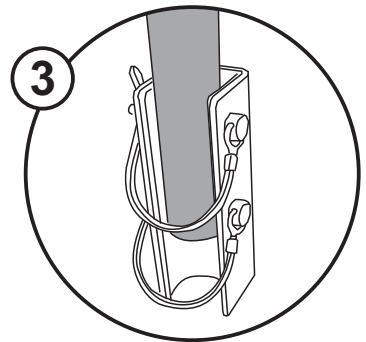
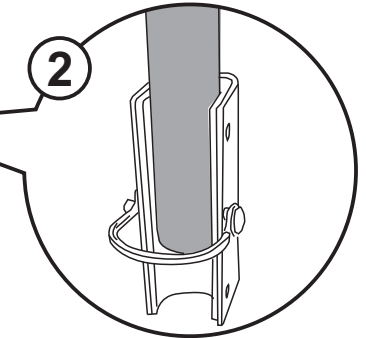
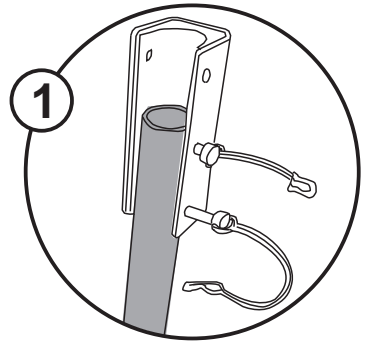

B x 2



SPERREN

B

B

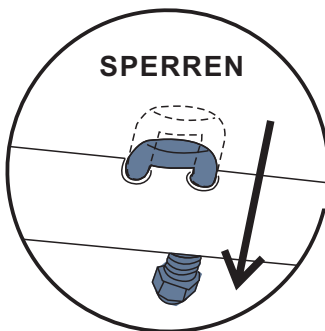
**WARNUNG**

Beide Sicherheitsstifte müssen vor der Benutzung des Anhängers verriegelt werden, da sich sonst Überrollbügel oder Zunge verschieben und einen Unfall oder schwere Verletzungen verursachen könnten.

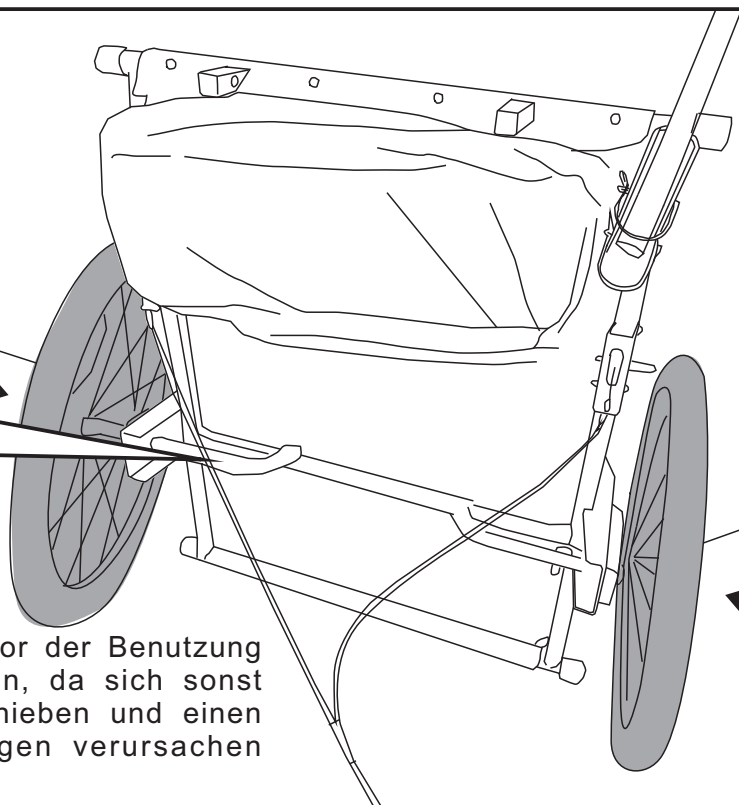

03

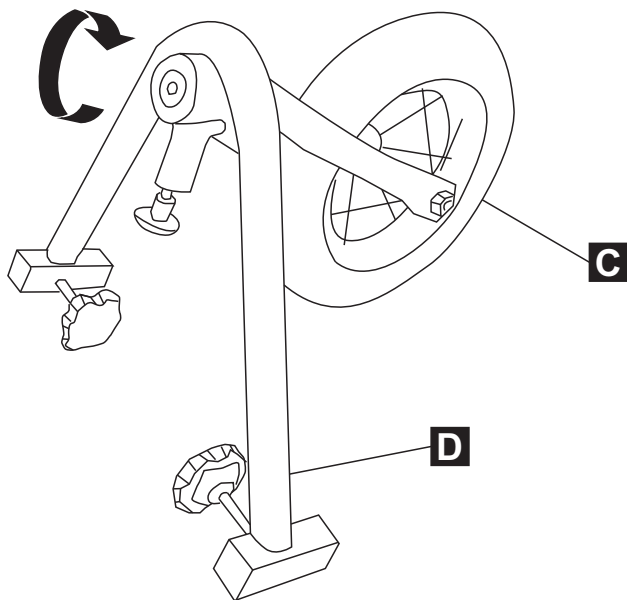
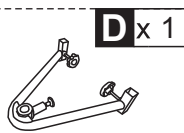
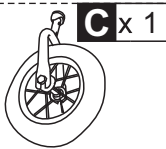

04

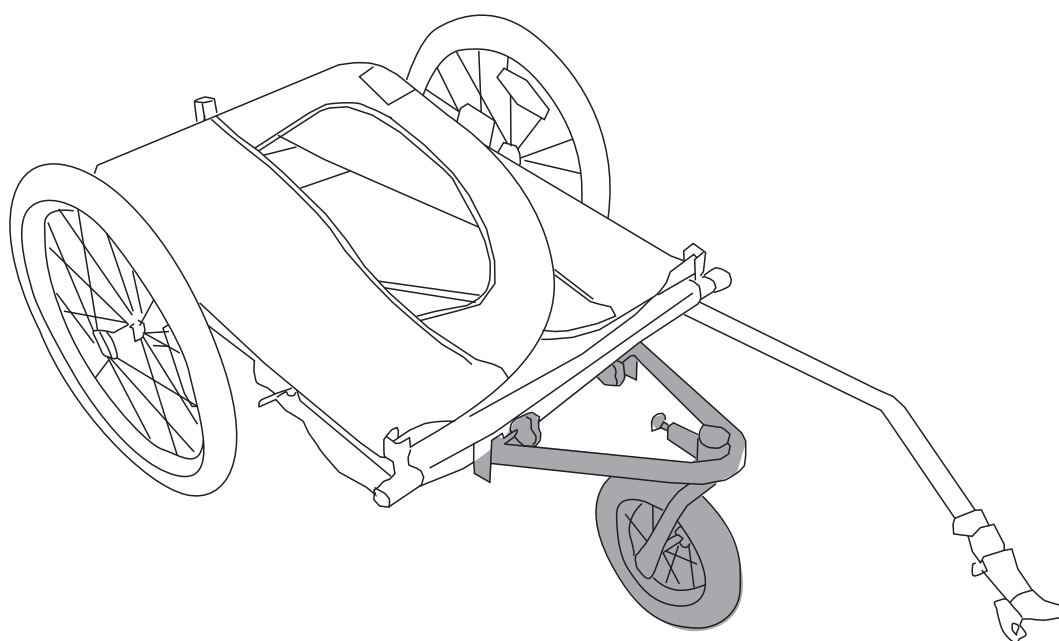

05

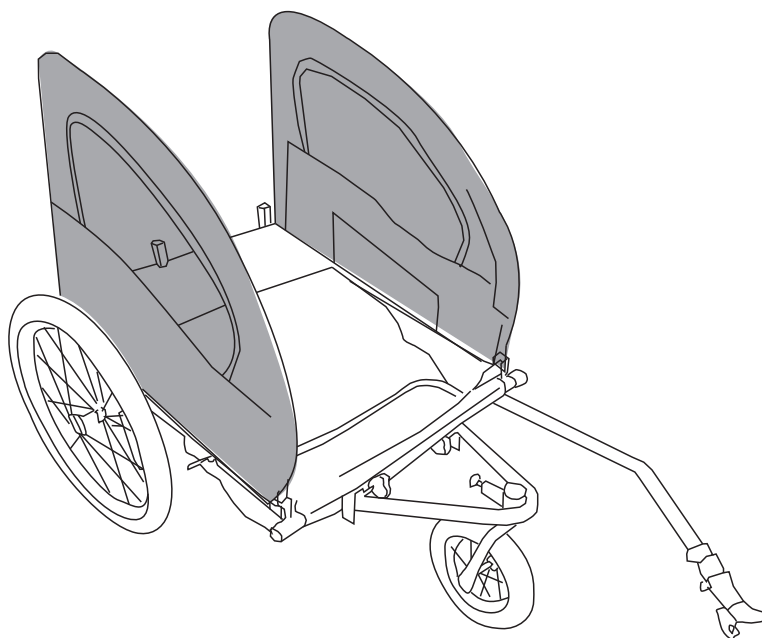

E x 1

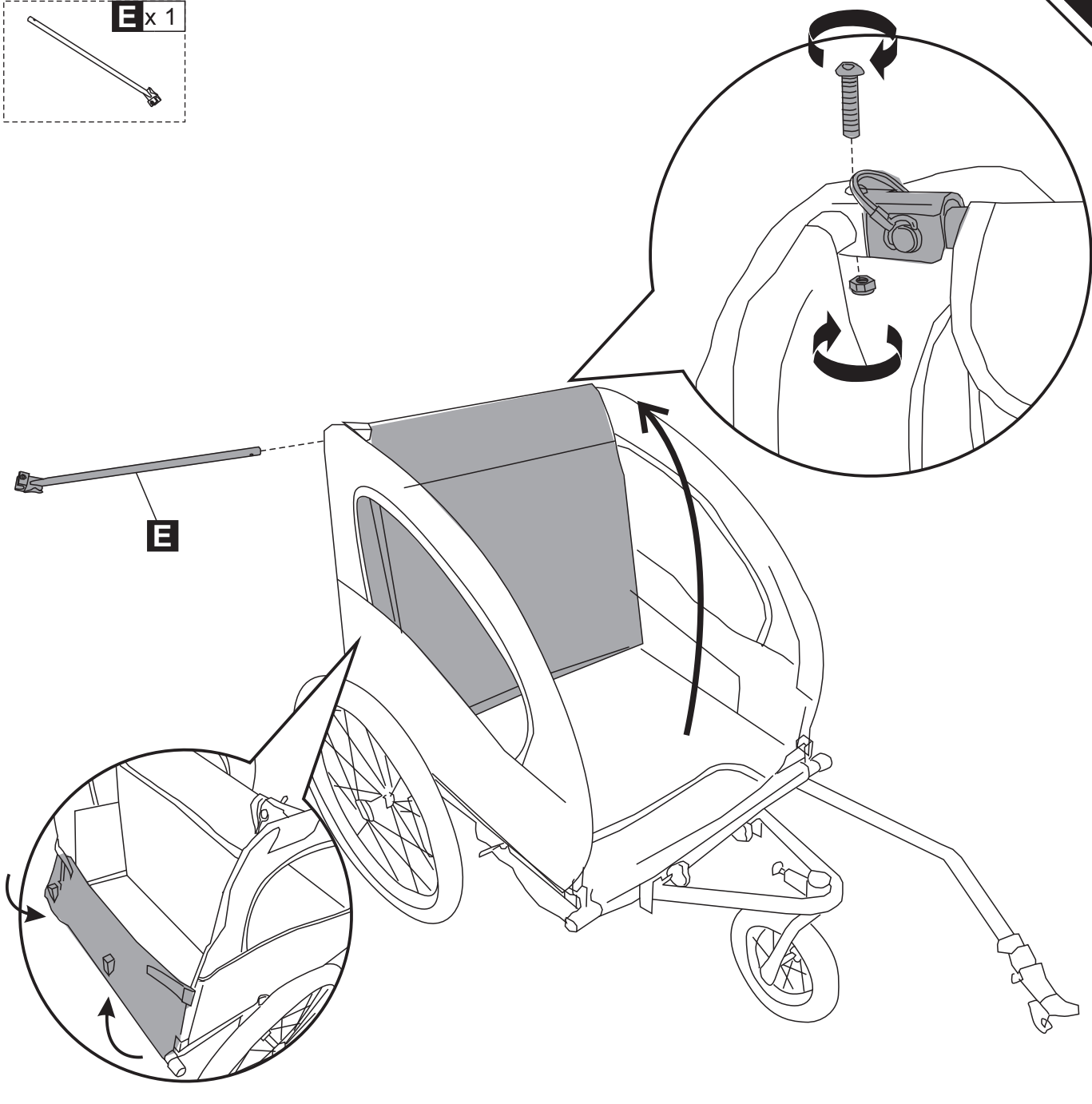

E

F x 1



G x 2

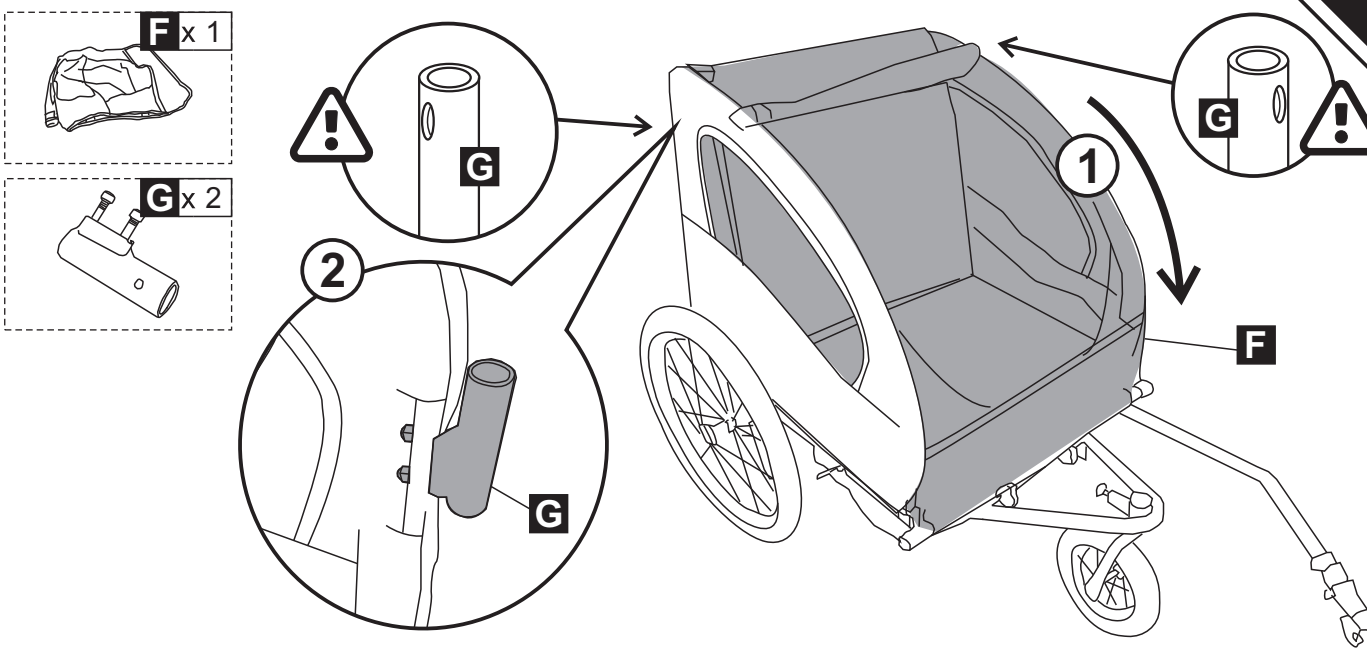
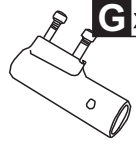

G

G

G

F



2

1

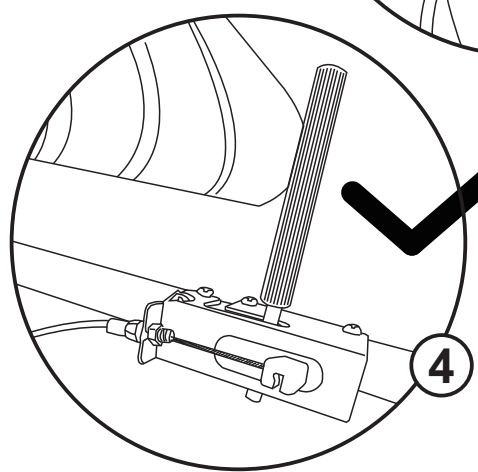
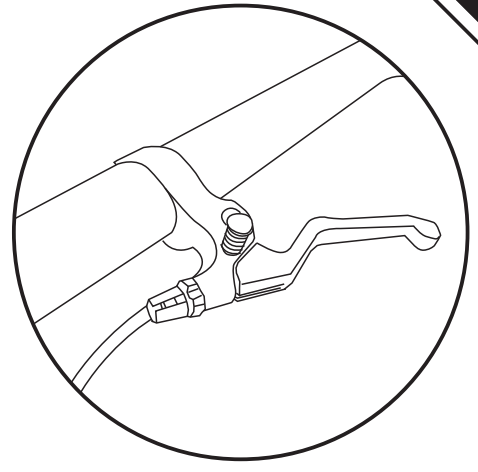
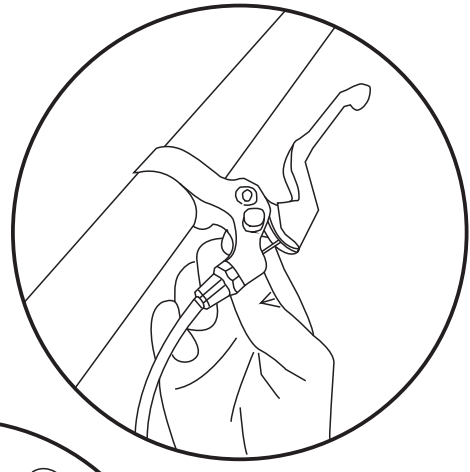
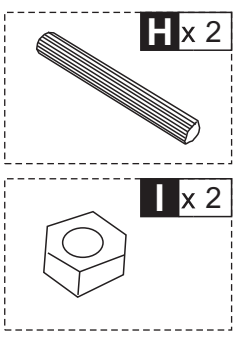

Der Griff kann so gestaltet werden, dass die Höhe eingestellt werden kann. Drücken Sie den Knopf von Hand, damit die Griffhöhe eingestellt werden kann

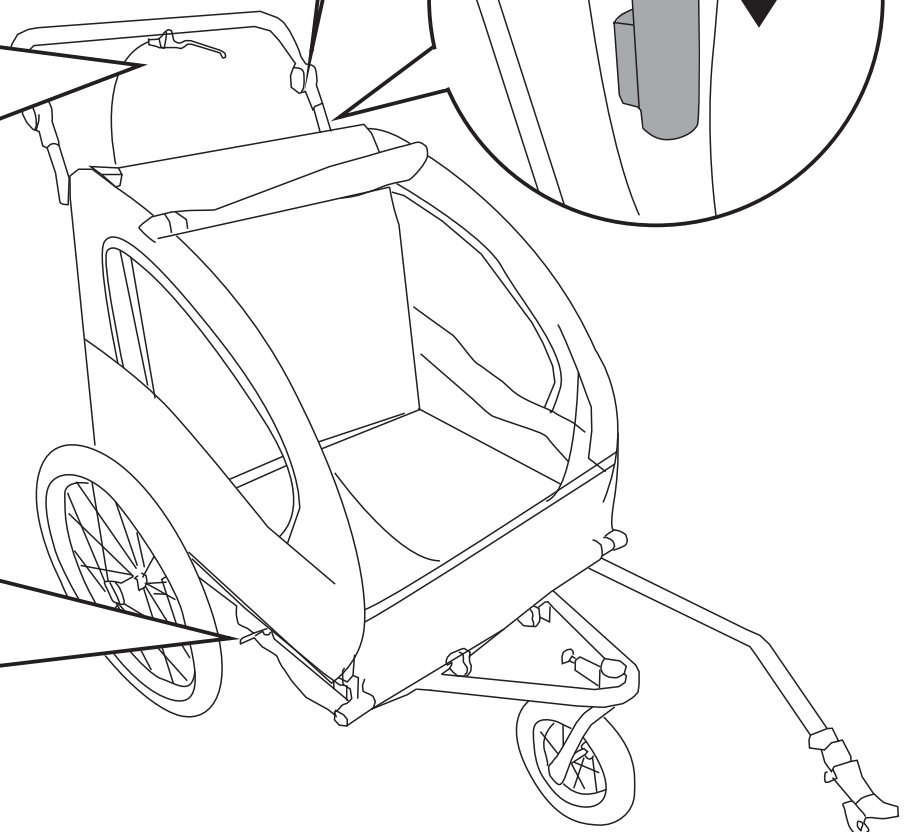
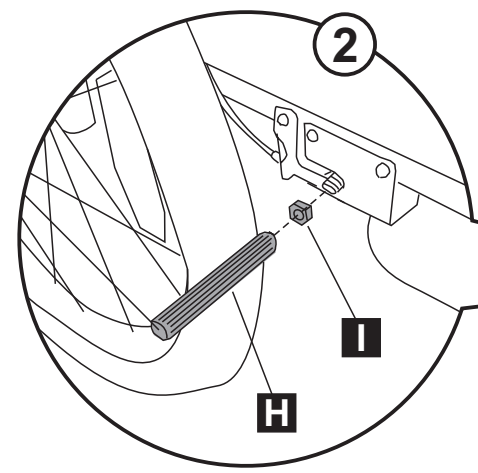
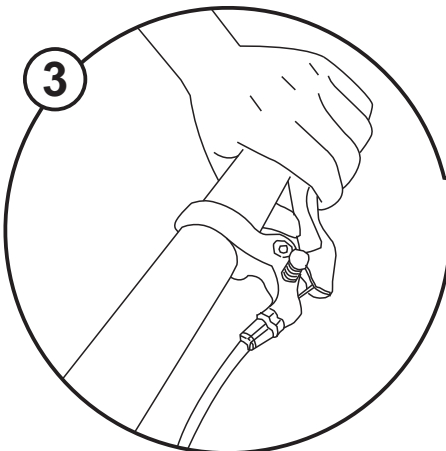
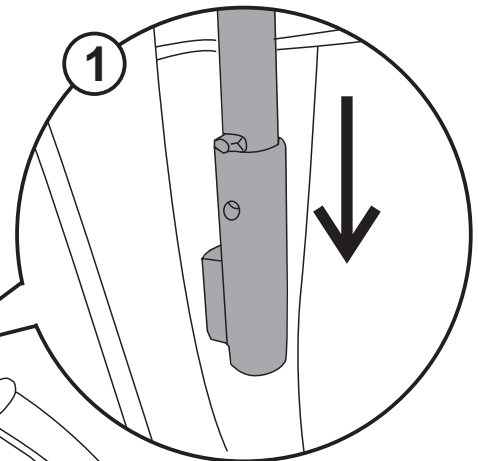

Der Anhänger kann mit einer Radbremse ausgerüstet werden. Bitte Drehen Sie die Seitenschraube fest an, ziehen Sie auch die 6-seitige Mutter mit Werkzeugen an. Die Bremse am Griff kann die Radbremse steuern. Wenn Sie die Bremse am Lenker schließen, wird die Schraube nach unten gedrückt und der Anhänger kann sich nicht mehr vorwärts bewegen.

J x 2

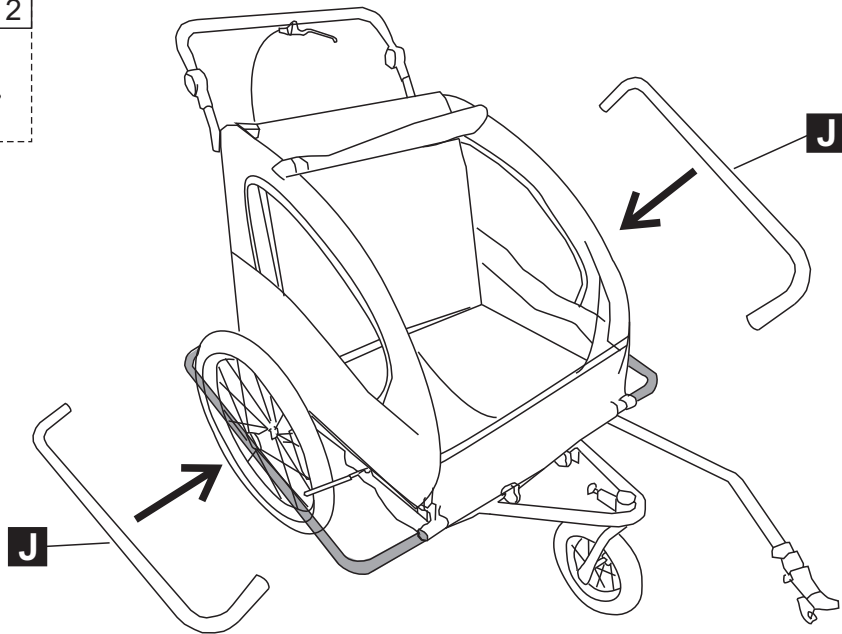

K x 1

SPERREN

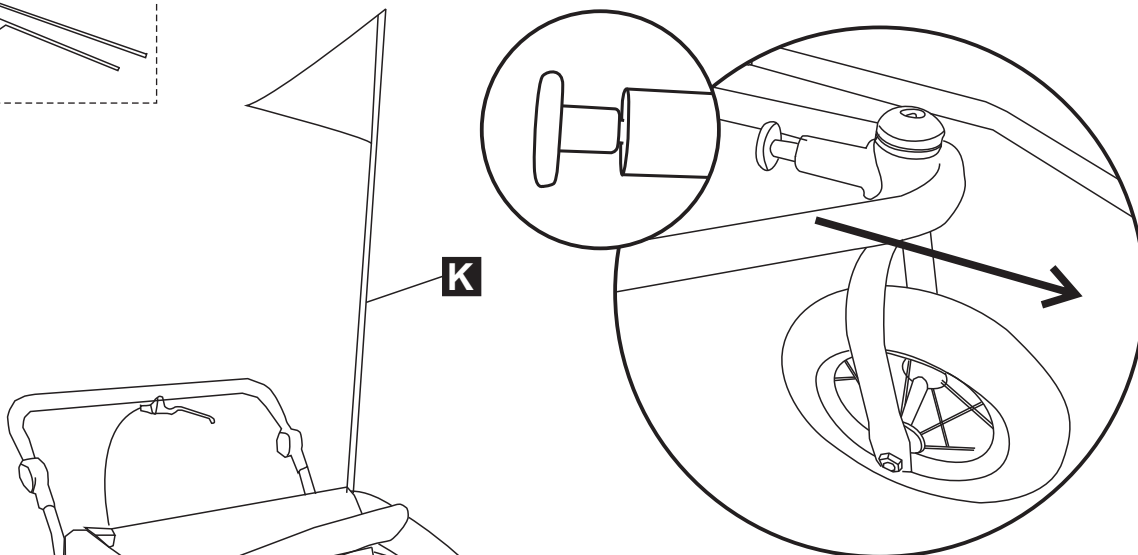

ENTSPERREN

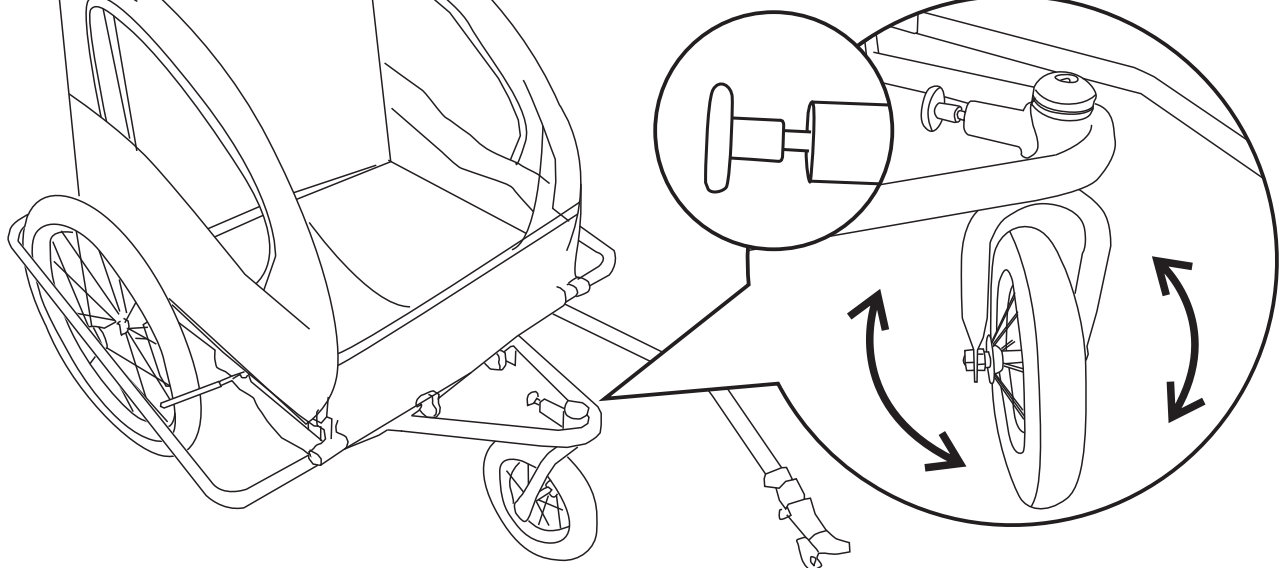

Der schwarze Knopf kann zur Steuerung des Radzustands (Sperren oder Entsperrern) verwendet werden. Durch Herausziehen und Drehen des schwarzen Knopfes kann die Radposition kontrolliert werden.

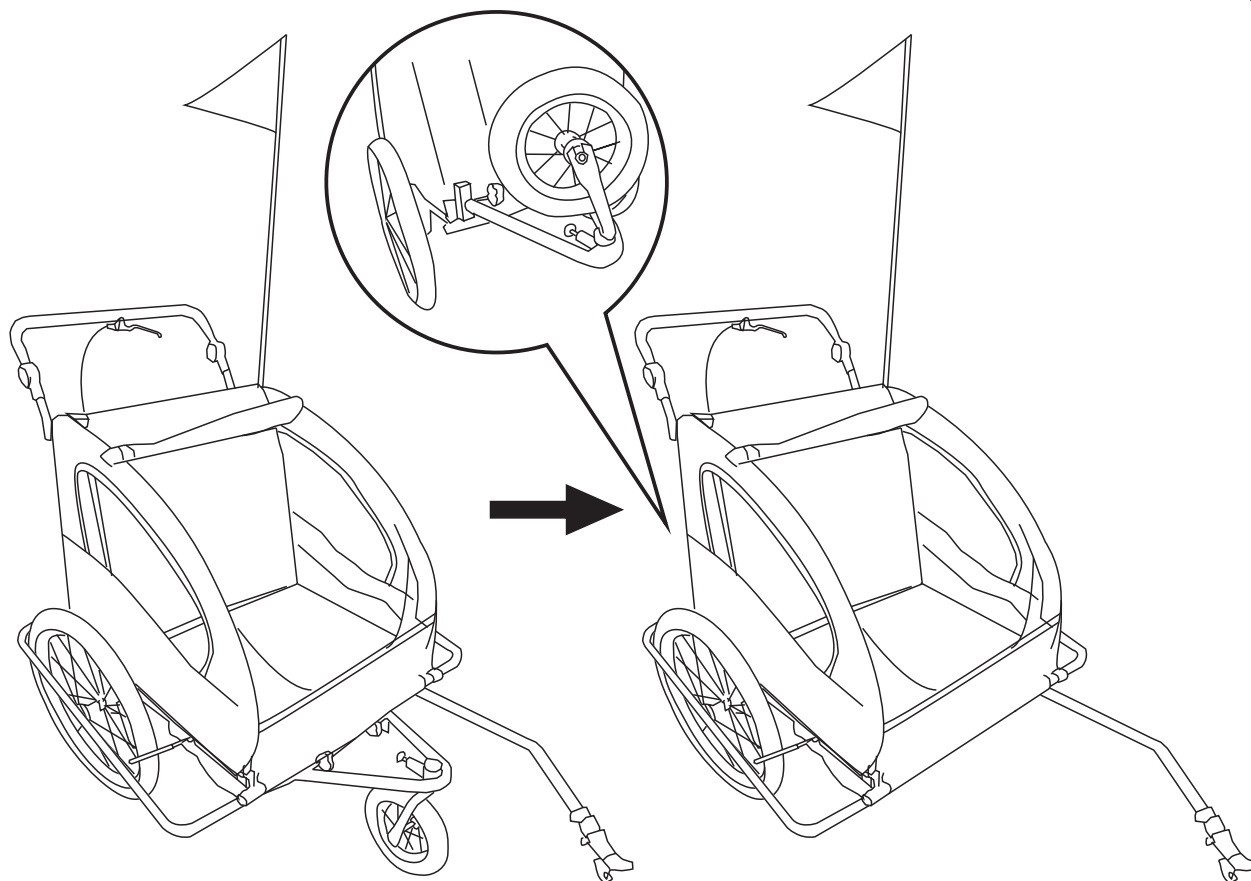

Wenn der Anhänger zur Verbindung mit dem Fahrrad verwendet wird, können Sie das Vorderrad nach hinten stellen.

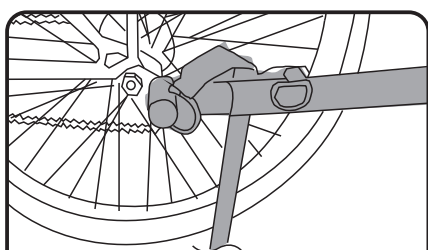

Anschluss an das Fahrrad mit Achse.

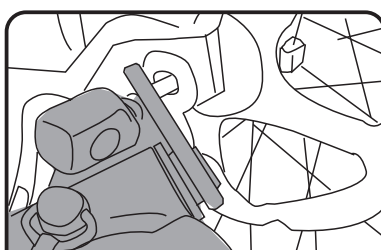

Anschluss an das Fahrrad mit Schnellverschluss

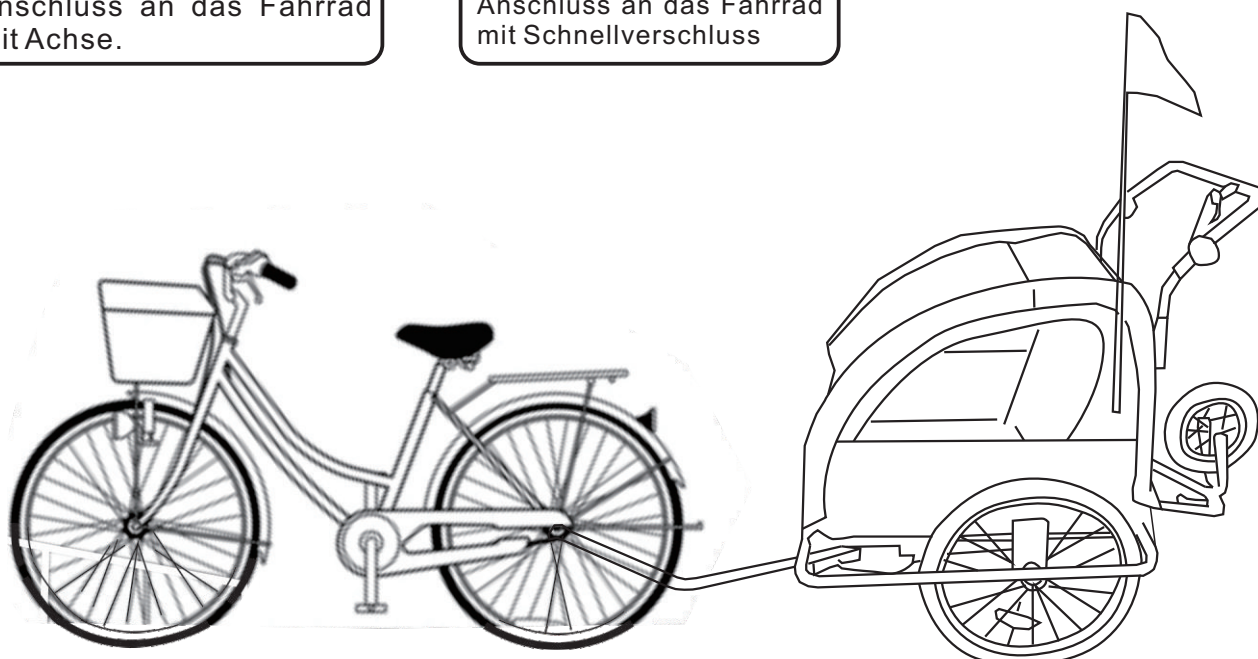

US



001-877-644-9366
customerservice@aosom.com

CA



001-855-537-6088
customerservice@aosom.ca

UK



0044-800-240-4004
enquiries@mhstar.co.uk

DE



0049-(0)40-88307530
service@aosom.de

FR



0033-1-84166106
contact@aosom.fr

ES



0034-931294512
atencioncliente@aosom.es

IT



0039-0249471447
clienti@aosom.it