

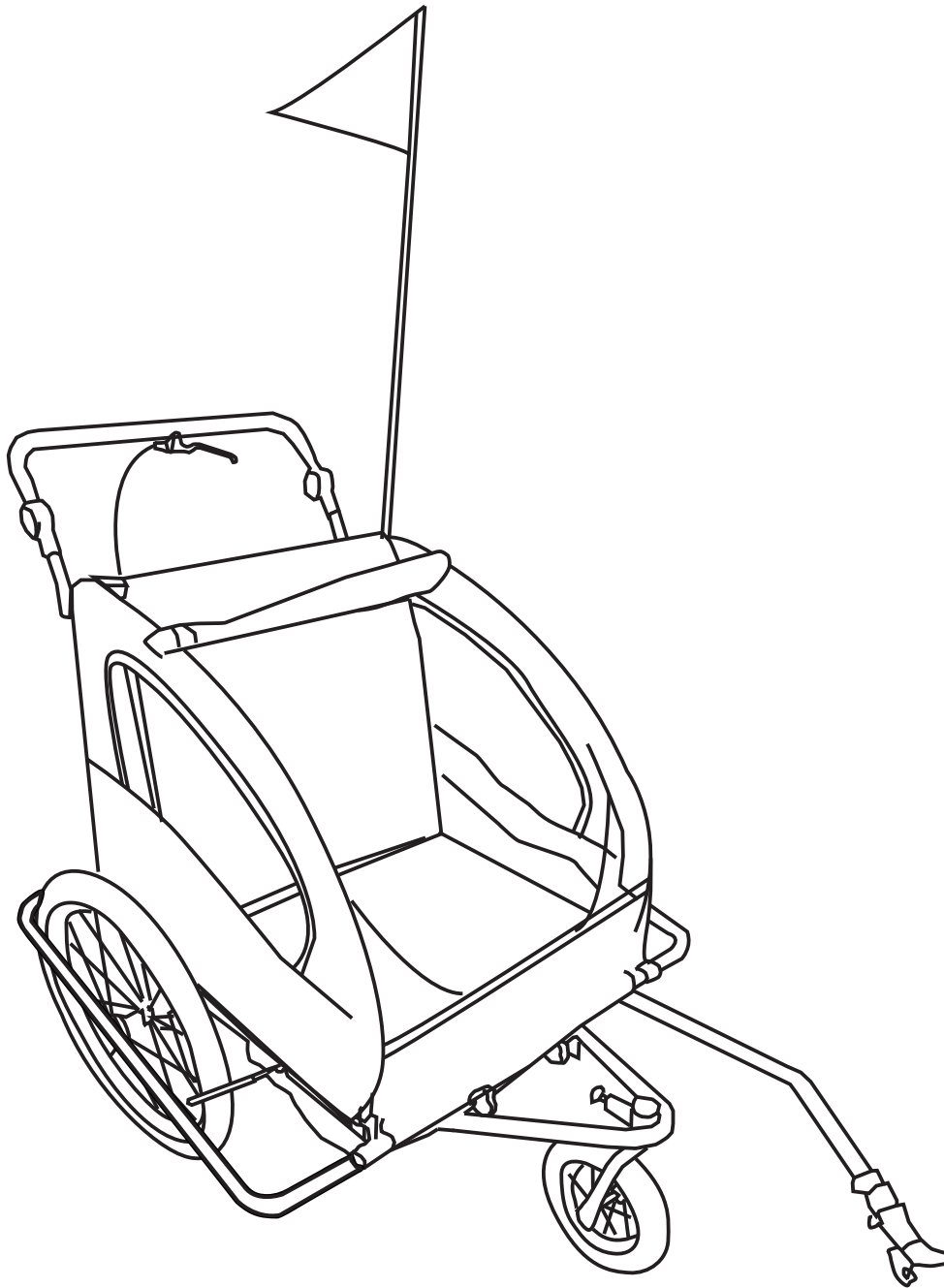

INfe004V02\_IT

440-001\_440-005\_5664-0101



IMPORTANT, RETAIN FOR FUTURE REFERENCE: READ CAREFULLY

# ASSEMBLY & INSTRUCTION MANUAL

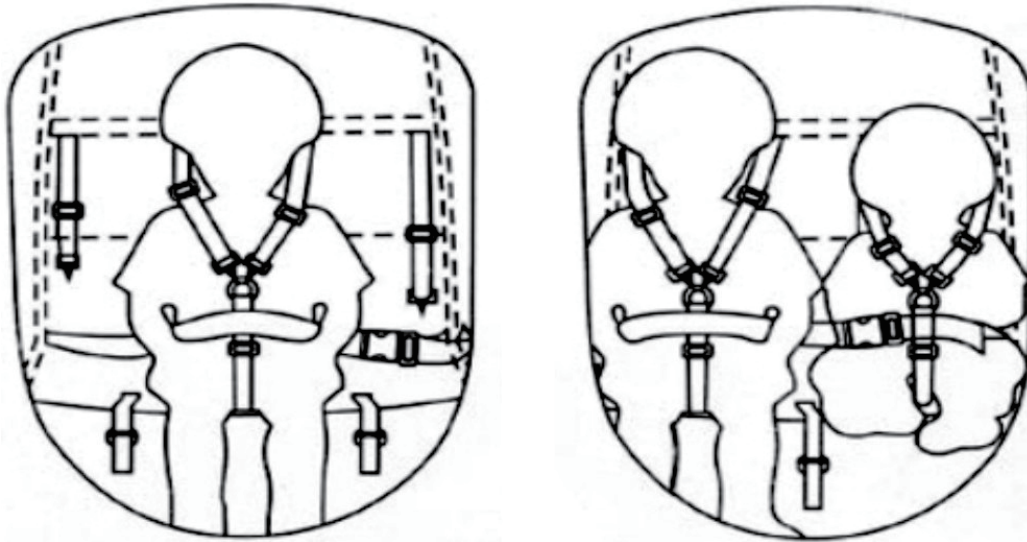

## Attenzione!

Regolare la cintura sulle spalle alle dimensioni più piccole per un bambino. Le fabbie di cintura e i ganci vinico al collo del bambino possono creare serie lesioni. Evitare di metterli troppo vicini al collo.

### Un bambino

1. Rimuovere la cintura sulle spalle dal sedile
2. Lasciare il bambino sedersi al centro del sedile
3. Tirare verso il basso le cinture per le spalle e assicurarle fra le gambe
4. L'ultimo passo è di chiuderela fabbia orizzontale sopra la pancia del bambino.

### Due bambini

1. Rimuovere la cintura sulle spalle dal sedile
2. Lasciare i bambini sedersi nel rimorchio bici
3. Tirare verso l'alto le cinture al centro fra le gambe dei bambini
4. Assicurare le cinture per le spalle al sedile
5. Alla fine, chiuderela fabbia orizzontale sopra la pancia del bambino.

**Il presente prodotto non è consentito all'uso dei bambini di età inferiore a 18 mesi.**

### Prestare attenzione alle seguenti istruzioni di sicurezza!

1. Carico totale massimo: 40 kg
2. Non modificare tecnicamente il rimorchio bici
3. Non attaccare carichi aggiuntivi alla barra di traino
4. La velocità massima consentita del rimorchio bici: max. 16 km/h
5. Non utilizzare il rimorchio bici sulle strade rocciose o pericolose
6. Non lasciare mai i bambini nel rimorchio bici senza custodia
7. Il ciclista deve avere 18 anni e essere in buone condizioni fisiche
8. Il ciclista e i bambini devono indossare i caschi di sicurezza approvati
9. Il carico massimo massimo per due bambini di età non superiore ai 7 anni
10. Monta il rimorchio bici rispettando rigorosamente queste istruzioni
11. Non parcheggiare mai il rimorchio bici vicino ad una fossa o su una strada pericolosa
12. Controlla la pressione aria prima di ogni viaggio
13. Assicura che la bicicletta sia nelle buone condizioni tecniche
14. Controlla sempre la corretta connessione dei giunti
15. Sta attento quando guida in un traffico soprattutto con le curve e pendenze.
16. Si consiglia di utilizzare gli specchi retrovisori per poter controllare il rimorchio bici durante la guida
17. La copertura deve essere sempre chiusa per proteggere il bambino
18. Verifica sempre che tutte le parti del rimorchio bici siano connesse correttamente e strettamente.

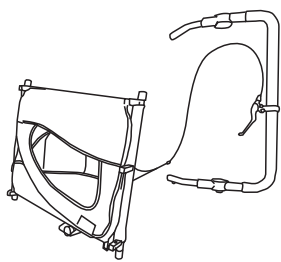

A x 1

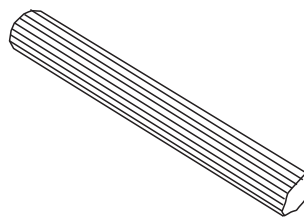

H x 2

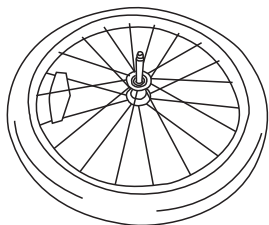

B x 2

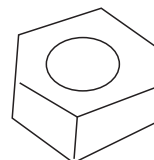

I x 2

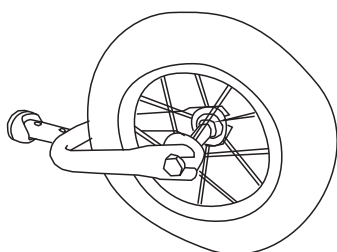

C x 1

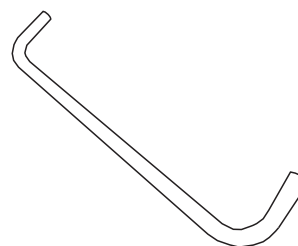

J x 2

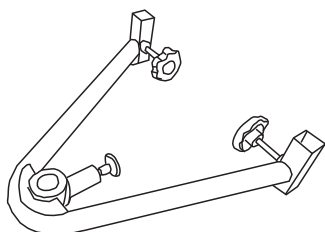

D x 1

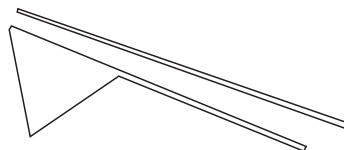

K x 1

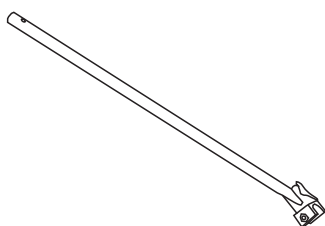

E x 1

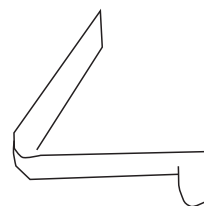

L x 2



F x 1

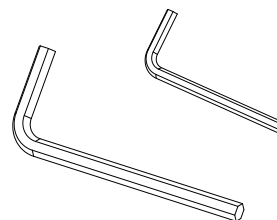

M x 1

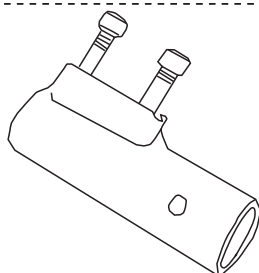

G x 2

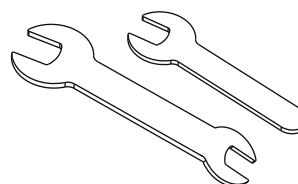

N x 1

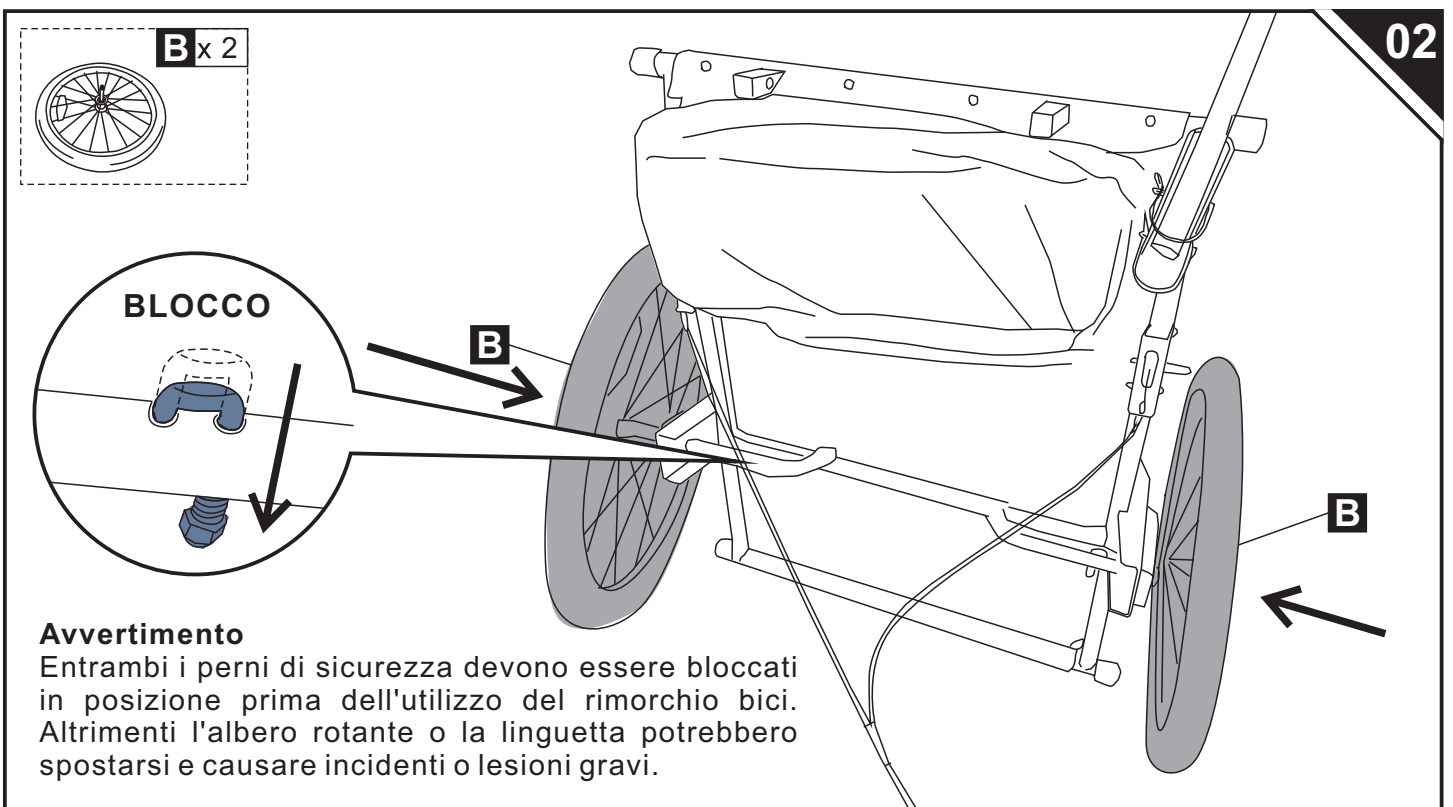
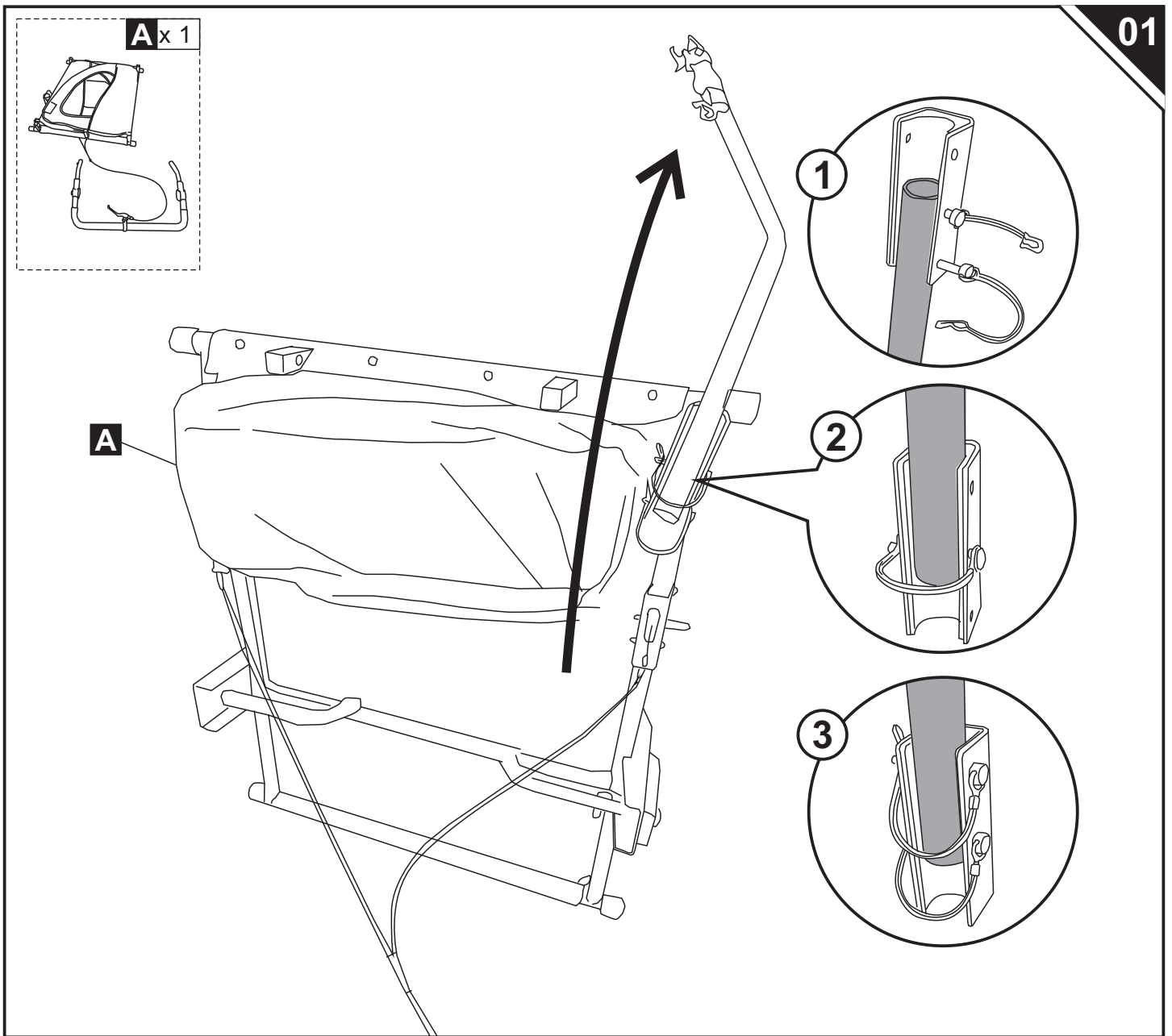

**Avvertimento**  
 Entrambi i perni di sicurezza devono essere bloccati in posizione prima dell'utilizzo del rimorchio bici. Altrimenti l'albero rotante o la linguetta potrebbero spostarsi e causare incidenti o lesioni gravi.

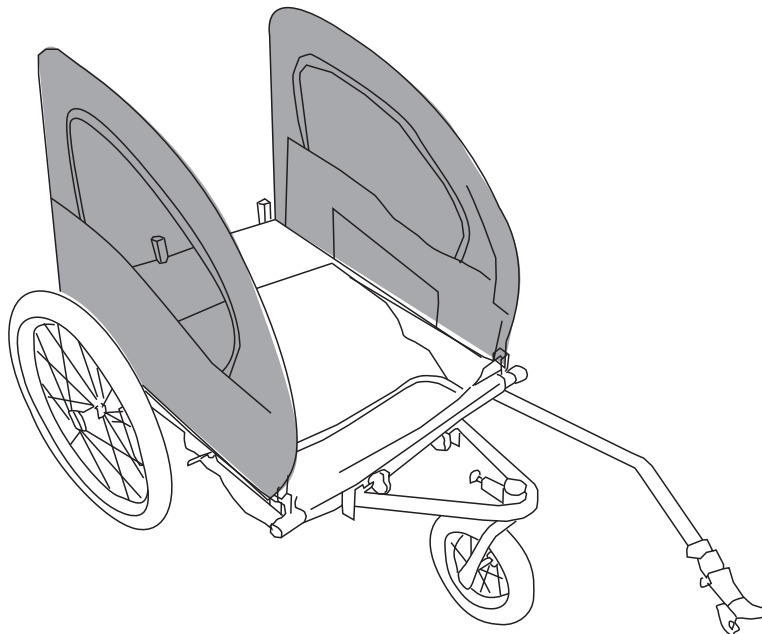
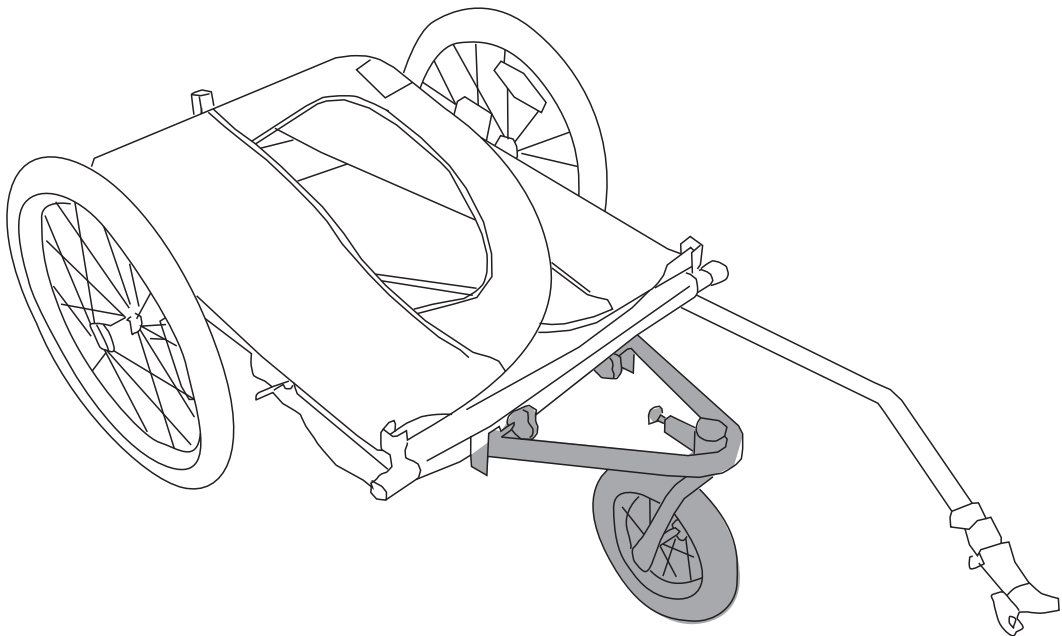
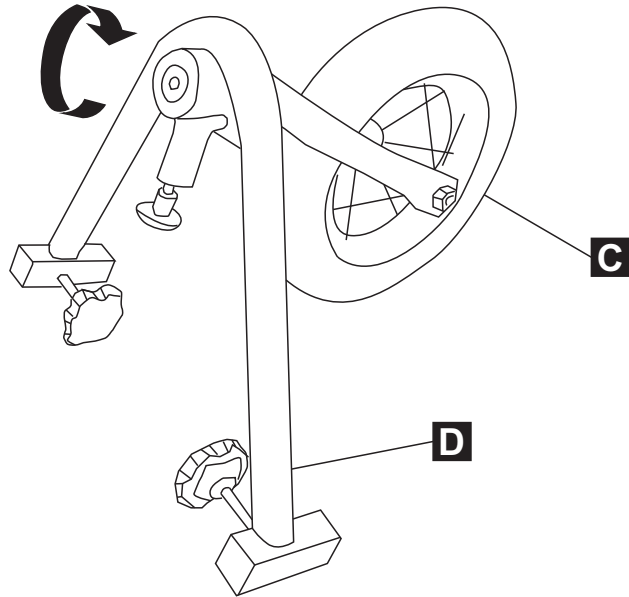
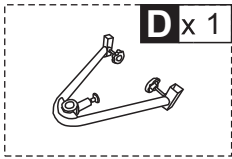
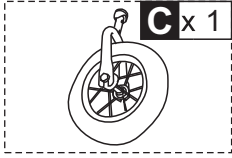

E x 1

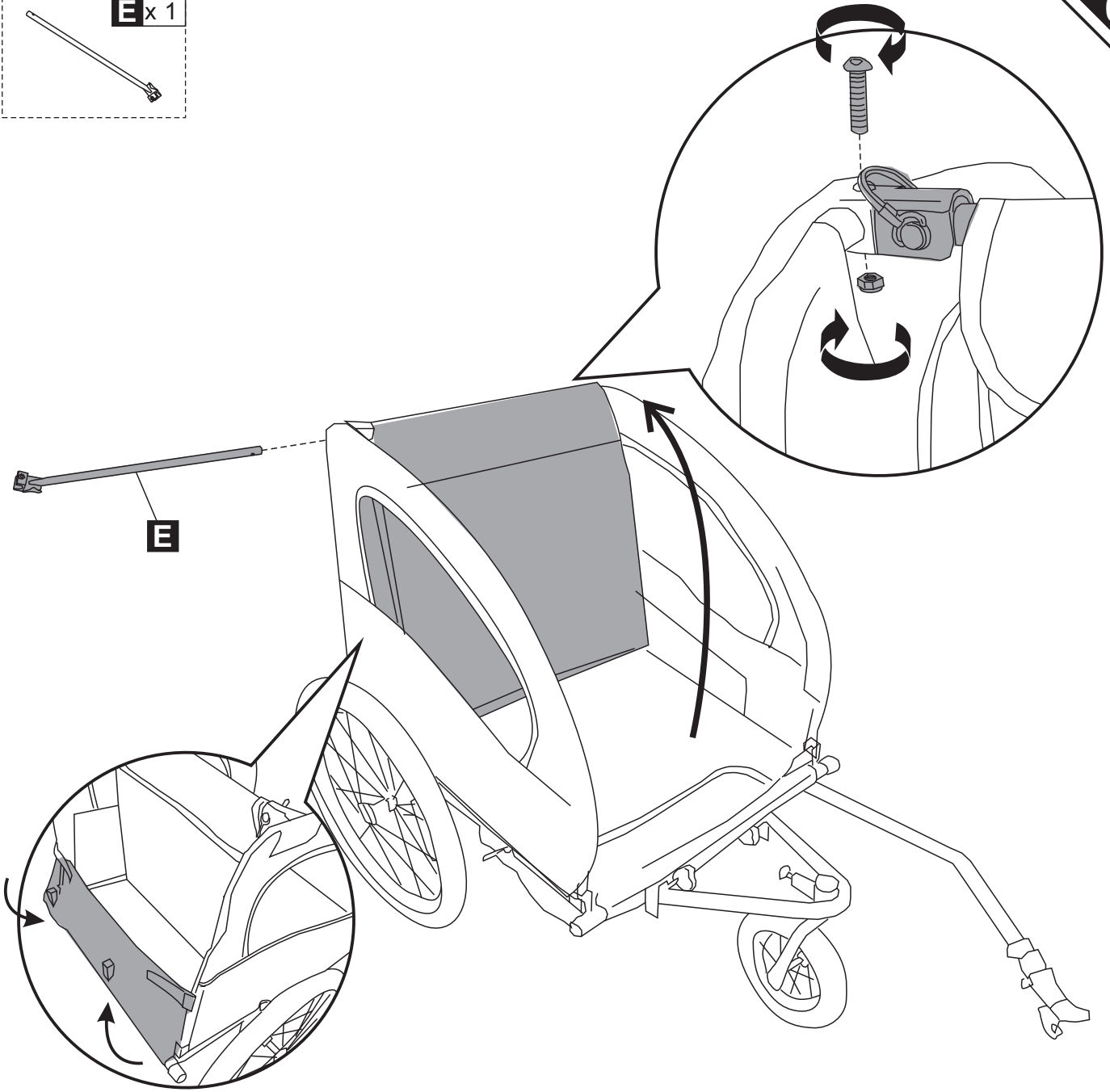

F x 1



G x 2

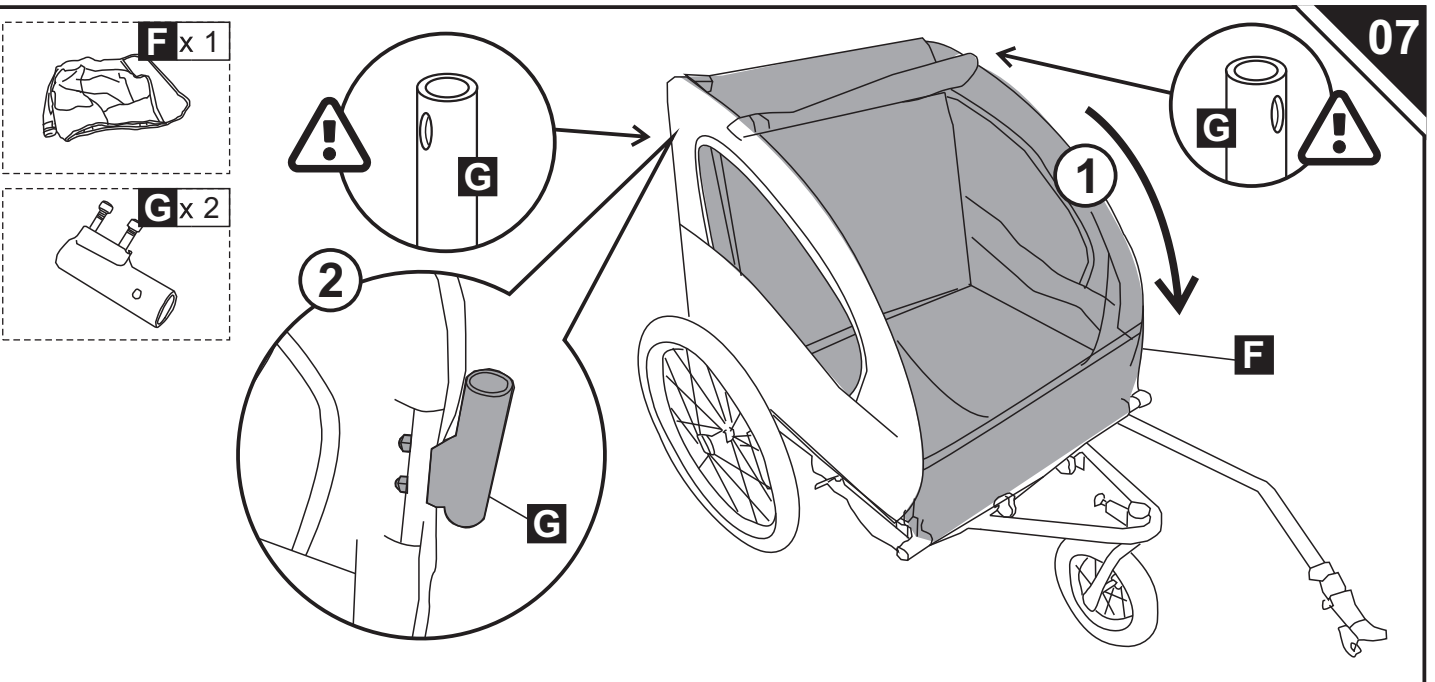

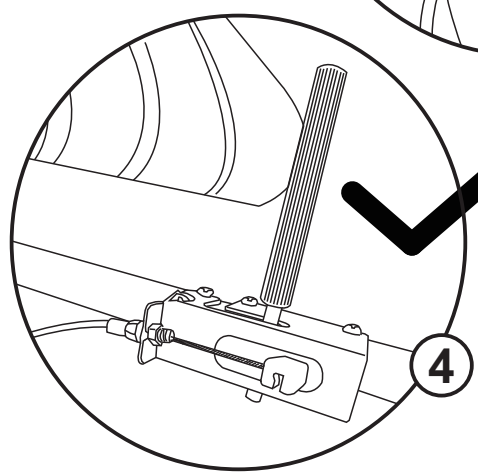
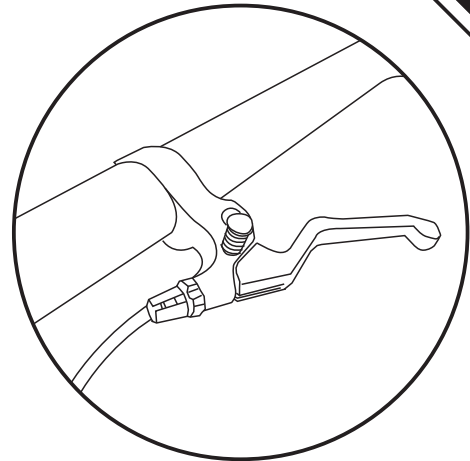
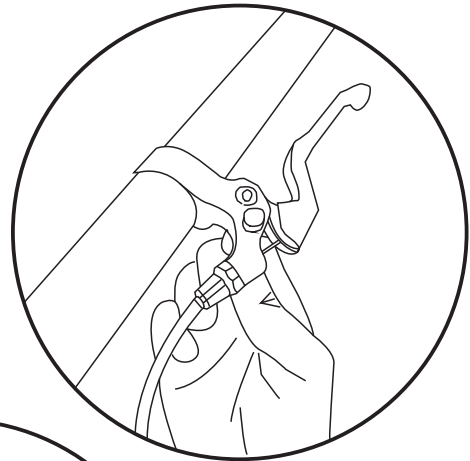
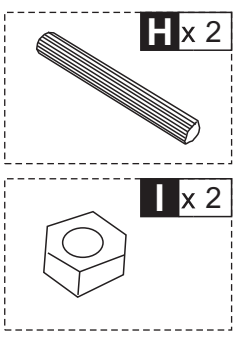

La maniglia è progettata per regolare l'altezza. Premere il pulsante a mano per regolare l'altezza della maniglia

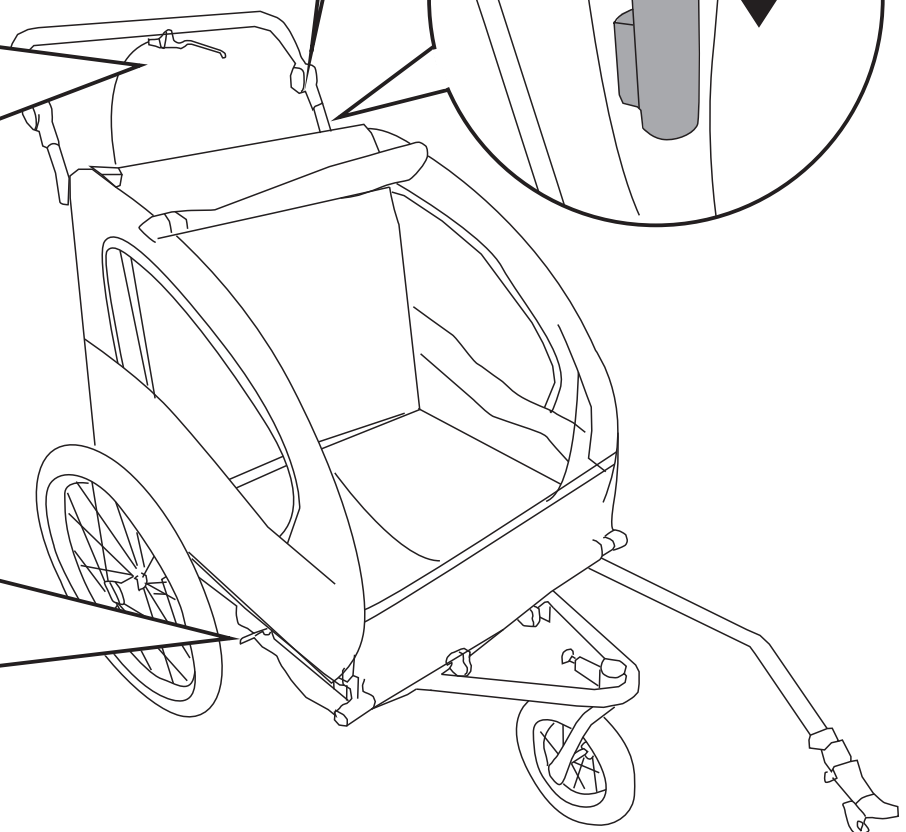
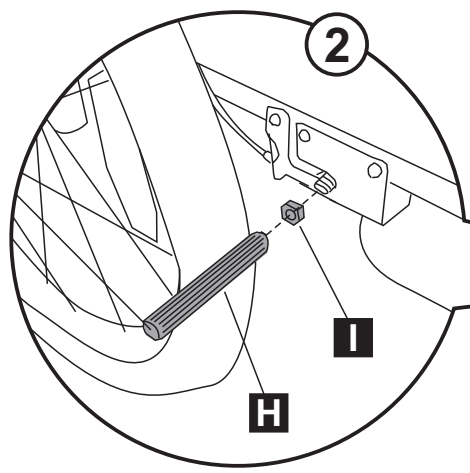
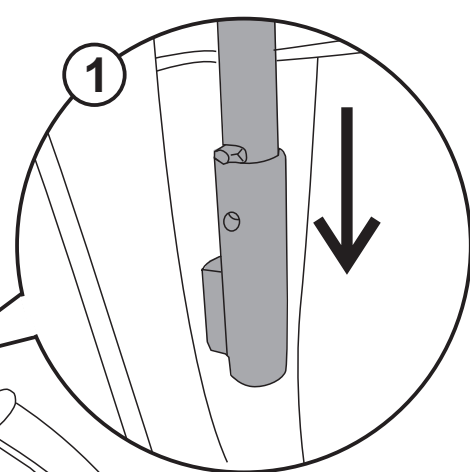
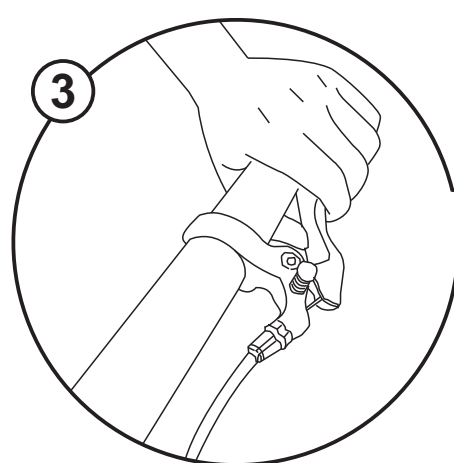

Il rimorchio bici è dotato di un freno sulla ruota, serrare strettamente la vite laterale, serrare anche il dado a 6 lati con strumenti. Il freno a mano può controllare il freno sulla ruota. Quando chiudi il freno a mano e premi la vite perché il rimorchio non possa andare avanti.

J x 2

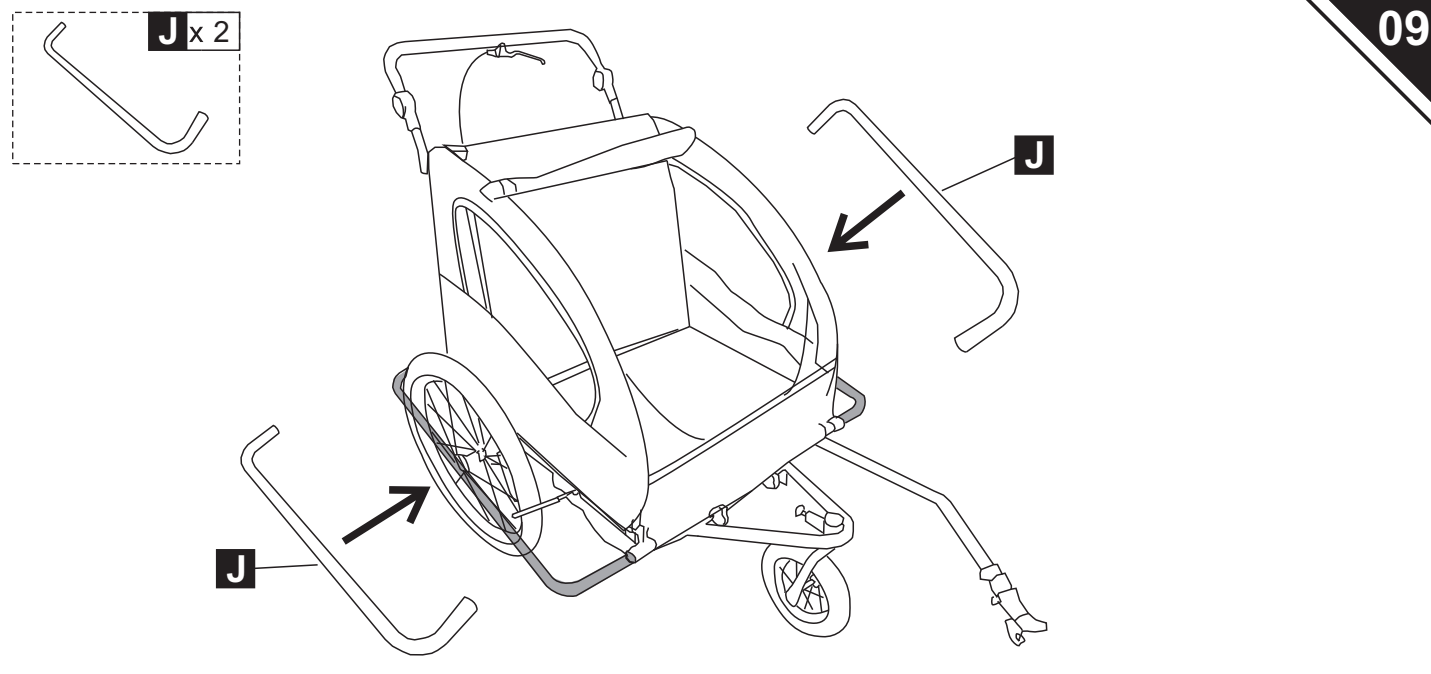

K x 1

BLOCCO

SBLOCCO

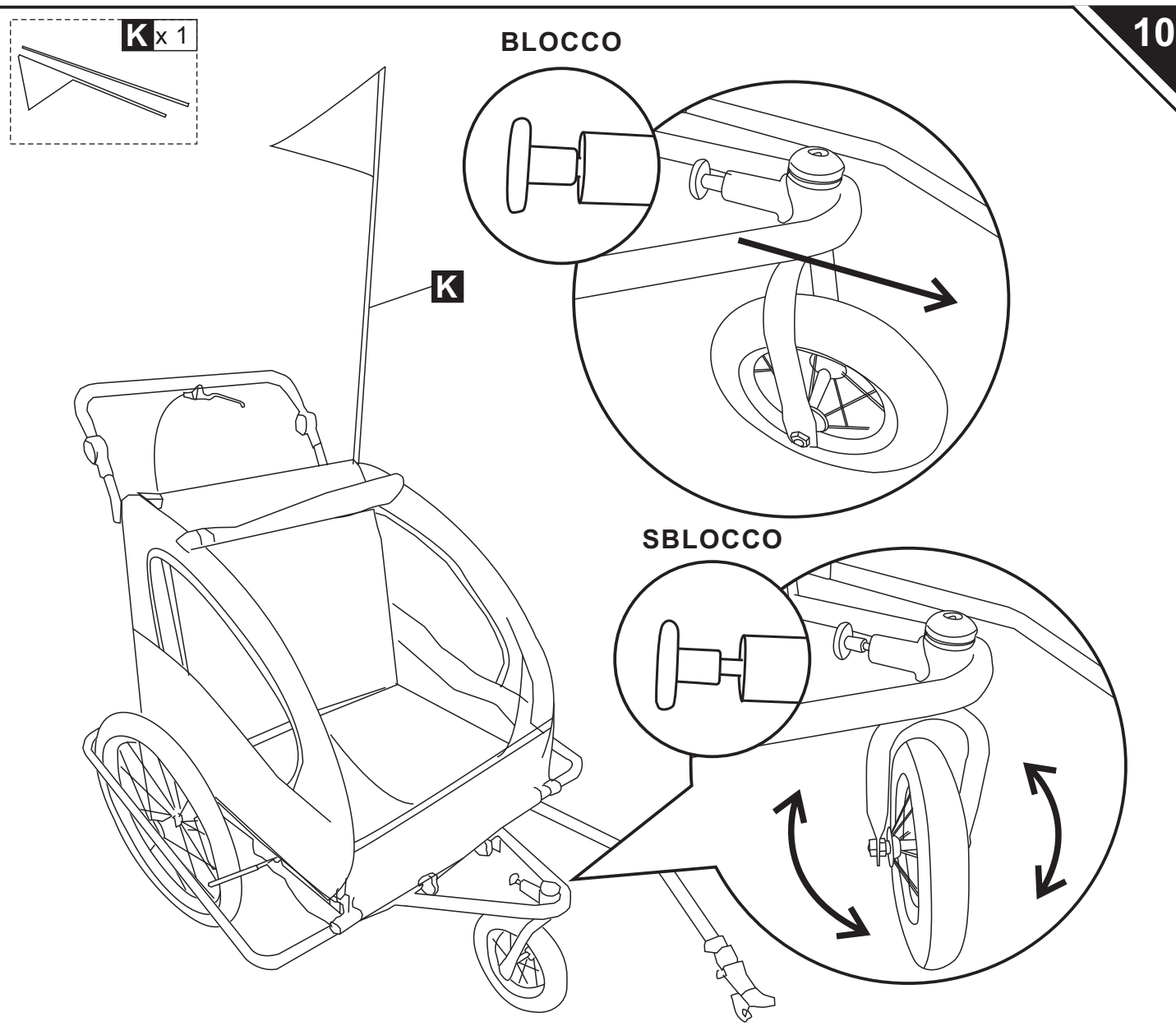

Il nodo nero può controllare le condizioni della ruota (blocco o sblocco) Tirare fuori e ruotare la il nodo nero, la posizione della ruota può essere controllata.



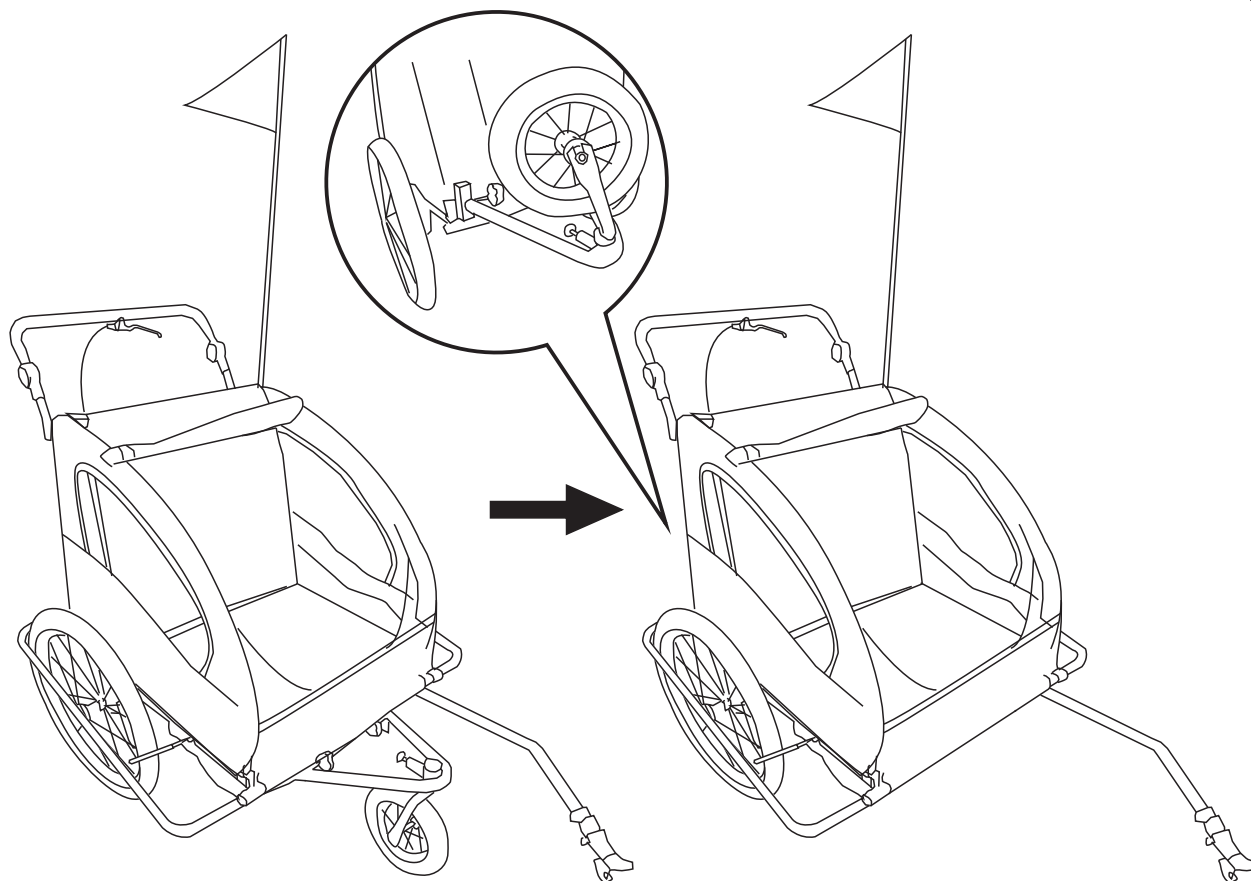

Quando il rimorchio è collegato alla bici, puoi mettere la ruota frontale sul retro.

