

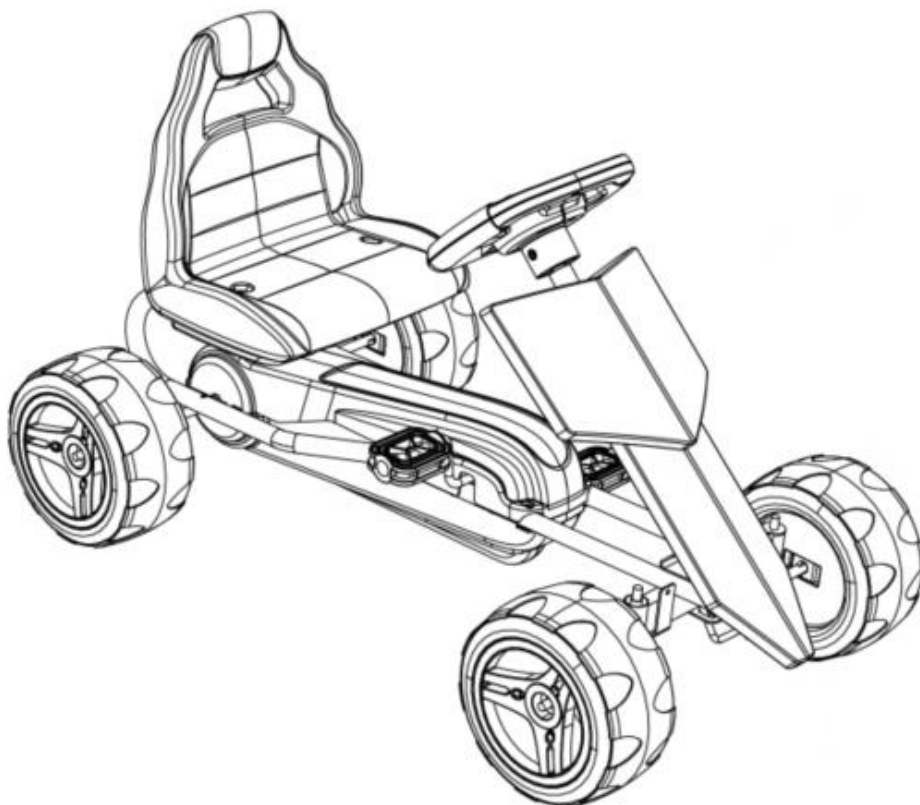

KART PARA NIÑOS

INfgb021_ES_341-029



- Apto para 3+ años de edad
- Peso máximo del usuario: 30 kg
- montaje requerido por un adulto



MANUAL DEL USUARIO

¡Lea y entienda todo este manual antes de usar el producto!

Conserve este manual para futuras consultas, ya que contiene información importante.

Tabla de Contenido

1. Acerca de su nuevo vehículo

2. Lista de componentes

3. Pasos de montaje

4. Instrucciones de operación de su vehículo

5. Mantenimiento de su vehículo

Acerca de su nuevo vehículo

Gracias por comprar nuestros productos, queremos que su hijo disfrute de este producto durante los próximos años.

Tenga en cuenta los siguientes puntos cuando lea esta guía:











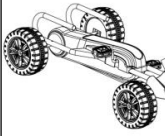

Edad adecuada:	3 ⁺ años		
Capacidad de carga:	Menos de 30 Kg		
Dimensiones del carro:	800 * 490 * 500 mm		
Dimensiones del cartón:	800 * 250 * 510 mm		
Material:	PP, IRON	Temperatura óptima:	Debajo de 40°C Evite utilizar directamente bajo el sol

ADVERTENCIA!

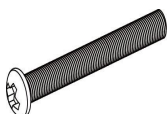
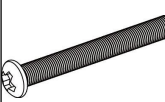
PARA LA SEGURIDAD DE SU HIJO, LEA TODAS LAS ADVERTENCIAS Y LAS INSTRUCCIONES DE MONTAJE Y USO. GUARDE ESTA GUÍA PARA FUTURAS REFERENCIAS.

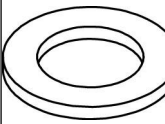
- **ENSAMBLAJE REQUERIDO POR DE ADULTOS.** El producto contiene piezas pequeñas, que son sólo aptas para el montaje por adultos. Mantenga a los niños pequeños alejados al armar.
- Retire siempre el material de protección y las bolsas de polietileno y deséchelas antes del montaje.

LISTA DE COMPONENTES

PARTE NO	NOMBRE DE PARTE	IMAGEN	CANT. (Pz.)	NOTAS	PARTE NO	NOMBRE DE PARTE	IMAGEN	CANT. (Pz.)	NOTAS
1	Carroceria del vehículo		1		2	Asiento		1	
3	Volante de dirección		1		4	Tablero		1	
5	Tubo lineal		1		6	Eje de dirección		1	
7	Tablero fijo		1		8	M5 x 55 perno		2	
9	M5 x 40 perno		1		10	M5 Tuerca		2	
11	M5 X 14 Arandela		2		12	M5 Tuerca		1	
13	M4 X 10 Tornillo		4		14	Manual de Instrucciones		1	

Pasos de Montaje

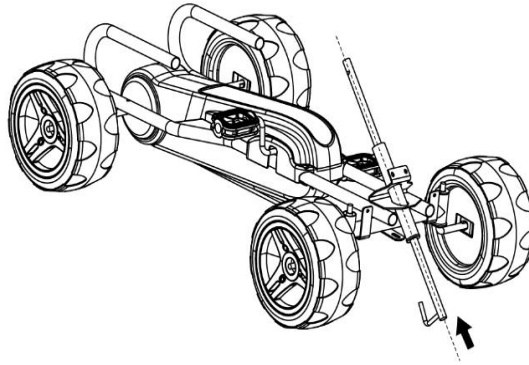

1. Coloque el eje de dirección a través del orificio en la parte frontal inferior del kart. Enganche el eje de dirección en el eje de giro.

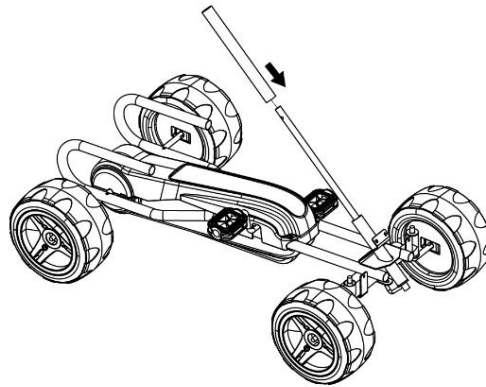

2. Ponga el tubo lineal en el eje de dirección.

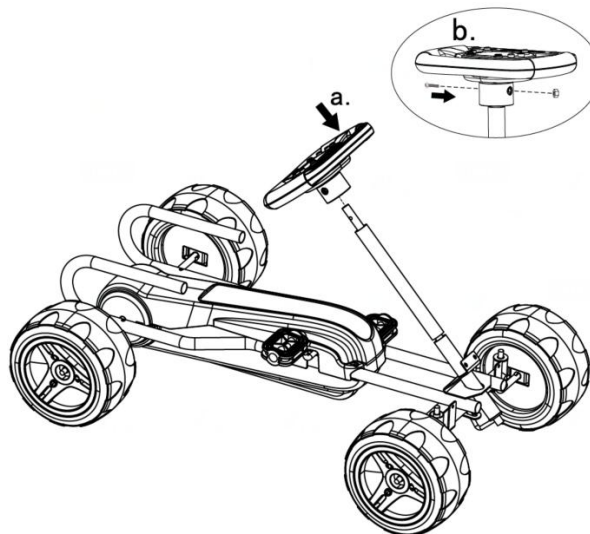

3. Coloque el volante a través del eje de dirección y fíjelo en su lugar con un tornillo M5 * 40, luego asegúrelo con una tuerca de 5 mm.

Pasos de Montaje

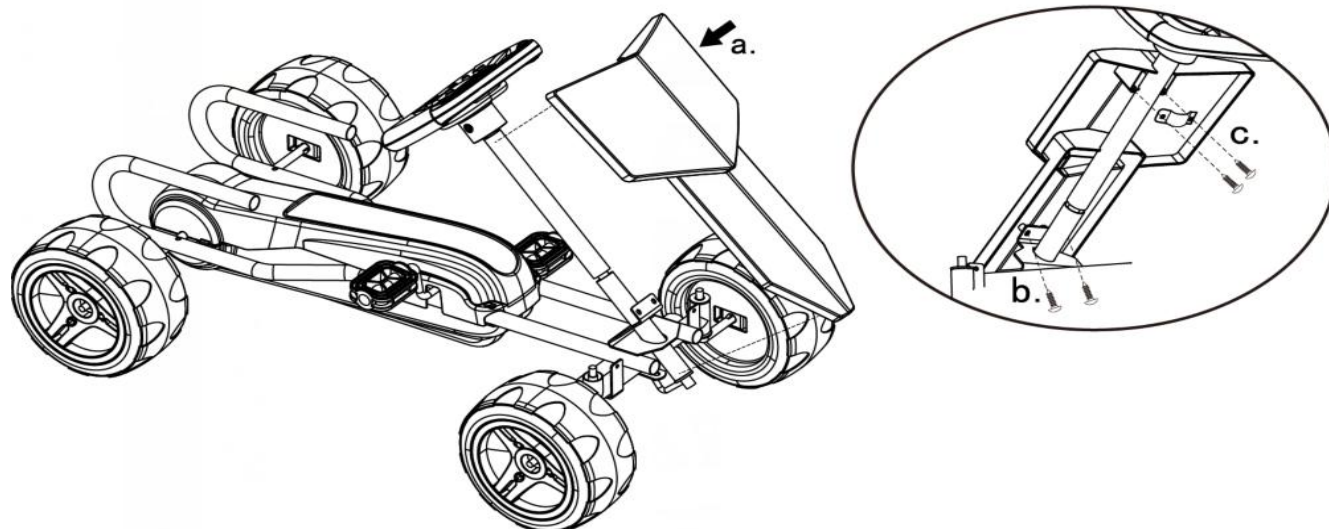

4. Para ajustar el panel al marco, asegúrese de que los 2 orificios de los tornillos en el panel y el marco estén alineados. Apriete con tornillo M4 * 10 (b).

Instale el panel fijo con tornillo M4 x 10 (c).

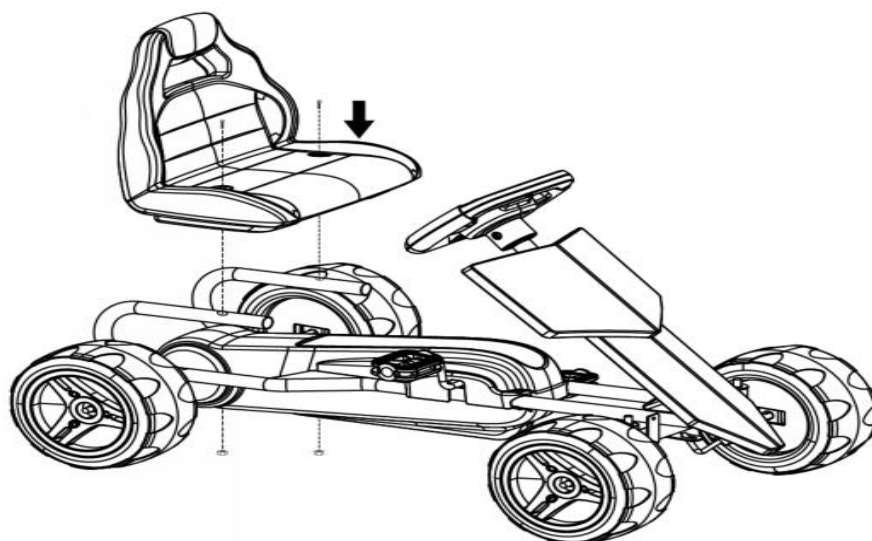

5. Fije el asiento al chasis del vehículo utilizando pernos M5 * 55 mm, asegúrese de usar las arandelas nuevamente cuando sea apropiado.

Instrucciones de Operación de su Vehículo

ADVERTENCIA!

PREVENGA LESIONES Y MUERTES:

- **NUNCA DEJE AL NIÑO DESATENDIDO. LA SUPERVISIÓN DIRECTA DE ADULTOS ES REQUERIDA.**
- Siempre mantenga al niño a la vista cuando esté usando haciendo uso del vehículo.
- Nunca lo utilice en carreteras, cerca de automóviles, en o cerca de pendientes o escalones empinados, piscinas u otros cuerpos de agua.
- Siempre use zapatos.
- Siéntate siempre haciendo uso del asiento.
- Apto para mayores de 3 años; El peso máximo del usuario es de 30 kgs.
- No debe utilizarse en el tráfico.
- Una recomendación para la supervisión de niños pequeños por parte de adultos.
- El juguete debe usarse con precaución, ya que se requiere habilidad para evitar caídas o colisiones que pueden causar lesiones al usuario o a terceros.

Debe confirmar antes de usar que las siguientes tareas han sido terminadas:

- Acabado de ensamblar el auto completo de acuerdo con los pasos descritos en el manual.
- En todos los lugares donde se necesitan tornillos se debe verificar que cada tornillo haya quedado bloqueado.

Reglas para una conducción segura:

¡LEA ESTAS REGLAS EN VOZ ALTA A SU HIJO Y A SUS COMPAÑEROS DE JUEGO Y ASEGÚRESE DE QUE LAS HAN COMPRENDIDO!

- Este juguete no es para efectos de descanso. Siempre use un casco y ropa protectora al conducirlo.
- Se requiere supervisión directa por un adulto.
- Mantenga a los niños dentro de áreas seguras de equitación.
- Nunca conduzca en una carretera, cerca de vehículos motorizados, en el espacio del césped, en pendientes o escalones empinados, piscinas u otros cuerpos de agua.
- Use el juguete solo en superficies planas tal como dentro de su casa, jardín o parque infantil.
- Nunca use en la oscuridad. Un niño podría encontrar obstáculos inesperados y tener un accidente. Opere el vehículo solo en el día o en una zona bien iluminada.
- No se recomienda conducir el vehículo en superficies mojadas o en pendientes de más de 15 grados.
- No use este vehículo al aire libre cuando esté lloviendo o nevando.
- Asegúrese de detenerse por completo antes de cambiar de dirección de adelante hacia atrás.
- Siga los límites correctos de peso y edad permitidos para conducir este vehículo.
- Inspeccione las conexiones del vehículo periódicamente.
- Para evitar accidentes, asegúrese de que el vehículo esté seguro antes de conducir.
- No permita que ningún niño toque las ruedas o esté cerca de ellas cuando el automóvil se esté moviendo

Mantenimiento de su Vehículo

- Es responsabilidad de los padres revisar las partes principales del juguete antes de usarlo. Deben examinarse regularmente para detectar posibles peligros, como los tornillos que sujetan el recinto de otras partes y que, en caso de que se produzcan tales daños, el juguete no debe usarse hasta que se haya eliminado o reparado correctamente el daño.
- Asegúrese de que las partes plásticas del vehículo no estén agrietadas o rotas.
- De vez en cuando use un aceite liviano para lubricar las partes móviles como las ruedas.
- Estacione el vehículo en interiores o cúbralo con una lona para protegerlo del clima húmedo.
- Mantenga el vehículo alejado de fuentes de calor, como estufas y calentadores. Las piezas de plástico pueden derretirse.
- No lave el vehículo con una manguera. No lave el vehículo con agua y jabón.
- Limpie el vehículo con un paño suave y seco. Para restaurar el brillo de las piezas de plástico, use un abrillantador de muebles sin cera. No utilice cera de automóvil. No utilice limpiadores abrasivos.
- No conduzca el vehículo en tierra suelta, arena o grava fina que podría dañar las piezas móviles.

Nuestros productos cumplen con el estándar EN71

Si tiene alguna pregunta, comuníquese con nuestro Centro de Atención al Cliente. Nuestros datos de contacto son los siguientes:



0034-931294512



atencioncliente@aosom.es

IMPORTADOR:
SPANISH AOSOM, S.L.
C/ ROC GROS, Nº 15. 08550, ELS HOSTALETES DE
BALENYÀ, SPAIN.
B66295775
WWW.AOSOM.ES
ATENCIONCLIENTE@AOSOM.ES
TEL: 931294512
HECHO EN CHINA



KART PARA CRIANÇA

INfgb021_PT_341-029

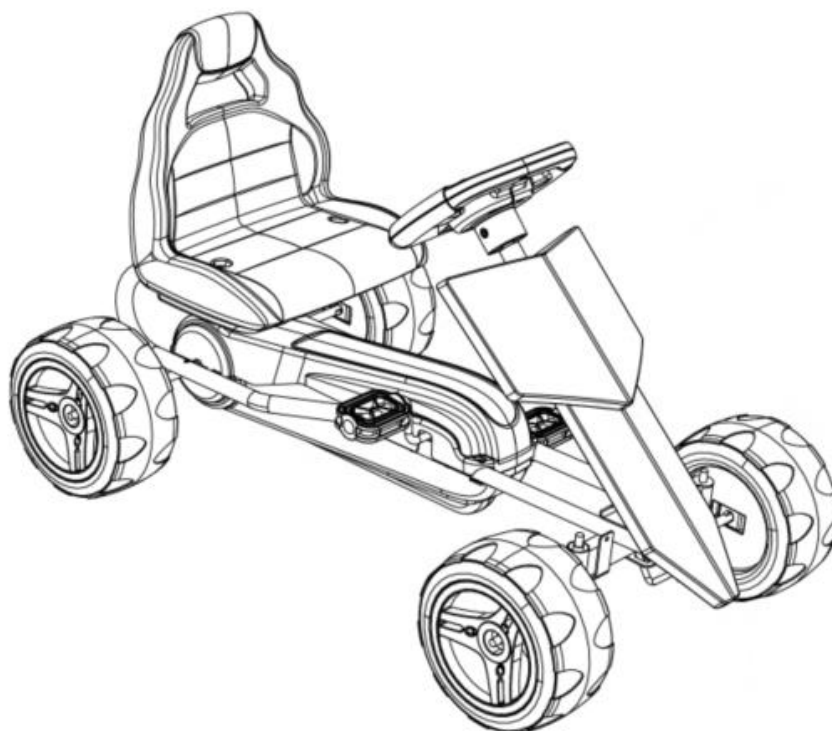

- Adequado para mais de 3 anos de idade
- Peso máximo do utilizador: 30 kg
- É necessária a montagem por um adulto



MANUAL DE INSTRUÇÕES

Leia com atenção este manual antes de utilizar o produto!

Por favor mantenha este manual para referência futura, pois contém informações importantes

Tabela de conteúdo

1. Sobre o seu novo veículo

2. Lista de componentes

3. Passos de montagem

4. Instruções de utilização do seu veículo

5. Manutenção do seu veículo

Sobre o seu novo veículo

Obrigado por ter adquirido os nossos produtos. Queremos que o seu filho desfrute deste produto durante anos.

Por favor, tenha em atenção os seguintes pontos ao ler este guia:











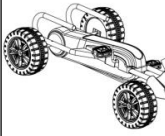

Edad adecuada:	3+ anos		
Capacidade de carga:	Menos de 30 Kg		
Dimensões do kart:	800 * 490 * 500 mm		
Dimensões da caixa:	800 * 250 * 510 mm		
Material:	PP, IRON	Temperatura óptima:	Abaixo de 40°C Evite utilizar diretamente sob luz solar direta

ADVERTÊNCIA!

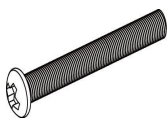
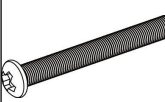
PARA A SEGURANÇA DO SEU FILHO, LEIA TODOS OS AVISOS E INSTRUÇÕES DE MONTAGEM E UTILIZAÇÃO. MANTENHA ESTE GUIA PARA REFERÊNCIA FUTURA.

- MONTAGEM EXIGIDA PELOS ADULTOS. O produto contém pequenas peças, que são adequadas apenas para montagem por adultos. Mantenha as crianças pequenas afastadas durante a montagem.
- Remova sempre o material de proteção e sacos de polietileno e descarte antes da montagem.

LISTA DE COMPONENTES

PARTE NO	NOME DA PARTE	IMAGEM	CANT. (Qt.)	NOTAS	PARTE NO	NOME DA PARTE	IMAGEM	CANT. (Qt.)	NOTAS
1	Carroçaria do veículo		1		2	Assento		1	
3	Volante de direção		1		4	Tablier		1	
5	Tubo linear		1		6	Eixo de direção		1	
7	Tablier fixo		1		8	M5 x 55 parafuso		2	
9	M5 x 40 parafuso		1		10	M5 Porca		2	
11	M5 X 14 Anilha		2		12	M5 Porca		1	
13	M4 X 10 Parafuso		4		14	Manual de Instruções		1	

Passos de Montagem

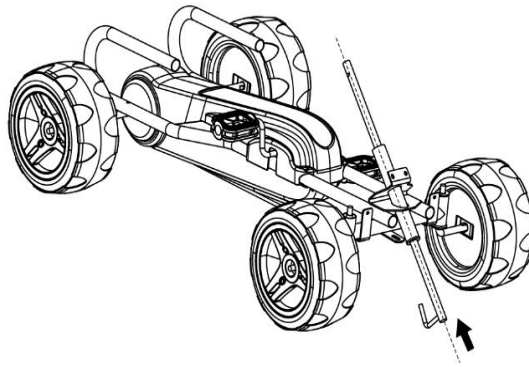

1.Encaixe o eixo de direção através do buraco na parte inferior da frente do kart. Prenda o eixo de direção ao eixo de giro.

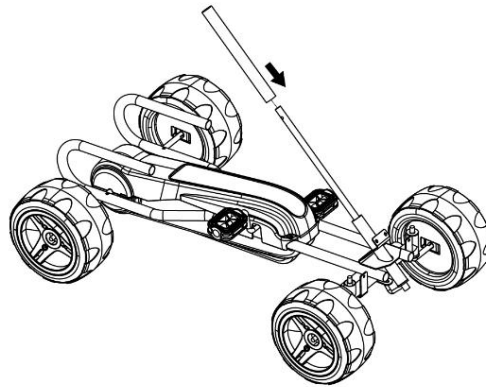

2.Coloque o tubo linear sobre o eixo de direção.

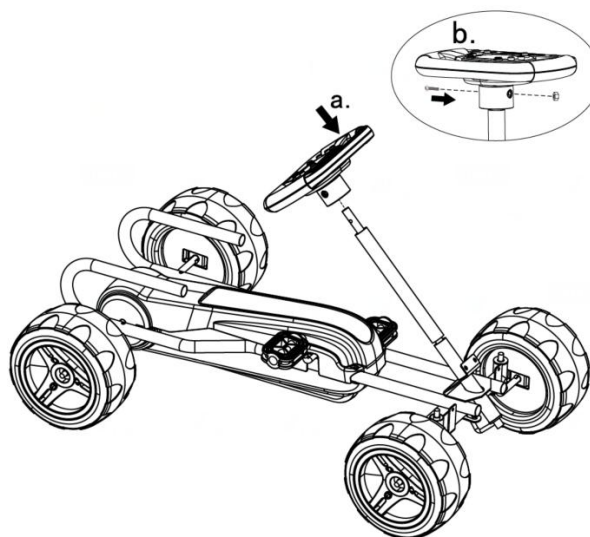

3.Coloque o volante através do eixo de direção e fixá-lo no lugar com um parafuso M5*40, depois fixe-o com uma porca de 5mm.

Passos de Montagem

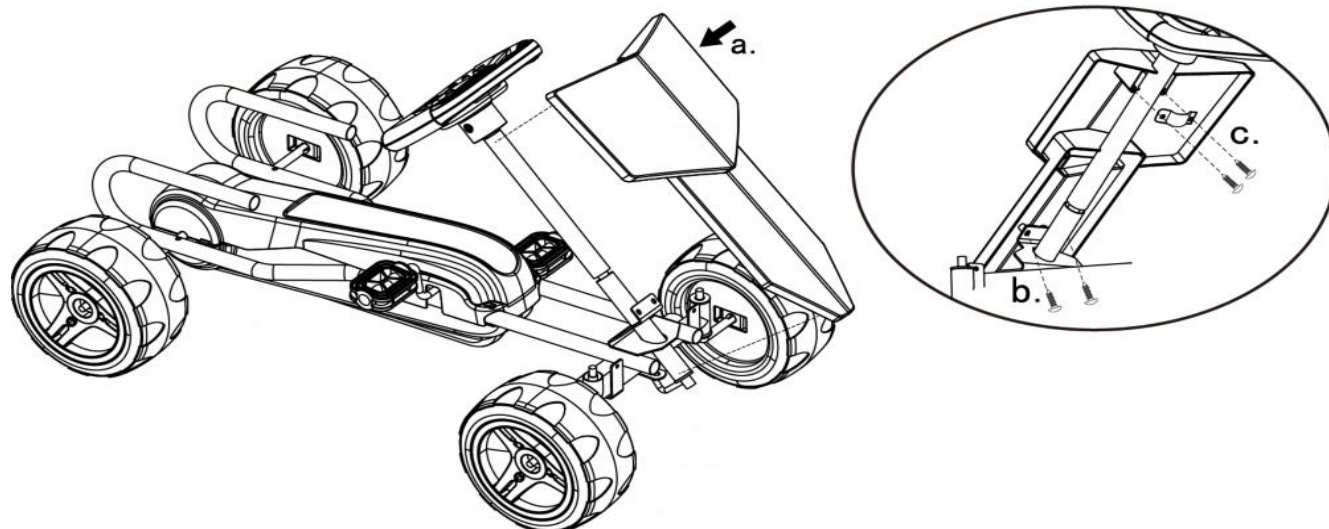

4. Para ajustar o painel à estrutura, assegure que os 2 orifícios dos parafusos no painel e na estrutura estejam alinhados. Aperte com o parafuso M4 * 10 (b). Instale o painel fixo com parafuso M4 x 10 (c).

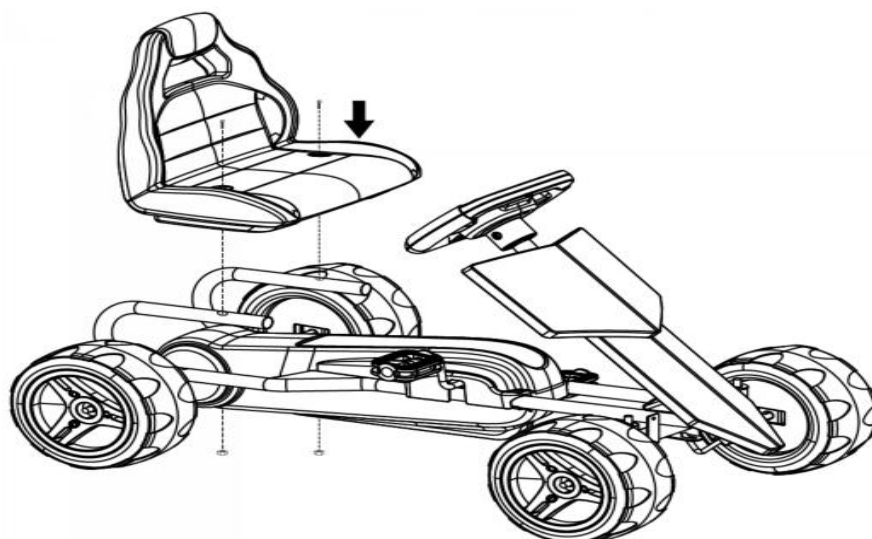

5. Fixe o assento ao chassi do veículo utilizando parafusos M5 * 55 mm, não se esqueça de voltar a usar anilhas quando apropriado.

Instruções de utilização do veículo

ADVERTÊNCIA!

PREVINA LESÕES E MORTES:

- **NUNCA DEIXE DE SUPERVISIONAR A CRIANÇA.**
- Mantenha sempre a criança supervisionada ao utilizar o veículo.
- Nunca utilize em estradas, perto de carros, em declives ou degraus íngremes, piscinas ou zonas com água.
- Use sempre sapatos.
- Sente-se sempre no assento.
- Adequado para idades iguais ou superiores a 3 anos; o peso máximo do utilizador é de 30 kgs.
- Não deve ser utilizado no trânsito.
- Uma recomendação para a supervisão de crianças pequenas por parte de adultos.
- O brinquedo deve ser utilizado com cautela, pois é necessária perícia para evitar quedas ou colisões que possam causar lesões ao utilizador ou a outros.

Deve confirmar antes da sua utilização que as seguintes tarefas foram concluídas:

- Acabada a montagem do carro completo de acordo com as etapas descritas no manual.
- Em todos os locais onde são necessários parafusos, verificar se cada parafuso foi apertado.

Regras para uma condução segura:

LEIA ESTAS REGRAS EM VOZ ALTA PARA O SEU FILHO E AMIGOS E CERTIFIQUE-SE DE QUE ELES AS COMPREENDEM!

- Este brinquedo não se destina a fins recreativos. Use sempre um capacete e roupa de proteção ao conduzir.
- É necessária a supervisão direta por adultos.
- Mantenha as crianças dentro de áreas seguras de utilização.
- Nunca circule numa estrada, perto de veículos motorizados, em áreas gramadas, em encostas íngremes ou degraus, piscinas ou outros corpos de água.
- Utilize o brinquedo apenas em superfícies planas, tais como dentro da sua casa, jardim ou parque infantil.
- Nunca use no escuro. Uma criança pode encontrar obstáculos inesperados e ter um acidente. Opere o veículo apenas à luz do dia ou numa área bem iluminada.
- Não é recomendado conduzir o veículo em superfícies molhadas ou em declives mais inclinados do que 15 graus.
- Não opere este veículo ao ar livre quando estiver a chover ou a nevar.
- Certifique-se de parar completamente antes de mudar de direção da frente para trás.
- Siga os limites de peso e idade corretos para a condução deste veículo.
- Inspeccione periodicamente as ligações dos veículos.
- Para evitar acidentes, certifique-se de que o veículo está seguro antes de conduzir.
- Não permita que nenhuma criança toque nas rodas ou esteja perto das rodas quando o veículo está em movimento.

Manutenção do seu veículo

- É da responsabilidade dos pais verificar as partes principais do brinquedo antes da sua utilização. Devem ser regularmente examinados quanto a potenciais perigos, tais como parafusos que prendem o recinto a outras partes e que, no caso de tais danos, o brinquedo não deve ser utilizado até que os danos tenham sido removidos ou devidamente reparados.
- Certifique-se de que as partes plásticas do veículo não estão rachadas ou partidas.
- Ocasionalmente utilize um óleo leve para lubrificar peças móveis, tais como rodas.
- Estacione o veículo dentro de casa ou cobri-o com uma lona para o proteger do tempo húmido.
- Mantenha o veículo longe de fontes de calor, tais como fogões e aquecedores. As peças plásticas podem derreter.
- Não lave o veículo com uma mangueira. Não lave o veículo com água e sabão.
- Limpe o veículo com um pano macio e seco. Para devolver o brilho às peças de plástico, utilizar um polidor de móveis sem cera. Não utilizar cera de carro. Não utilizar produtos de limpeza abrasivos.
- Não conduza o veículo em solo solto, areia ou cascalho fino que possa danificar peças em movimento.

Os nossos productos cumprem com a norma EN71

Se tiver alguma dúvida, por favor contacte o
nosso Centro de Atendimento ao Cliente.
Os nossos dados de contacto são os seguintes:



0034-931294512



info@aosom.pt.

IMPORTADOR:

SPANISH AOSOM, S.L

C.ROC GROS N.15, 08550. ELS HOSTALETES DE BALENYÀ

TEL: 931294512 (SEG-SEX DAS 7:30H ÀS 16:30H)

INFO@AOSOM.PT

WWW.AOSOM.PT