

**Kids Engineering Truck
Kinder-Technik-Wagen
Camión de ingeniería infantil
Camion Ingerieristico per Bambini**

- * Suitable for children of 2-3 years old.
- * Max weight: 30 kg.
- * Convient aux enfants de 2 à 3 ans.
- * Poids maximum : 30 kg.
- * Geeignet für Kinder im Alter von 2-3 Jahren.
- * Max. Gewicht: 30 kg.
- * Adecuado para los niños de 2 a 3 años.
- * Peso máximo: 30 kg.
- * Adatto a bambini di 2-3 anni.
- * Peso massimo: 30 kg.



IMPORTANT, RETAIN FOR FUTURE REFERENCE: READ CAREFULLY

ASSEMBLY INSTRUCTION

WARNING:

1. CHOKING HAZARD—Small parts.
Only allowed for adults to install, keep children away.
2. To be used under the direct supervision of an adult.
3. Just only allow one child to use.
4. Please use on a flat and clean surface. Never use near steps, sloped driveways, hills roadways, alleys, swimming pool areas, road, on grass or wet surfaces or other bodies of water.
5. Before driving toy car each time, adult should inspect screws of every parts, please tighten the screw cap if any looseness. secure all fasteners before every ride.
6. Always wear shoes and suitable protective equipment. always wear a local standard approved helmet while riding, with the chinstrap securely fastened.
7. Do not ride the product at dusk, at night or at times of limited visibility.
8. Always comply with local laws and regulations.

MAINTENANCE & CARE

- A. Keep all instructions and parts relating to this product for future reference.
 - B. Regularly check for damage and that all screws are securely tightened.
 - C. Check that the seat is securely fastened.
 - D. Lubricate the chain as often as required.
 - E. Regularly check tyre pressures.
-

AVERTISSEMENT :

1. DANGER D'ÉTOUFFEMENT .
Installation par des adultes uniquement, tenir les enfants à l'écart.
2. À utiliser sous la surveillance directe d'un adulte.
3. Ne doit être utilisé que par un seul enfant à la fois.
4. À utiliser sur une surface plane et propre. Ne jamais utiliser à proximité d'un escalier, d'une entrée en pente, d'une route en pente, d'une allée, d'une piscine, d'une route, sur l'herbe ou sur des surfaces mouillées ou d'autres plans d'eau.
5. Avant de conduire à chaque fois le jouet, l'adulte doit inspecter les vis de chaque pièce, veuillez serrer le bouchon à vis s'il est desserré. Fixez toutes les attaches avant chaque trajet.
6. Portez toujours des chaussures et un équipement de protection approprié. Portez toujours un casque homologué selon les normes locales pendant que vous roulez, avec la jugulaire solidement attachée.
7. Ne pas rouler au crépuscule, la nuit ou à des heures de visibilité réduite.
8. Respectez toujours les lois et règlements locaux.

ENTRETIEN ET MAINTENANCE

- A. Conservez toutes les instructions et les pièces relatives à ce produit pour pouvoir vous y référer ultérieurement.
 - B. Vérifiez régulièrement que le produit n'est pas endommagé et que toutes les vis sont bien serrées.
 - C. Vérifier que le siège est bien fixé.
 - D. Lubrifiez la chaîne aussi souvent que nécessaire.
 - E. Vérifiez régulièrement la pression des pneus.
-

WARNUNG:

1. ERSTICKUNGSGEFAHR-Kleine Teile.

Die Montage darf nur von Erwachsenen vorgenommen werden, halten Sie Kinder fern.

2. Es ist unter der direkten Aufsicht eines Erwachsenen zu verwenden.

3. Erlauben Sie jeweils nur einem Kind es zu benutzen.

4. Verwenden Sie es bitte auf einer ebenen und sauberen Oberfläche. Es sollte niemals in der Nähe von Treppen, steile Auf-/ oder Abfahrten, hügeligen Straßen, Alleen, Schwimmbadbereichen, Straßen, auf Gras oder nassen Oberflächen oder anderen Gewässern benutzt werden.

5. Vor jeder Nutzung des Spielzeugautos sollte ein Erwachsener die Schrauben aller Teile überprüfen. Ziehen Sie bitte die Schraubenkappen fest, wenn sie locker sind. Überprüfen Sie vor jeder Fahrt alle Befestigungselemente.

6. Es sollten immer Schuhe und eine geeignete Schutzausrüstung getragen werden. Während der Fahrt sollte immer ein gemäß der örtlichen Norm zugelassener Helm getragen werden, dessen Kinnriemen fest sitzt.

7. Nicht während der Dämmerung, bei Nacht oder bei eingeschränkter Sicht mit dem Produkt fahren.

8. Beachten Sie stets die örtlichen Gesetze und Vorschriften.

WARTUNG & PFLEGE

A. Bewahren Sie alle Anweisungen und Teile, die sich auf dieses Produkt beziehen, zur späteren Verwendung auf.

B. Prüfen Sie es regelmäßig auf Beschädigungen und ob alle Schrauben fest angezogen sind.

C. Prüfen Sie, ob der Sitz sicher befestigt ist.

D. Schmieren Sie die Kette so oft wie nötig.

E. Prüfen Sie regelmäßig den Reifendruck.

ADVERTENCIA:

1. PELIGRO DE ASFIXIA: Incluidas piezas pequeñas.

La instalación sólo se puede realizar por los adultos, mantenga a los niños alejados al instalar el scooter.

2. El producto debe ser utilizado bajo la supervisión directa de un adulto.

3. Sólo se permita que un/una niño/a utilice este scooter a la vez.

4. Utilice este scooter sobre una superficie plana y limpia. Nunca lo utilice cerca de escalones, caminos de entrada inclinados, caminos de colinas, callejones, áreas de piscinas, carreteras, sobre césped o superficies mojadas u otros lugares cerca de cuerpos de agua.

5. Antes de conducir este scooter de juguete cada vez, el adulto debe inspeccionar los tornillos de cada pieza del scooter. Si la cubierta de rosca está floja, apriétela bien. Fije todos los sujetadores bien antes de cada uso.

6. Siempre lleve calzado y equipo de protección adecuado al conducir este scooter. Siempre use un casco aprobado por las normas locales al conducir, y fije la correa de la barbilla bien abrochada.

7. No utilice este scooter al anochecer, de noche o en momentos con visibilidad limitada.

8. Siempre cumpla con las leyes y regulaciones locales.

MANTENIMIENTO Y CUIDADO

- A. Guarde todas las instrucciones y piezas relativas juntas con este producto para las referencias futuras.
 - B. Compruebe regularmente para asegurarse de que no haya daños y que todos los tornillos estén apretados firmemente.
 - C. Compruebe que el asiento del scooter esté abrochado firmemente.
 - D. Lubrique la cadena frecuentemente si sea necesario.
 - E. Compruebe regularmente la presión de los neumáticos.
-

AVVERTENZA:

1. RISCHIO DI SOFFOCAMENTO.

Consentire l'installazione solo agli adulti, tenere lontani i bambini.

2. Da utilizzare sotto la diretta supervisione di un adulto.

3. Consentire l'uso un bambino alla volta.

4. Si prega di utilizzare su una superficie in piano e pulita. Non usare mai vicino a gradini, passi carrai in pendenza, strade in collina, vicoli, piscine, strade, su erba o superfici bagnate o altre fonti d'acqua.

5. Prima di guidare ogni volta il veicolo, l'adulto dovrebbe ispezionare le viti di tutte le parti, e stringere i dadi in caso di allentamento. Stringere tutti i dispositivi di fissaggio prima di ogni viaggio.

6. Indossare sempre scarpe e dispositivi di protezione adeguati. Indossare sempre un casco approvato dalla normativa locale durante la guida, con il cinturino fissato saldamente.

7. Non guidare il prodotto al crepuscolo, di notte o in momenti di visibilità limitata.

8. Rispettare sempre le leggi e le normative locali.

MANUTENZIONE & CURA







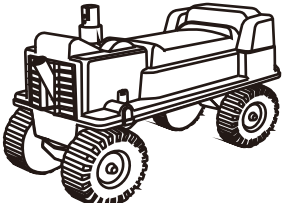

A. Conservare tutte le istruzioni e le parti relative a questo prodotto per riferimenti futuri.

B. Verificare regolarmente la presenza di danni e che tutte le viti siano strette saldamente.

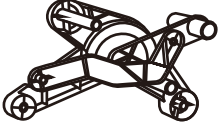
C. Verificare che il sedile sia fissato in sicurezza.

D. Lubrificare la catena tutte le volte che è necessario.

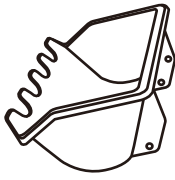
E. Controllare regolarmente la pressione degli pneumatici.

 <p>1 x 1</p> <p>Body Gehäuse Carrocería Carrozzeria</p>	 <p>2 x 1</p> <p>Steering wheel Lenkrad Volante Volante</p>	 <p>3 x 1</p> <p>Lifting -rod Hebestange Varilla de elevación Braccio di sollevamento</p>	
 <p>5 x 1</p> <p>Right Lifting Arm Rechter Hebearm Brazo de elevación derecho Braccio di sollevamento destro</p>	 <p>6 x 1</p> <p>Left Lifting Arm Linker Hebearm Brazo de elevación izquierdo Braccio di sollevamento sinistro</p>	 <p>4 x 1</p> <p>Spring /Feder /Resorte /Molla</p>	
 <p>8 x 1</p> <p>Screw/ Schraube/ Tornillo/ Vite</p>	 <p>9 x 6 +1(spare)</p> <p>Plunger cover Stößelabdeckung Tapón de émbolo Involucro del pistone</p>	 <p>7 x 1</p> <p>Shovel bucket Schaufel Cuchara de pala Benna</p>	
			 <p>10 x 1</p> <p>Plunger/Stößel/Émbolo/Pistone</p>

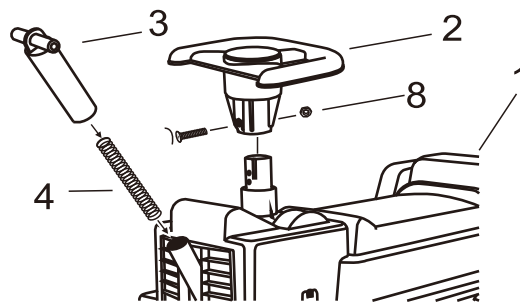

EN: Assemble the steering wheel (NO. 2) to the Body (NO. 1) with a Screw (NO. 8), then set the spring (NO. 4) in the lifting-rod (NO. 3), assemble the lifting rod as the picture.

DE: Montieren Sie das Lenkrad (NR. 2) am Körper (NR. 1) mit einer Schraube (NR. 8), dann setzen Sie die Feder (NR. 4) in die Hubstange (NR. 3), montieren Sie die Hubstange wie auf dem Bild.

ES: Instale el volante (NO. 2) a la carrocería (NO. 1) y fijelos con un tornillo (NO. 8), luego coloque el resorte (NO. 4) en la varilla de elevación (NO.3), instale la varilla de elevación como lo que se muestra en la imagen.

IT:Montare il volante (NO. 2) sulla carrozzeria (NO. 1) con una vite (NO. 8), quindi fissare la molla (NO. 4) al braccio di sollevamento (NO. 3), montare il braccio di sollevamento come in figura.

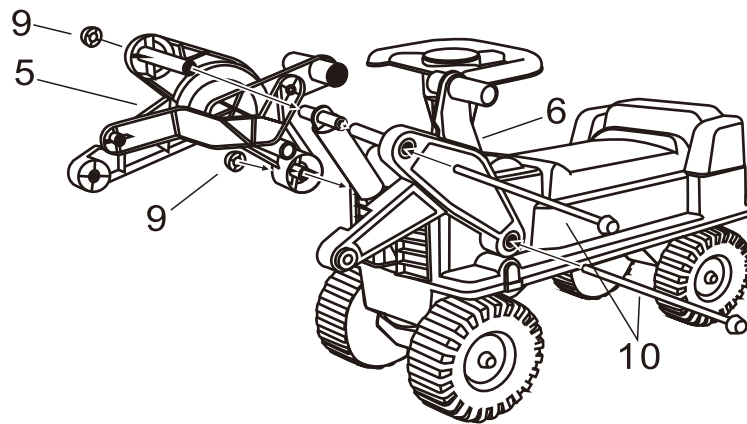

EN: Assemble the right lifting arm (NO. 5) and left lifting arm (NO.6)to the body (NO. 1) with two plunger (NO.10),lock the plunger with a plunger cover (NO.9).

DE: Montieren Sie den rechten Hebearm (NR. 5) und den linken Hebearm (NR. 6) am Körper (NR. 1) mit zwei Stößeln (NR. 10), sichern Sie den Stößel mit einer Stößelabdeckung (NR. 9).

ES:Instale el brazo de elevación derecho (NO. 5) y el brazo de elevación izquierdo (NO. 6) a la carrocería(NO. 1) y fíjelos con dos émbolos (NO. 10), bloquee el émbolo con el tapón del émbolo (NO. 9).

IT:Montare il braccio di sollevamento destro (NO. 5) e il braccio di sollevamento sinistro (NO. 6) alla carrozzeria (NO. 1) con due pistoni (NO. 10), bloccare lo stantuffo con il suo involucro (NO. 9)

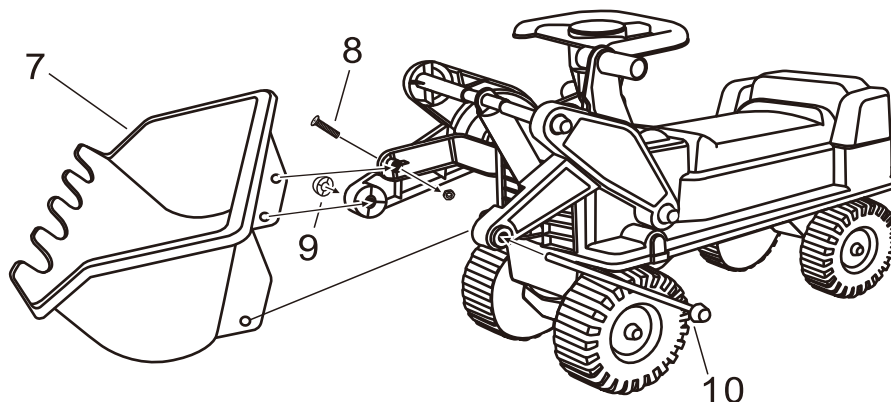

EN: Assemble the shovel bucket(NO.7)to the lifting arm system with inserting a plunger (NO.10) and securely fastening a screw (NO.8)as in picture.

DE: Montieren Sie die Schaufel (NR. 7) an das Hebearmsystem durch Einsetzen eines Stößels (NR. 10) und sicheres Befestigen einer Schraube (NR. 8) wie in der Abbildung.

ES:Instale la cuchara de pala (NO. 7) al sistema del brazo de elevación, inserte un émbolo (NO. 10) y fíjelos firmemente con un tornillo (NO. 8) como lo que se muestra en la imagen.

IT:Assemblare la benna (N ° 7) al braccio di sollevamento inserendo un pistone (N ° 10) e fissato saldamente da una vite (N ° 8) come in figura.

Functions/Fonction/Funktion/Funciones/Funzioni

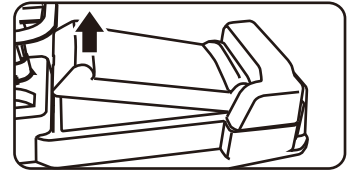

There is a storage box under the seat-lid.

Unter dem Sitzdeckel befindet sich ein Staufach.

Hay una caja de almacenamiento debajo de la tapa del asiento.

Vi e' un vano porta oggetti sotto al coperchio del sedile

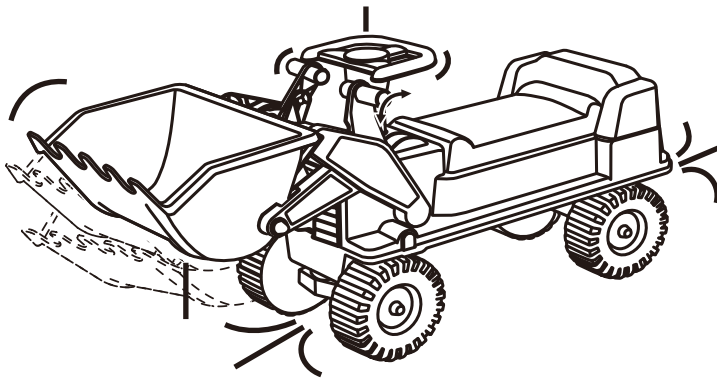

EN:

- 1) Press down the horn button that on the middle of the steering wheel (NO.2), a lovely whistle sent.
- 2) The steering wheel (NO.2) can control the forward direction.
- 3) The left lifting arm (NO. 6) can control the shovel bucket (NO.7) to rise or fall. The right lifting arm (NO.5) can control the shovel bucket(NO.7) to load or unload.

DE:

- 1) Drücken Sie die Taste für die Hupe, die sich in der Mitte des Lenkrads (NR. 2) befindet, und ein schöner Pfeifton ertönt.
- 2) Das Lenkrad (NR. 2) kann die Vorwärtsrichtung steuern.
- 3) Der linke Hebearm (NR. 6) kann die Schaufel (NR. 7) zum Heben oder Senken steuern, der rechte Hebearm (NR. 5) kann die Schaufel (NR. 7) zum Laden oder Entladen steuern.

ES:

- 1) Presione el botón de la bocina que está en el medio del volante (No. 2) para reproducir un lindo silbido.
- 2) Se puede utilizar el volante (NO. 2) para controlar la dirección de avance.
- 3) Se puede utilizar el brazo de elevación izquierdo (NO. 6) para controlar que la cuchara de pala (NO. 7) suba o baje. Se puede utilizar el brazo de elevación derecho (NO.5) para controlar la cuchara de pala (NO.7) para cargar o descargar.

IT:

- 1) Premere il pulsante del clacson al centro del volante (NO. 2), sentirete un fischio.
- 2) Il volante (NO. 2) può controllare la marcia in avanti del veicolo.
- 3) Il braccio di sollevamento sinistro (NO. 6) può controllare che la benna (NO. 7) si alzi o si abbassi. Il braccio di sollevamento destro (NO. 5) può controllare che la benna (NO. 7) carichi o scarichi.

