



READ AND SAVE THIS INSTRUCTION FOR FUTURE USE

ASSEMBLY INSTRUCTION

Instruction Manual Baby Carrier

Instructions

Important!!!

Read this manual carefully before use and keep safe for later reference!

There is a risk of injury of the child if the instructions are not observed!

Warning!

- Do not leave your child unattended in this Back Pack.
 - Do not use until your child can sit unaided (about 6 months old)
 - The Back Pack is suitable for a maximum load of 39.68lbs/18kgs (child and kit max 39.68lbs/18kg, child weight min. 16.09lbs/7.3kg max. 33lbs/15kg)
 - When the child is in the carrier, it could be in a position higher than the carer. Care should therefore be taken to be aware of hazards; e.g. door frames, low branches of trees etc.
 - When using the Back Pack the carer shall be aware of the following
 - The carer's balance may be adversely affected due to movement of the child and also the care;
 - The carer will need to take great care when bending or leaning forward;
 - The back pack is suitable for use when undertaking leisure activities but not for sports activities;
 - Care should be taken when putting on or removing the Back Pack;
 - The child's harness in the Back Pack should be securely fastened and adjusted in accordance with manufacturers instructions;
 - The child in the Back Pack can become tired and it's recommended to make frequent breaks;
 - Be aware that the child in the carrier may suffer from the effect of the weather and temperature before you do.
- Avoid injury of the child's feet when the back pack is on or near the floor.

This Back Pack only need to be cleaned by water

Additional or replacements parts should only be obtained from the manufacturer or distributor

-Child must be face forward. Child's shoulders must be above the seat sides and below the top of the seat back.

-Check your child often to ensure their comfort and safety

-Inspect the Back Pack before using on damages, do not use when some parts are loose or broken.

-This Back Pack must be worn on the back.

-For child's safety, have a second person to assist by holding the Back Pack while place it on your back.

-Do not put any items into the seat area with your child, this may interfere with ability of the child's breathe.

-Check that all buckles, snaps and adjustments are secure before each use.

After latching buckles, tug snaps to make sure all buckles hold securely.

-Do not place sharp objects into Back Pack pockets.

-When using the Back Pack, always keep an eye on the weather and keep your child out of direct sunlight.

-Be very careful by bending down.

-Always fold out the stand before placing the Back Pack on the ground.

-Care should be taken to avoid injury to the child's feet when the carrier is on the near floor.

Before use, put the carrier on the smooth floor then open the rear support stand.

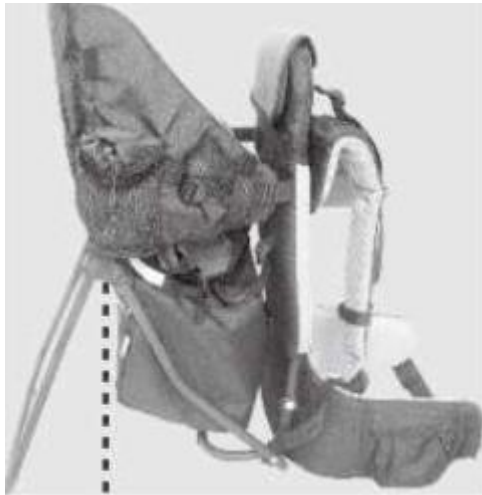

Insert the rain cover tube into the top two holes of carrier. Fix it with Velcro. If want airy feel, sticker the transparent PVC at the top.



The seat height can be adjusted with adjustment strap. Tightening will lift up the seat and loosening will lower the seat.

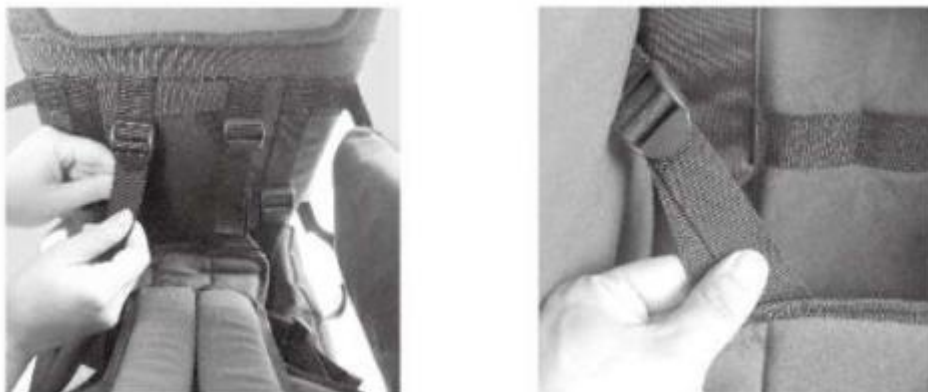

Insert the plug into the buckles, until you hear the “click”, press the buckles of harness to open it.

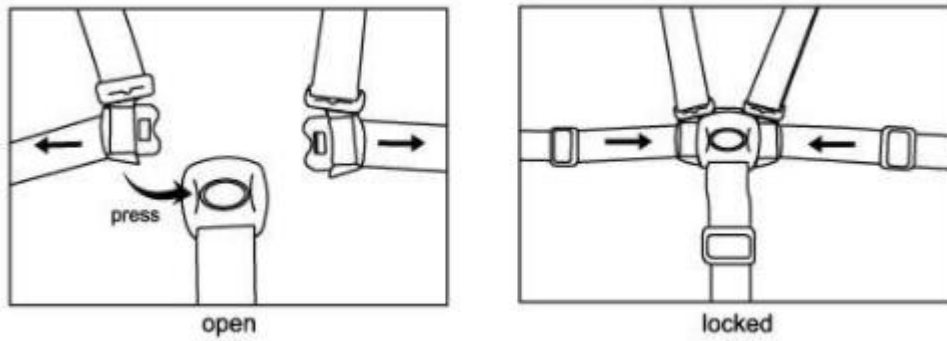

The width of the child seat is adjustable and can be adjusted by the two side straps.



Close the buckle, tighten the straps until it is close to body.



Pull the top and end of the shoulder straps to make it tight and close to the body.

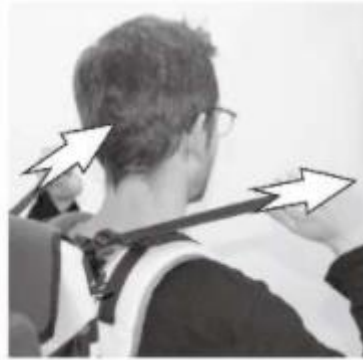

Close the buckle, tighten the straps to make it tight and close to the body.



FOLDING OF THE BACK PACK

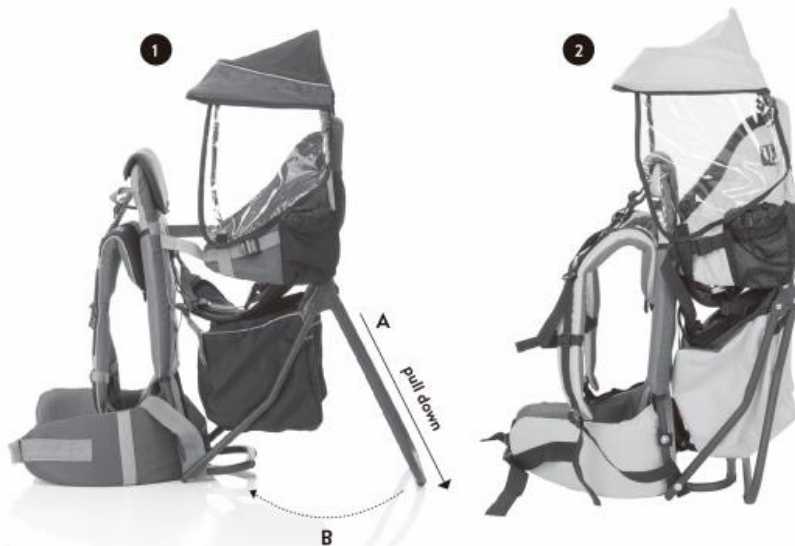

- 1) Please pull the rear tube(A) downwards, only then can the support stand be pushed towards the back carrier(B)
 - 2) Support stand folded up
- In picture: Pull down

Gebrauchsanweisung Tragesitz

Anleitungen

Wichtig!!!

Lesen Sie dieses Handbuch vor Gebrauch sorgfältig durch und bewahren Sie es zum späteren Nachschlagen auf!

Bei Nichtbeachtung der Hinweise besteht Verletzungsgefahr für das Kind!

Warnung!

- Lassen Sie Ihr Kind in diesem Rucksack nicht unbeaufsichtigt.
- Nicht verwenden, bis Ihr Kind ohne Hilfe sitzen kann (ca. 6 Monate alt).
- Der Rucksack ist für eine maximale Traglast von 39.68lbs/18kgs geeignet (Kind und Kit max. 39.68lbs/18kg, Kindergewicht min. 16.09lbs/7.3kg max. 33lbs/15kg)
- Wenn sich das Kind in der Trage befindet, könnte es sich in einer höheren Position befinden als die Betreuungsperson. Es sollte daher darauf geachtet werden, sich der Gefahren bewusst zu sein; z.B. Türrahmen, niedrige Äste von Bäumen usw.
- Bei der Benutzung des Rucksacks muss sich die Pflegeperson über Folgendes im Klaren sein
- Das Gleichgewicht der Pflegeperson kann durch die Bewegung des Kindes und auch durch die Pflege beeinträchtigt werden;
- Die Pflegeperson muss sehr vorsichtig sein, wenn sie sich nach vorne beugt oder lehnt;
- Der Rucksack eignet sich für den Gebrauch bei Freizeitaktivitäten, nicht aber für sportliche Aktivitäten;
- Pflege ist beim Anlegen oder Abnehmen des Rucksacks zu beachten;
- Der Kindergurt im Rucksack sollte sicher befestigt und gemäß den Anweisungen des Herstellers eingestellt werden;
- Das Kind im Rucksack kann müde werden und es wird empfohlen, häufig zu bremsen;
- Seien Sie sich bewusst, dass das Kind im Gepäckträger unter den Auswirkungen des Wetters und der Temperatur leiden kann, bevor Sie dies tun.

Vermeiden Sie Verletzungen an den Füßen des Kindes, wenn der Rucksack auf oder in der Nähe des Bodens steht; -Das Kind im Rucksack kann müde werden, und es wird empfohlen, häufig zu bremsen.

Dieser Rucksack braucht nur mit Wasser gereinigt zu werden.

Zusatz- oder Ersatzteile sollten nur vom Hersteller oder Händler bezogen werden.

-Kind muss nach vorne schauen. Die Schultern des Kindes müssen sich oberhalb der Sitzseiten und unterhalb der Oberkante der Rückenlehne befinden.

-Kontrollieren Sie Ihr Kind häufig, um seinen Komfort und seine Sicherheit zu gewährleisten.

-Inspektieren Sie den Rucksack vor dem Gebrauch auf Beschädigungen, verwenden Sie ihn nicht, wenn einige Teile lose oder gebrochen sind.

-Dieser Rucksack muss auf dem Rücken getragen werden.

-Zur Sicherheit des Kindes sollte eine zweite Person helfen, die den Rucksack auf dem Rücken trägt und ihn festhält.

-Legen Sie mit Ihrem Kind keine Gegenstände in den Sitzbereich, da dies die Atemfähigkeit des Kindes beeinträchtigen kann.

-Vergewissern Sie sich vor jeder Benutzung, dass alle Schnallen, Schnappverschlüsse und Einstellungen sicher sind.

Ziehen Sie nach dem Einrasten der Schnallen an den Schnappverschlüssen, um sicherzustellen, dass alle Schnallen sicher halten.

-Legen Sie keine formbaren Gegenstände in die Taschen des Rucksacks.

-Achten Sie bei der Verwendung des Rucksacks immer auf das Wetter und halten Sie Ihr Kind vor direkter Sonneneinstrahlung geschützt.

-Seien Sie sehr vorsichtig, wenn Sie sich bücken.

-Klappen Sie immer den Ständer aus, bevor Sie den Rucksack auf den Boden legen.

-Achten Sie darauf, dass die Füße des Kindes nicht verletzt werden, wenn sich der Träger in Bodennähe befindet.

Stellen Sie den Gepäckträger vor Gebrauch auf den glatten Boden und öffnen Sie dann den hinteren Stützständer.

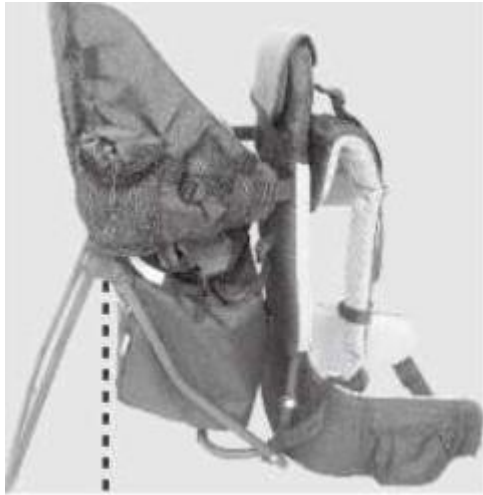

Führen Sie das Regenschutzrohr in die beiden oberen Löcher des Trägers ein. Befestigen Sie es mit Klettverschluss. Wenn Sie ein luftiges Gefühl wünschen, kleben Sie das transparente PVC oben auf.



Die Sitzhöhe kann mit einem Verstellgurt eingestellt werden. Beim Festziehen wird der Sitz angehoben und beim Lösen abgesenkt.

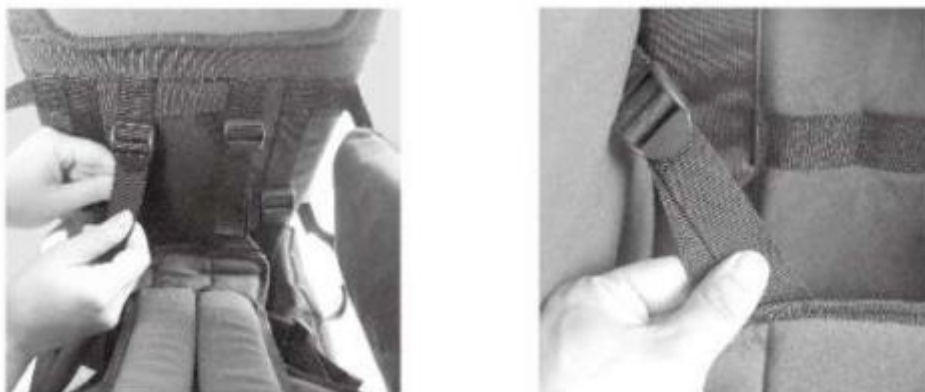

Stecken Sie den Stecker in die Schnallen, bis Sie das Klickgeräusch hören, drücken Sie auf die Schnallen des Gurtzeugs, um es zu öffnen.

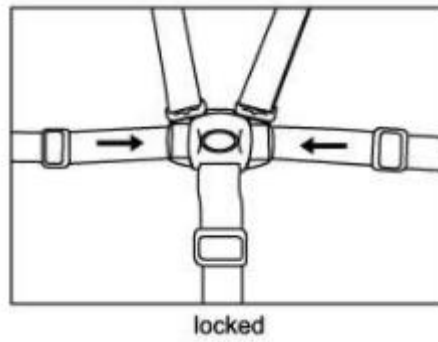
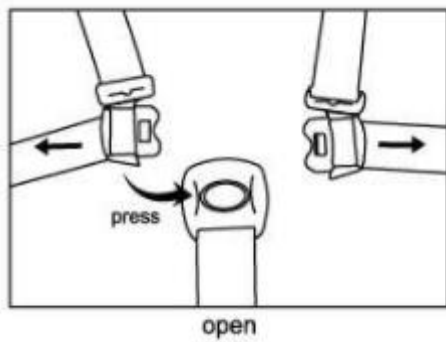

Stecken Sie den Stecker in die Schnallen, bis Sie das Klickgeräusch hören, drücken Sie auf die Schnallen des Gurtzeugs, um es zu öffnen.



Die Breite des Kindersitzes ist verstellbar und kann mit den beiden seitlichen Gurten eingestellt werden.



Ziehen Sie an der Oberseite und am Ende der Schultergurte, um sie straff und dicht am Körper zu befestigen.



Schließen Sie die Schnalle, straffen Sie die Gurte, um sie straff und körpernah zu machen.



FALTEN DES RUCKSACKS

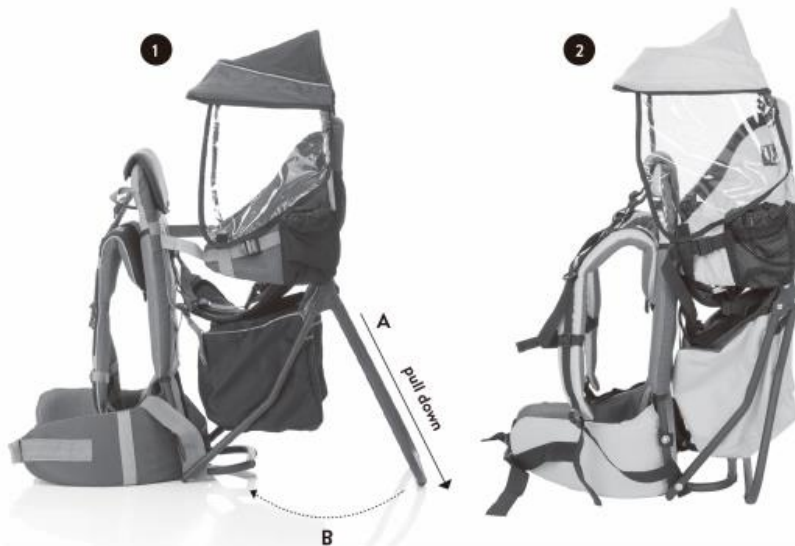

- 1) Bitte ziehen Sie das hintere Rohr (A) nach unten, erst dann kann der Stützbock in Richtung des hinteren Trägers (B) geschoben werden
- 2) Stützständer hochgeklappt
Im Bild: Herunterziehen

Manual de instrucciones de Portabebé

Instrucciones

¡Importante!

¡Lea este manual cuidadosamente antes de utilizar el portabebé y guarde el manual bien para la referencia futura!

¡Existe el riesgo de lesiones al/la niño/a si no se observan las instrucciones!

¡Advertencia!

-No deje a su hijo/a desatendido/a en esta mochila de portabebé.

-No utilice el portabebé hasta que su hijo/a pueda sentarse sin ayuda (aproximadamente 6 meses).

-La carga máxima de la mochila de portabebé es de 39.68lbs / 18kgs (niño y kit máx 39.68lbs / 18kg, peso infantil mínimo 16.09lbs / 7.3kg máximo 33lbs / 15kg)

-Cuando el/la niño/a está en el portabebé, podría estar en una posición más alta que el cuidador. Entonces debe tener cuidado para evitar los peligros potenciales como los marcos de puertas, las ramas bajas de árboles, etc.

-Cuando utilice la mochila de portabebé, el cuidador debe tener en cuenta lo siguiente:

-Su equilibrio puede ser afectado por el movimiento del/de la niño/a en la mochila de portabebé;

-El cuidador debe tener cuidado al inclinarse o ladearse hacia adelante;

-La mochila de portabebé sirve para las actividades de ocio, pero no para actividades deportivas;

-Debe tener cuidado al poner o quitar la mochila de portabebé;

-El arnés del/de la niño/a en la mochila debe estar bien sujeto y ajustado de acuerdo con las instrucciones del fabricante;

-El/la niño/a en el portabebé puede estar cansado/a y se recomienda que sus padres le dejen descansar frecuentes;

-Tenga en cuenta que el/la niño/a en el portabebé puede sufrir el efecto del clima y la temperatura antes que usted.

Evite lesiones en los pies del/de la niño/a cuando la mochila de portabebé esté sobre o cerca del suelo.

Esta mochila de portabebé solo debe limpiarse con agua tibia.

Solo debe comprar las piezas adicionales o de reemplazo del fabricante o distribuidor.

-El/la niño/a debe estar mirando hacia adelante. Los hombros del/de la niño/a deben estar sobre los costados del asiento y debajo de la parte superior del respaldo del asiento.

-Inspeccione a su hijo/a frecuentemente para garantizar su comodidad y seguridad.

-Inspeccione la mochila de portabebé antes de utilizarla, no la utilice si algunas partes estén sueltas o rotas.

-Debe colocar esta mochila de portabebé sobre su espalda.

-Para garantizar la seguridad del/de la niño/a, haga que otra persona ayude a usted sosteniendo la mochila mientras usted coloca la mochila en su espalda.

-No coloque ningún elemento en el área del asiento con su hijo/a, si no, podrá interferir con la capacidad de respiración su hijo/a.

-Compruebe que todas las hebillas, broches y ajustes estén seguros antes de cada uso.

Después de enganchar las hebillas, tire de los broches para asegurarse de que todas las hebillas se sujeten de manera segura.

-No coloque objetos de forma extraña o angular en los bolsillos de la mochila.

-Cuando utilice la mochila, siempre vigile el clima y mantenga a su hijo/a alejado de la luz solar directa.

-Tenga mucho cuidado al agacharse.

-Siempre despliegue el soporte antes de colocar la mochila en el suelo.

-Debe tener cuidado para evitar lesiones en los pies del/de la niño/a cuando el portabebé está cerca del suelo.

Antes de utilizar el portabebé, coloque el soporte en el piso liso y luego abra el estante del soporte trasero.

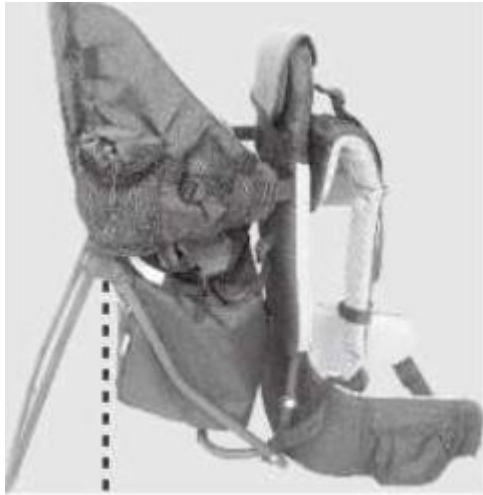

Inserte el tubo de la cubierta de lluvia en los dos orificios superiores del portabebé. Fíjelo con velcro. Si usted desea que el aire circule bien, pegue el PVC transparente en la parte superior.



La altura del asiento puede ser ajustada con la correa de ajuste.

Si se apriete la correa, levantará el asiento, si se floje la correa, bajará el asiento.

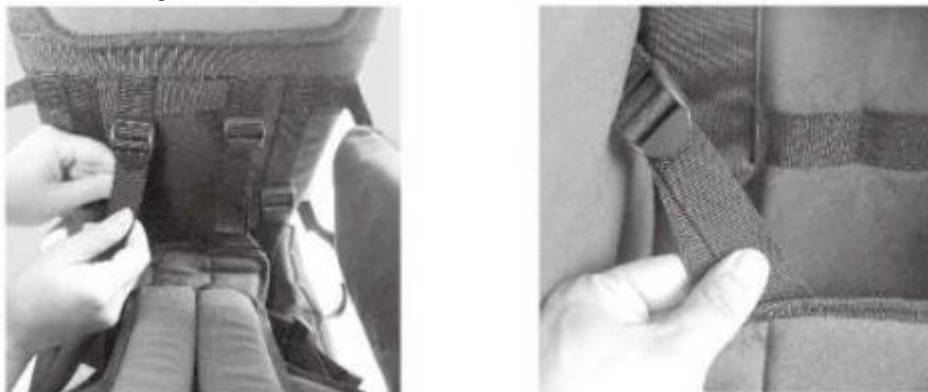

Inserte el tapón en las hebillas, hasta que escuche el sonido de "clic", presione las hebillas del arnés para abrirlo.

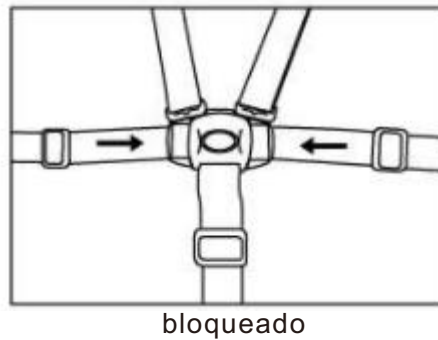
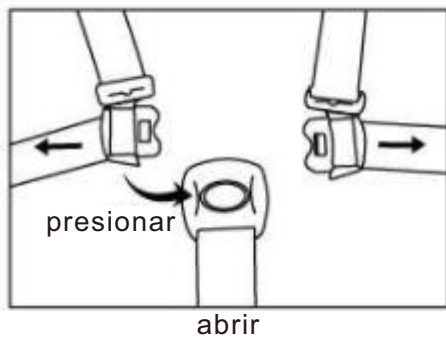

El ancho del asiento para niños/as es ajustable y puede ser ajustado mediante las dos correas laterales.



Cierre la hebilla, apriete las correas hasta que esté cerca del cuerpo.



Tire de la parte superior y el extremo de las correas de los hombros para que queden apretados y cerca del cuerpo.



Cierre la hebilla, apriete las correas para que queden apretadas y cerca del cuerpo.



PLEGAR LA MOCHILA

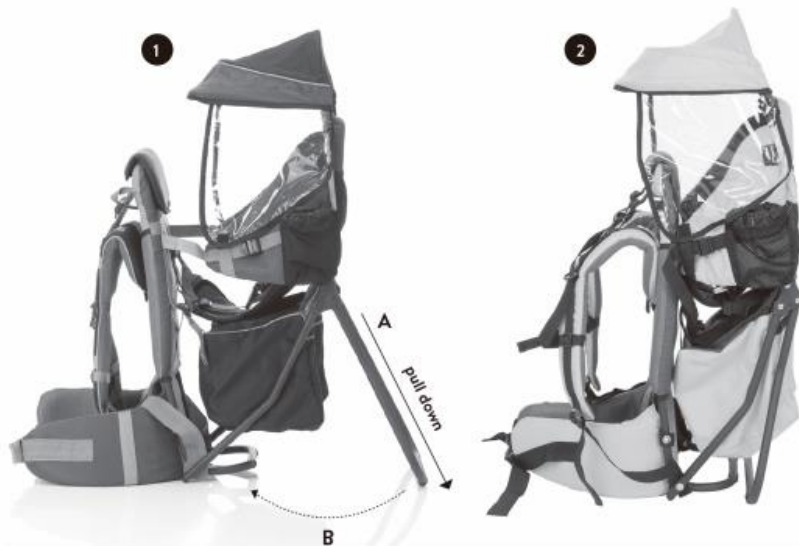

1) Tire del tubo trasero (A) hacia abajo, solo entonces se puede empujar el estante hacia el soporte posterior (B).

2) Estante de soporte plegado

En la imagen: Tirar hacia abajo

Manuale d'istruzioni dello zaino-culla

Istruzioni

Importante!!!

Leggere attentamente questo manuale prima dell'uso e conservarlo in un luogo sicuro per farne riferimento in futuro!

Vi è il rischio che il bambino si faccia male se le istruzioni non vengono rispettate!

Attenzione!

- Non lasciare il bambino incustodito nello zaino-culla.
- Non usare fino a quando il bambino non è in grado di sedersi senza aiuto (verso i 6 mesi)
- Lo zaino consente un peso massimo di 39,68 libbre / 18 kg (bambino e kit insieme massimo 39,68 libbre / 18 kg, con peso del bambino minimo 16,09 libbre / 7,3 kg massimo 15 libbre / 33 kg)
- Quando il bambino è nello zaino, potrebbe trovarsi in una posizione più alta rispetto all'adulto. Si deve quindi prestare attenzione ed essere consapevoli dei pericoli circostanti; ad esempio le porte, i rami bassi, ecc.
- Quando si utilizza lo zaino, l'adulto deve essere consapevole dei seguenti punti:
 - L'equilibrio e la sicurezza dell'adulto possono essere affette dal movimento del bambino;
 - L'adulto dovrà fare molta attenzione quando si piega lateralmente o in avanti;
 - E' consentito l'uso dello zaino durante attività ricreative ma non durante attività sportive;
 - Prestare molta attenzione quando si indossa o si rimuove lo zaino;
 - L'imbracatura del bambino nello zaino deve essere fissata e regolata in modo sicuro secondo le istruzioni del produttore;
 - Quando il bambino si trova nello zaino può stancarsi frequentemente e si consiglia di fermarsi quando necessario;
 - Siate consapevoli che il bambino nel marsupio potrebbe essere esposto alle intemperie e a varie temperature.

Fare attenzione poiché il bambino potrebbe riportare lesioni ai piedi quando lo zaino è sul pavimento o in prossimità del pavimento.

Questo zaino va essere pulito solo con acqua.

I componenti aggiuntivi o sostitutivi vanno acquistati solo dal produttore o dal distributore autorizzato.

-Il bambino deve essere seduto rivolto in avanti, con le spalle che pendono sopra i lati dello zaino e sotto la parte superiore dello schienale.

-Controllare spesso che il bambino sia sicuro e comodo.

-Ispezionare lo zaino prima dell'uso per verificare se vi sono danni, e in tal caso non utilizzarlo se alcune parti sono allentate o danneggiate.

-Questo zaino va indossato sulle spalle e non sul davanti.

-Per la sicurezza del bambino, farsi aiutare da una seconda persona che tiene lo zaino mentre lo posizionate sulla schiena.

-Non posizionare alcun oggetto sul sedile del bambino, in quanto potrebbe interferire con la sua respirazione.

-Controllare che tutte le fibbie, i pulsanti automatici e le cerniere siano sicuri prima di ogni utilizzo.

Dopo aver agganciato le fibbie, premere i pulsanti per bloccare in sicurezza tutte le fibbie.

-Non mettere nelle tasche dello zaino oggetti troppo ingombranti o appuntiti.

-Quando si utilizza lo zaino, fare sempre attenzione al tempo trascorso e tenere il bambino lontano dalla luce solare diretta.

-Fare molta attenzione quando ci si china.

-Aprire sempre il supporto prima di mettere lo zaino a terra.

-Fare attenzione ai piedi del bambino quando lo zaino viene messo a terra, per evitare lesioni.

Prima dell'uso, posizionare il supporto su un terreno piano, quindi estendere il supporto posteriore.

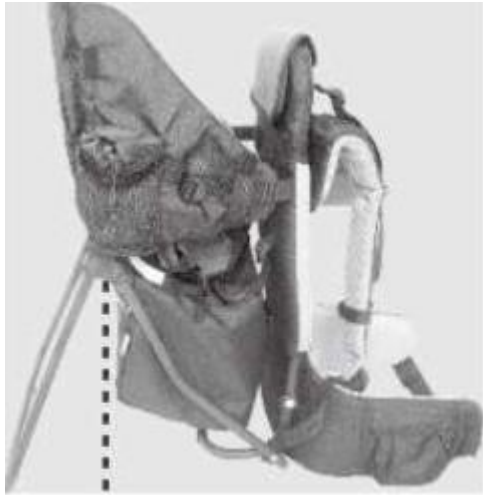

Inserire il tubo del telo antipioggia nei due fori superiori del telaio. Chiuderlo con il velcro. Per far passare l'aria, attaccare il PVC trasparente alla parte superiore.



Regolare l'altezza del sedile con l'apposita cinghia di regolazione.

Stringere per rialzare il sedile e allentare per abbassarlo.

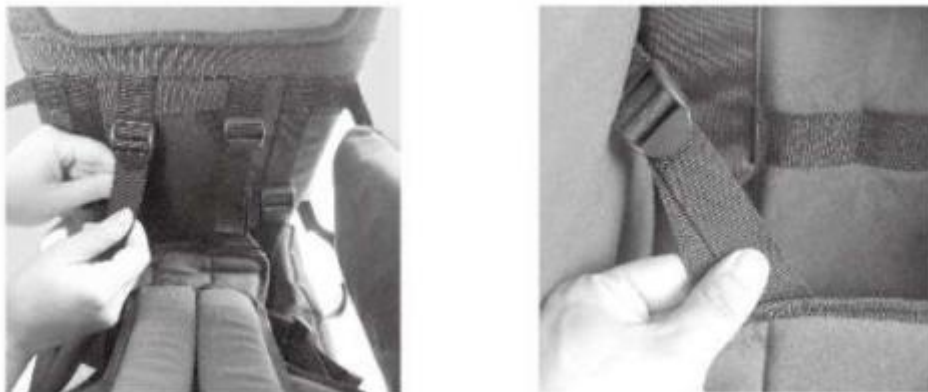

Inserire la cinghia nella fibbia fino a che non sentite un "clic", premere sulle fibbie per rilasciare.

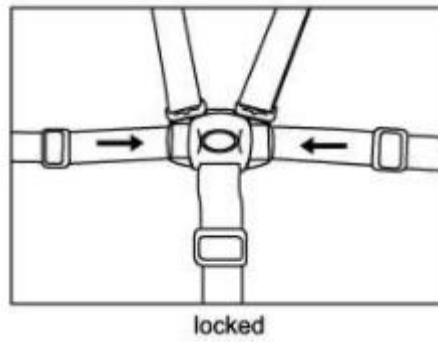
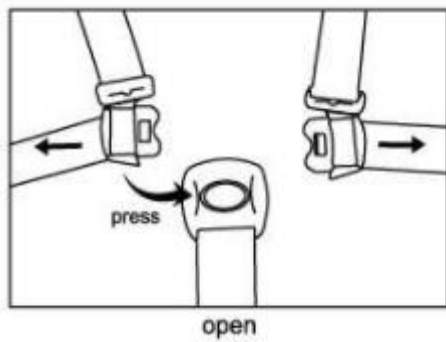

La larghezza del sedile e' regolabile con le due cinghie laterali.



Infilare la cintura e chiudere la fibbia, stringere le cinghie fino a che non e' aderente al corpo.



Tirare le cinghie superiori sopra le spalle per assicurarsi che sia aderente al proprio corpo.



Infilare la cintura e chiudere la fibbia, stringere le cinghie fino a che non e' aderente al corpo.



RIPIEGARE LO ZAINO



- 1) Estrarre il tubo posteriore (A) verso il basso, poi spingere il supporto all'interno dello schienale (B)
- 2) Tubo di supporto ripiegato.
In figura: tirare verso il basso.

Manuel d'instructions du Porte-bébé

Instructions

Important!!!

Lisez attentivement ce manuel avant de l'utiliser et conservez-le en lieu sûr pour pouvoir le consulter ultérieurement !

Il existe un risque de blessure pour l'enfant si les instructions ne sont pas respectées!

Attention!

- Ne laissez pas votre enfant sans surveillance dans ce sac à dos.
- Ne pas utiliser avant que votre enfant puisse s'asseoir sans aide (environ 6 mois)
- Le sac à dos est adapté à une charge maximale de 39,68lbs/18kgs (enfant et kit max 39,68lbs/18kg, poids de l'enfant min. 16,09lbs/7,3kg max. 33lbs/15kg)
- Lorsque l'enfant est dans le porte-bébé, il peut être dans une position plus élevée que la personne qui s'en occupe. Il faut donc veiller à être conscient des dangers; par exemple, cadres de portes, branches basses d'arbres, etc.
- En utilisant le sac à dos, le porteur doit être conscient de ce qui suit
- L'équilibre de la personne qui s'occupe de l'enfant peut être affecté par les déplacements de l'enfant et aussi..... ;
- Le porteur devra faire très attention lorsqu'il se courbe ou se penche en avant ;
- Le sac à dos peut être utilisé pour les activités de loisirs, mais pas pour les activités sportives ;
- Il faut faire attention en mettant ou en enlevant le sac à dos ;
- Le harnais de l'enfant dans le sac à dos doit être solidement attaché et ajusté conformément aux instructions du fabricant ;
- L'enfant dans le sac à dos peut se fatiguer et il est recommandé de faire des pauses fréquemment ;
- Soyez conscient que l'enfant dans le porte-bébé peut souffrir avant vous, des effets du temps et de la température.

Attention à ne pas blesser les pieds de l'enfant lorsque le sac à dos est sur ou près du sol.

Ce sac à dos ne doit être nettoyé qu'à l'eau.

Les pièces supplémentaires ou de remplacement ne doivent être obtenues qu'auprès du fabricant ou du distributeur.

-L'enfant doit être tourné vers l'avant. Les épaules de l'enfant doivent se trouver au-dessus des côtés du siège et en dessous du haut du dossier du siège.

-Vérifiez souvent votre enfant pour vous assurer de son confort et de sa sécurité

-Inspectez les dégâts sur le sac à dos avant de l'utiliser, ne l'utilisez pas lorsque certaines pièces sont desserrées ou cassées.

-Ce sac à dos doit être porté sur le dos.

-Pour la sécurité de l'enfant, demandez à une deuxième personne de vous aider en tenant le sac lorsque vous le placez sur votre dos.

-Ne placez aucun objet entre la zone du siège et votre enfant, cela pourrait interférer avec sa capacité à respirer.

-Vérifiez que toutes les boucles, boutons pressions et réglages sont bien fixés avant chaque utilisation.

Après avoir verrouillé les boucles, tirez sur les boutons-pression pour vous assurer que toutes les boucles sont bien fixées.

-Ne placez pas d'objets tranchants dans les poches du sac à dos.

-Lorsque vous utilisez le sac à dos, surveillez toujours la météo et protégez votre enfant de l'exposition directe aux rayons du soleil.

-Faites très attention en vous baissant.

-Déployez toujours le support avant de poser le sac à dos sur le sol.

-Faites attention à ne pas blesser les pieds de l'enfant lorsque le porte-bébé est près du sol.

Avant d'utiliser, placez le porte-bébé sur le sol plat puis ouvrez le support arrière.



Insérez le tube de la housse de pluie dans les deux trous supérieurs du porte-bébé. Fixez-le avec du Velcro. Si vous voulez une sensation d'aération, collez le PVC transparent sur le dessus



La hauteur du siège peut être réglée à l'aide d'une sangle de réglage.

En serrant, le siège se soulève et en desserrant, il s'abaisse.

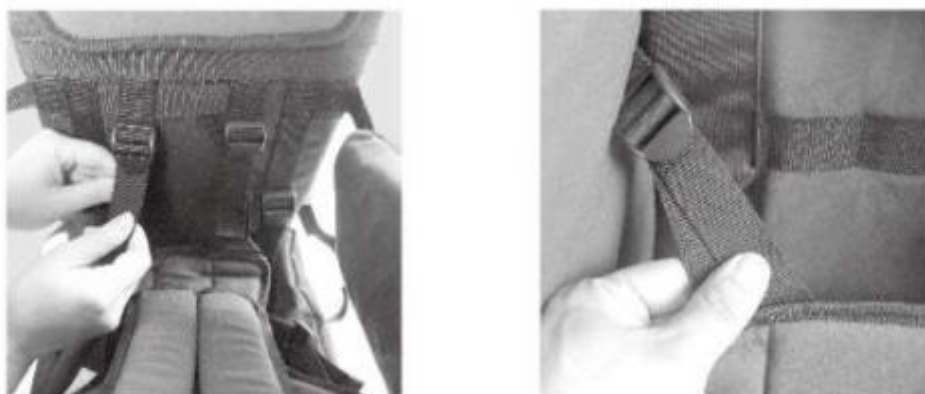

Insérez les têtes dans les boucles, jusqu'à ce que vous entendiez le "clic", appuyez sur les boucles du harnais pour l'ouvrir

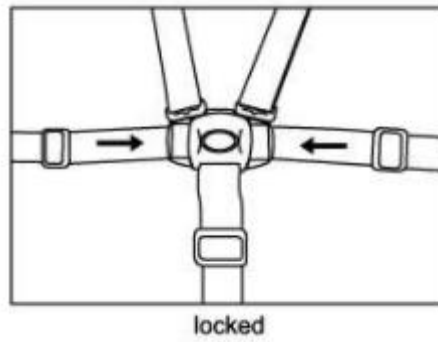
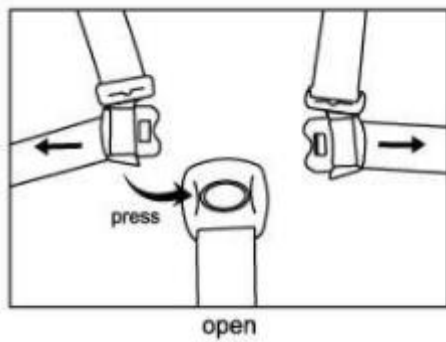

La largeur du siège pour enfant est réglable et peut être ajustée par les deux sangles latérales



Fermez la boucle, serrez les sangles jusqu'à ce qu'elle soit près du corps



Tirez sur le haut et l'extrémité des bretelles pour les resserrer et les rapprocher du corps



Fermez la boucle, serrez les sangles pour qu'elle soit bien serrée et proche du corps



LE PLIAGE DU SAC À DOS

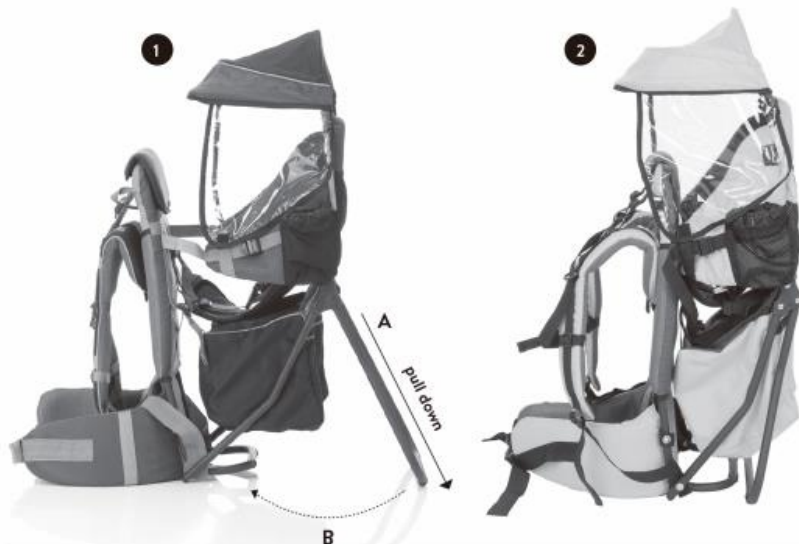

1) Veuillez tirer le tube arrière (A) vers le bas, seulement alors le support standsupport peut être poussé vers le porte-bagages arrière (B)

2) Support plié

En photo : Tirer vers le bas

US



001-877-644-9366
customerservice@aosom.com

CA



001-855-537-6088
customerservice@aosom.ca

UK



0044-800-240-4004
enquiries@mhstar.co.uk

DE



0049-(0)40-88307530
service@aosom.de

FR



0033-1-84166106
contact@aosom.fr

ES



0034-931294512
atencioncliente@aosom.es

IT



0039-0249471447
clienti@aosom.it