

- \* Suitable for children of 0-3 years old.
- \* Max weight: 30 kg.
- \* Convient aux enfants de 0 à 3 ans.
- \* Poids maximum : 30 kg.
- \* Geeignet für Kinder im Alter von 0-3 Jahren.
- \* Max. Gewicht: 30 kg.
- \* Adecuado para los niños de 0 a 3 años.
- \* Peso máximo: 30 kg.
- \* Adatto a bambini di 0-3 anni.
- \* Peso massimo: 30 kg.



**EN\_IMPORTANT, RETAIN FOR FUTURE REFERENCE: READ CAREFULLY.**

**FR\_IMPORTANT: A LIRE ATTENTIVEMENT ET À CONSERVER POUR CONSULTATION ULTÉRIEURE.**

**ES\_IMPORTANTE, LEA Y GUARDE PARA FUTURAS REFERENCIAS.**

**DE\_WICHTIG! SORGFÄLTIG LESEN UND FÜR SPÄTER NACHSCHLAGEN AUFBEWAHREN.**

**IT\_IMPORTANTE! CONSERVARE IL PRESENTE MANUALE PER FUTURO RIFERIMENTO E LEGGERLO ATTENTAMENTE.**

**“IMPORTANT! READ CAREFULLY AND KEEP FOR FUTURE REFERENCE”**

**This product shall be installed by adult only.**



## **WARNING - DROWNING HAZARD**

- "Children have drowned while bathing"
- "Children can drown in as little as 2 cm of water in a very short time"
- "Always remain in contact with your child during bathing"
- "Never leave your baby unattended in the bath, even for a few moments. If you need to leave the room, take the baby with you"
- Babies and young children are at risk of drowning when being bathed.
- Never use this product on an elevated surface not intended for this product.
- To avoid scalding by hot water, position the product in such a way to prevent the child from reaching the source of water.
- Always check the water temperature before bathing the child.
- Always check the stability of the product before use.
- Do not use the product if any components are broken or missing.
- Do not use replacement parts or accessories other than those approved by the manufacturer.
- Cleaning and maintenance: Using mild soap or detergent to clean it.
- Always ensure the suction cups are well adherent to the bath tub.
- Only for non-standalone bathing aids
  - Only use this product in a compatible children's bath tub.
  - Always check the attachment and the stability of the non-standalone bathing aid on the bath tub.
- Only for non-standalone bath seats
  - This function can only be used when your child is able to sit unaided and up to when your child tries to stand up by itself.

**« IMPORTANT ! LISEZ ATTENTIVEMENT ET CONSERVEZ-LES POUR RÉFÉRENCE ULTÉRIEURE »**

**Ce produit doit être installé par un adulte uniquement.**

**AVERTISSEMENT - RISQUE DE NOYADE**

- « Des enfants pourraient se noyer en se baignant »
- « Les enfants pourraient se noyer dans aussi peu que 2 cm d'eau en un temps très court »
- « Restez toujours en contact avec votre enfant pendant le bain »
- « Ne laissez jamais votre bébé sans surveillance dans le bain, même pour quelques instants. Si vous devez quitter la pièce, prenez le bébé avec vous »
- Les bébés et les jeunes enfants risquent de se noyer lorsqu'ils se baignent.
- N'utilisez jamais ce produit sur une surface surélevée qui n'est pas destinée à ce produit.
- Pour éviter l'échaudage par l'eau chaude, posez le produit de manière à empêcher l'enfant d'atteindre la source d'eau.
- Vérifiez toujours la température de l'eau avant de baigner l'enfant.
- Vérifiez toujours la stabilité du produit avant utilisation.
- N'utilisez pas le produit si des composants sont cassés ou manquants.
- N'utilisez pas de pièces de rechange ou d'accessoires autres que ceux approuvés par le fabricant.
- Nettoyage et entretien : Utilisez un savon ou un détergent doux pour le nettoyer.
- Veillez toujours à ce que les ventouses adhèrent bien à la baignoire.
- Utilisez uniquement pour les aides à la baignade non autonomes
  - N'utilisez ce produit que dans une baignoire pour enfants compatible.
  - Vérifiez toujours la fixation et la stabilité du dispositif d'aide au bain non autonome sur la baignoire.
- Uniquement pour les sièges de bain non autonomes
  - Cette fonction ne peut être utilisée que lorsque votre enfant est capable de s'asseoir sans aide et jusqu'à ce qu'il essaie de se lever tout seul.

**„WICHTIG! SORGFÄLTIG LESEN UND FÜR SPÄTERES NACHSCHLAGEN AUFBEWAHREN.“**

**Darf nur von Erwachsenen installiert werden.**

## **WARNUNG—ES BESTEHT GEFahr DURCH ERTRINKEN**

- Beim Baden sind Kinder ertrunken.
- Kinder können selbst in 2 cm tiefem Wasser innerhalb kürzester Zeit ertrinken.
- Bleiben Sie während des Badens immer bei ihrem Kind.
- Kinder unter 12 Monaten -aber auch Kinder über 12 Monaten - sind im Wasser besonders gefährdet.
- Nehmen Sie ihr Kind mit, wenn Sie den Raum verlassen müssen und lassen Sie es nicht im Wasser.
- Dieses Produkt nicht auf einer erhöhten Fläche verwenden, die nicht für dieses Produkt vorgesehen ist.
- Zur Vermeidung des Risikos von Verbrühungen durch heißes Wasser aus dem Wasserhahn das Produkt so positionieren, dass das Kind die Wasserquelle nicht erreichen kann.
- Vor dem Baden des Kindes ist immer die Wassertemperatur zu prüfen.
- Das Produkt ist nicht zu verwenden, wenn Bauteile defekt sind oder fehlen.
- Es sind keine anderen als die vom Hersteller zugelassenen Ersatz- und Zubehörteile zu verwenden.
- Reinigungs- und Pflegeempfehlungen: verwenden Sie milde Seife oder Reinigungsmittel, um sie zu reinigen.
- Achten Sie immer darauf, dass die Saugnäpfe gut an der Badewanne haften.
- Nur für nicht freistehende Badehilfen
  - Verwenden Sie dieses Produkt nur in einer kompatiblen Kinderbadewanne.
  - Prüfen Sie stets die Befestigung und die Stabilität der nicht freistehenden Badehilfe an der Badewanne.
- Nur für nicht freistehende Badesitze
  - Diese Funktion kann nur verwendet werden, wenn Ihr Kind in der Lage ist, ohne Hilfe zu sitzen, und bis zu dem Zeitpunkt, an dem Ihr Kind versucht, von selbst aufzustehen.

**“¡ IMPORTANTE! LÉALO ATENTAMENTE Y CONSÉRVELO PARA FUTURAS CONSULTAS”**

**Este producto debe ser instalado únicamente por adulto**

**ADVERTENCIA - PELIGRO DE AHOGAMIENTO**

- " Los niños pueden ahogarse al bañarse”
- " Los niños pueden ahogarse en tan solo 2 cm de agua en muy poco tiempo”
- " Permanezca siempre en contacto con su hijo durante el baño”
- " Nunca deje a su bebé sin vigilancia en la bañera, ni siquiera por unos instantes. Si necesita salir de la habitación, llévese al bebé consigo”
- Los bebés y los niños pequeños corren el riesgo de ahogarse al ser bañados.
- No utilice nunca este producto en una superficie elevada no destinada a él.
- Para evitar quemaduras por agua caliente, coloque el producto de forma que el niño no pueda alcanzar la fuente de agua.
- Compruebe siempre la temperatura del agua antes de bañar al niño.
- Compruebe siempre la estabilidad del producto antes de utilizarlo.
- No utilice el producto si algún componente está roto o falta.
- No utilice piezas de repuesto o accesorios que no sean los aprobados por el fabricante.
- Limpieza y mantenimiento: Utilice jabón o detergente suave para limpiarlo.
- Asegúrese siempre de que las ventosas estén bien adheridas a la bañera.
- Sólo para dispositivos de baño no independientes.
  - Utilice este producto sólo en una bañera infantil compatible.
  - Compruebe siempre la fijación y la estabilidad del dispositivo de ayuda para el baño no independiente en la bañera.
- Sólo para asientos de baño no independientes
  - Esta función sólo puede utilizarse cuando su hijo es capaz de sentarse sin ayuda y hasta cuando su hijo intenta ponerse de pie por sí mismo.

**"IMPORTANTE! LEGGERE ATTENTAMENTE E CONSERVARE PER RIFERIMENTI FUTURI"**

**Questo prodotto deve essere installato solo da adulti.**

**AVVERTENZA - RISCHIO DI ANNEGAMENTO**

- Bambini possono essere annegati durante il bagno.
- I bambini possono essere annegati in acqua con la profondità di 2 cm in pochissimo tempo.
- Rimanere sempre a contatto con il tuo bambino durante il bagno.
- Non lasciare mai il tuo bambino incustodito nella vasca, anche per pochi istanti. Se hai bisogno di uscire dalla stanza, porta il bambino con te.
- Neonati e bambini piccoli sono a rischio di annegamento durante il bagno.
- Non utilizzare mai questo prodotto su una superficie elevata non destinata a questo prodotto.
- Per evitare scottature dovute all'acqua calda, posizionare il prodotto in modo tale da impedire al bambino di raggiungere la fonte d'acqua.
- Controllare sempre la temperatura dell'acqua prima di fare il bagno al bambino.
- Controllare sempre la stabilità del prodotto prima dell'uso.
- Non utilizzare il prodotto se alcuni componenti sono rotti o mancanti.
- Non utilizzare parti di ricambio o accessori diversi da quelli approvati dal produttore.
- Pulizia e manutenzione: utilizzare sapone o detersivo delicato per pulirlo.
- Assicurarsi sempre che le ventose aderiscano bene alla vasca da bagno.
- Solo per sedili da bagno non autonomi
  - Utilizzare questo prodotto solo in una vasca da bagno per bambini compatibile.
  - Controllare sempre il fissaggio e la stabilità dell'ausilio per il bagno non autonomo sulla vasca da bagno.
- Solo per sedili da bagno non autonomi
  - Tale funzione può essere utilizzata solo quando tuo figlio è in grado di stare seduto da solo e fino a quando tuo figlio cerca di alzarsi in piedi da solo.

# OPEN

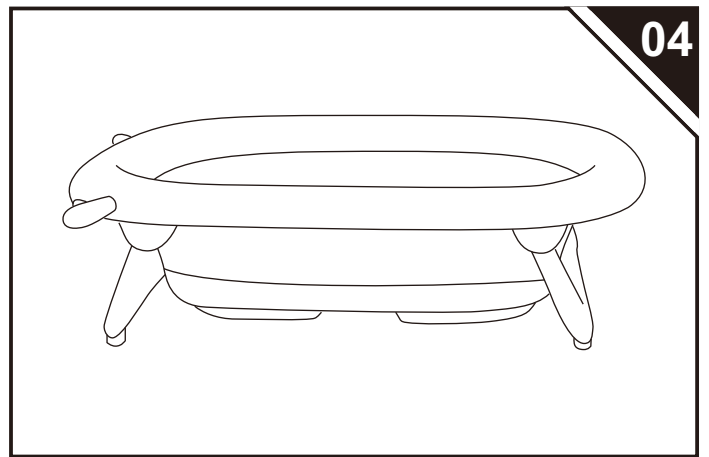
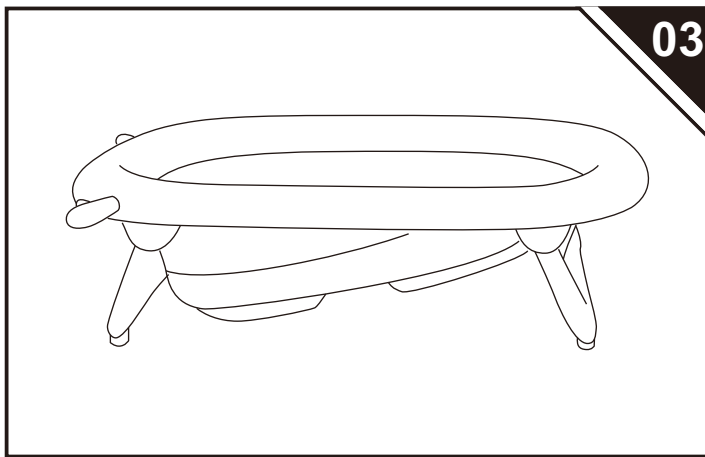
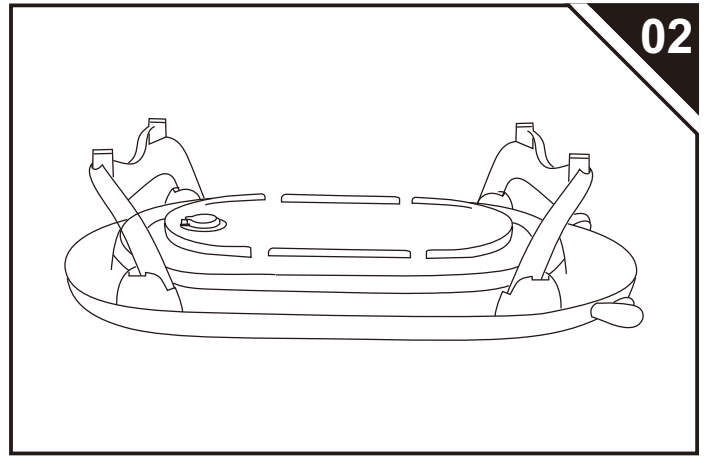
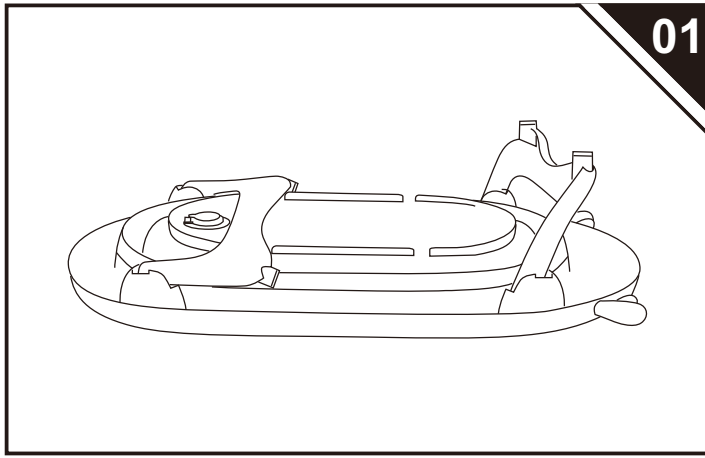

# CLOSE

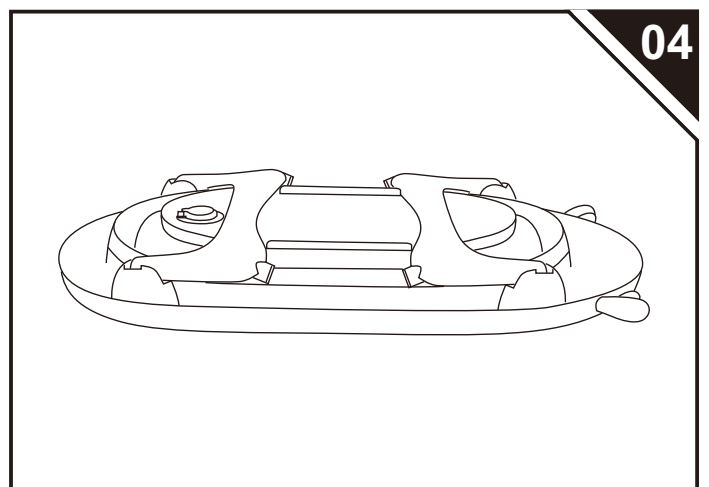
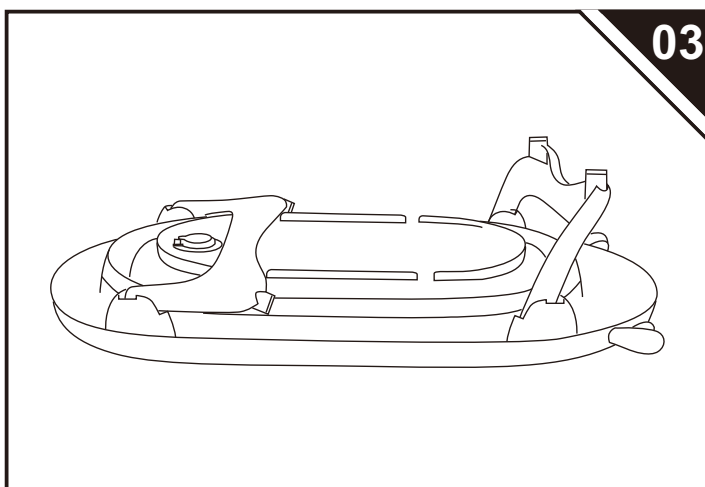
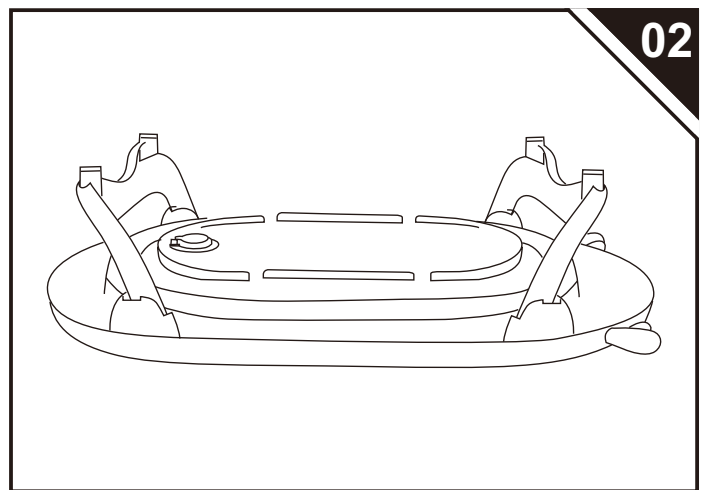
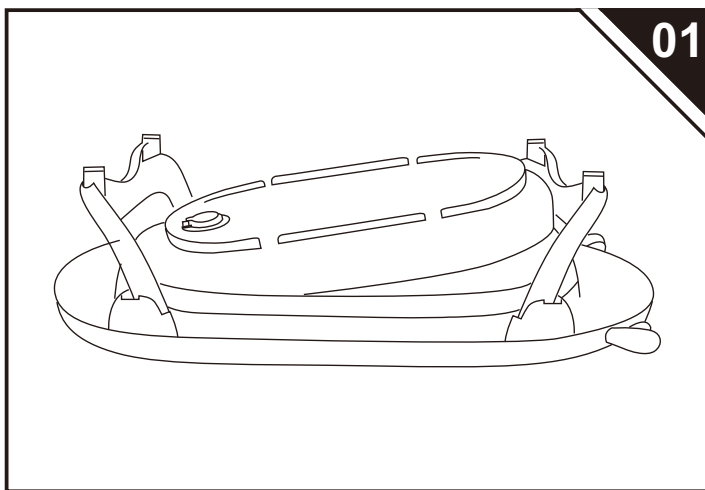

IMPORTER ADDRESS:  
MH STAR UK LTD  
Unit 27, Perivale Park,  
Horsenden lane South  
Perivale, UB6 7RH  
MADE IN CHINA

ADRESSE D'IMPORTATION:  
MH FRANCE  
2 Rue Maurice Hartmann  
92130 Issy Les Moulineaux  
France  
FABRIQUÉ EN CHINE

IMPORTATO DA:  
AOSOM Italy srl  
Centro Direzionale Milanofiori  
Strada 1 Palazzo F1  
20057 Assago (MI)  
P.I.: 08567220960  
FATTO IN CINA

ADRESSE DES IMPORTEURS:  
MH Handel GmbH  
Wendenstraße 309  
D-20537 Hamburg  
Germany  
IN CHINA HERGESTELLT

IMPORTADOR:  
SPANISH AOSOM, S.L.  
C/ ROC GROS, N°15. 08550 ELS HOSTALET DE BALENYÀ (BARCELONA), ESPAÑA  
931 29 45 12 (L-V DE 8:30 A 17:30 H)  
ATENCIONCLIENTE@AOSOM.ES  
AOSOM.ES