

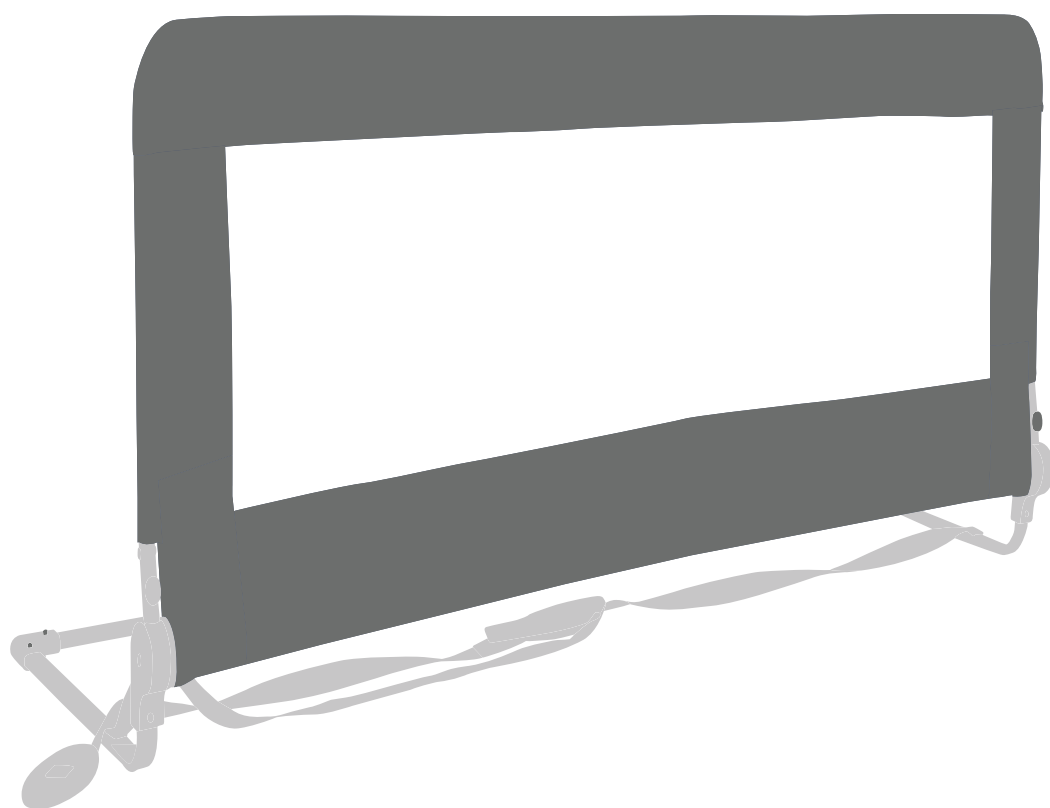

INfhc014_IT_EN

470-004_470-004V01



BARRIERA LETTO
Bed fence



IMPORTANT, RETAIN FOR FUTURE REFERENCE: READ CAREFULLY

ASSEMBLY INSTRUCTION

CONSIGLI DI SICUREZZA E AVVERTENZE:

AVVERTENZA: Per prevenire il pericolo di soffocamento, rimuovere i sacchetti prima di utilizzare questo prodotto.

I sacchetti deve essere distrutta o conservata in un luogo fuori dalla portata dei bambini.

Questa barriera per letto deve essere utilizzata solo quando un bambino può entrare e uscire dal letto senza aiuto.

L'età consigliata per l'utilizzo della barriera è approssimativamente compresa tra 18 mesi e 5 anni.

Le operazioni di fissaggio, piegatura o regolazione di questa barriera devono essere effettuate solo da un adulto.

La barriera letto è adatta per materassi di almeno 90x190 cm e con spessore compreso tra 10 e 20 cm.

La barriera letto non deve essere utilizzata su un materasso in schiuma leggera o a bassa densità (facilmente comprimibile o deformabile).

Non utilizzare su letti rialzati o letti a castello.

Questa barriera letto non sostituisce in alcun modo un lettino, per ovvie ragioni di sicurezza.

Non permettere ai bambini di giocare con la barriera o arrampicarsi su di essa, non è un giocattolo.

Non posizionare la barriera vicino a fonti di calore per evitare che bruci o diventa un pericolo di incendio.

Quando la barriera letto è ripiegata, deve essere conservata fuori dalla portata dei bambini.

Prima di utilizzarlo, è necessario verificare che la barriera letto sia fissata correttamente. Controllare regolarmente le diverse parti della barriera letto.

AVVERTENZA: Non utilizzare la barriera letto se tutti i suoi componenti non sono correttamente assemblati e fissati.

Non utilizzare accessori o pezzi di ricambio non autorizzati dal produttore.

Non utilizzare tessuti che non siano stati forniti dal produttore.

AVVERTENZA: La barriera letto non deve essere utilizzata su una superficie per dormire che superi i 600 mm dal pavimento.

AVVERTENZA: per evitare il rischio di strangolamento, è essenziale assicurarsi che quando la barriera letto viene regolata in posizione, ci sia uno spazio di almeno 250 mm (10 pollici) tra ciascuna estremità del letto e l'estremità corrispondente alla barriera.

Posiziona la barriera in modo che la distanza tra la sua estremità e la testiera del letto abbia almeno 25 cm (10 pollici) di distanza.

Non lasciare il lato opposto del letto senza protezione. Proteggere l'altro lato posizionando il letto vicino al muro o un altro oggetto simile.

La barriera letto deve essere installata in modo che il suo lato, quando è in posizione montata, tocchi il lato del materasso.

Una volta installata la barriera, è necessario verificare che la barriera del letto sia posizionata correttamente e saldamente.

La barriera letto deve essere controllata regolarmente prestando particolare attenzione alla sicurezza di qualsiasi meccanismo di bloccaggio e delle cerniere utilizzate nel prodotto.

Non utilizzare mai la barriera letto quando i dispositivi di fissaggio non sono saldamente collegati al letto e al materasso.

Il venditore non si assume alcuna responsabilità per danni che potrebbero derivare da un utilizzo o da misure di conservazione diversi da quelle previste nelle istruzioni.

Questo prodotto non è adatto per l'uso degli adulti anziani o infermi o per l'uso in un ambiente non domestico.

Questa barriera è pieghevole.

LISTA DELLE PARTI:

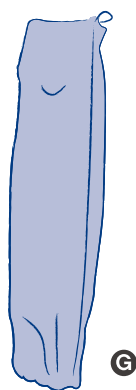
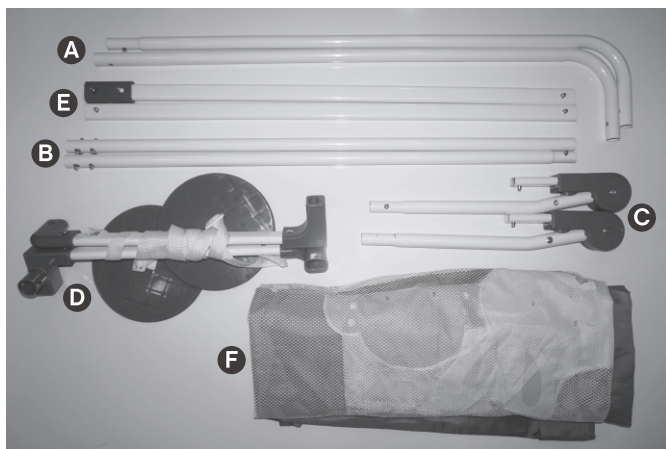

- A- Barra superiore anteriore
- B- Barra inferiore anteriore C- giunti laterali
- C- Giunto laterale
- D- Giunto per il supporto laterale

- E-Barra di supporto inferiore
- F- Copertura in tessuto
- G-Sacchetto per trasporto

ISTRUZIONI OPERATIVE:

■Assemblaggio della barriera letto

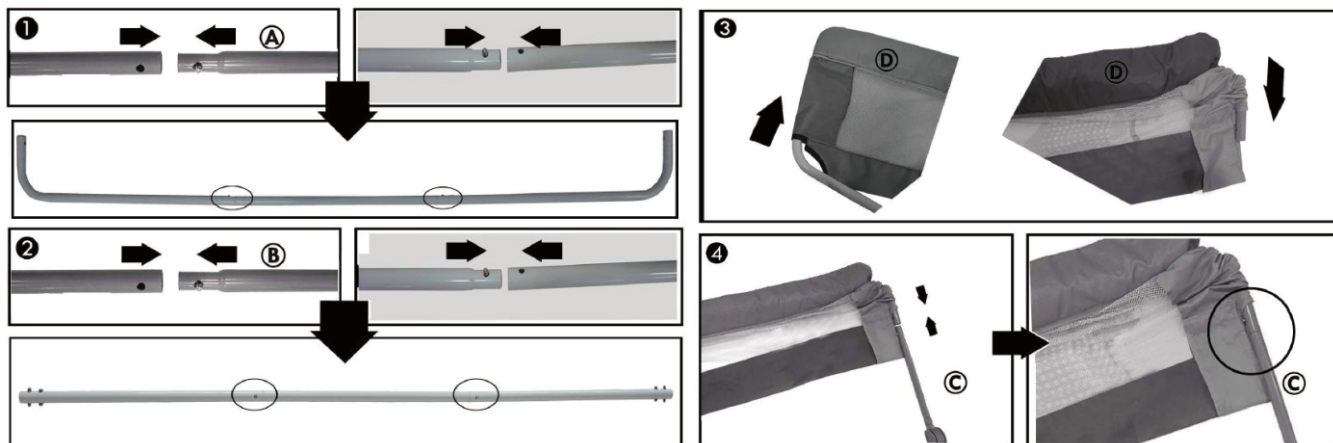

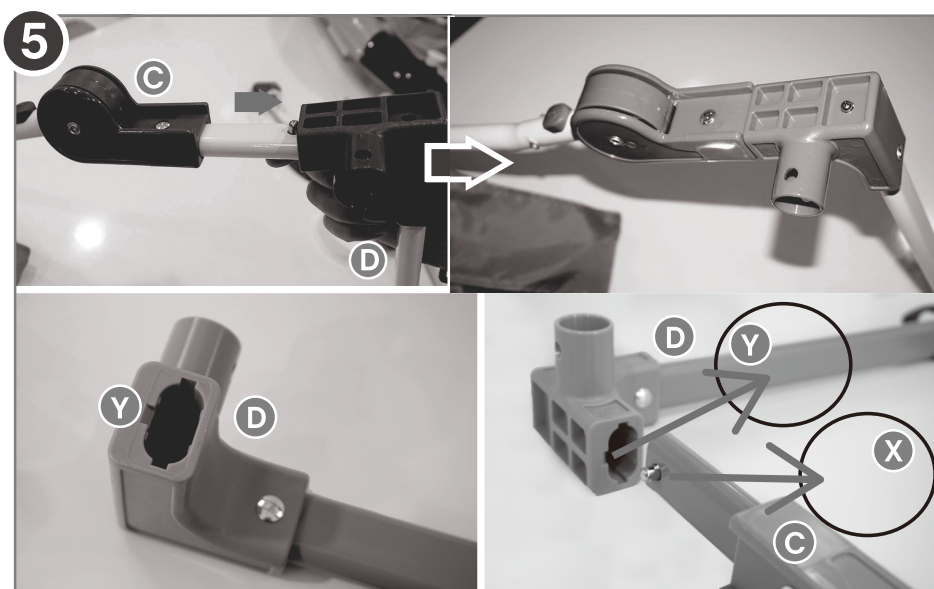

1. Assemblare i tubi che compongono la barra superiore anteriore (A).
2. Assemblare i tubi che compongono la barra inferiore anteriore (B).
3. Inserire nel giunto (D) la barra superiore anteriore (A) già montata. Posiziona con cura la parte che va all'esterno e quella che va all'interno nelle diverse parti del giunto.

IMPORTANTE: Prestare particolare attenzione quando si posiziona il giunto nella struttura metallica della barriera letto!

È molto importante controllare che le chiusure in velcro si trovino all'esterno della barriera in modo che quando il bambino è nel letto, non possa accedervi e non possa rimuovere il giunto.

4. Assemblare i giunti laterali (C) con la barra superiore anteriore (A).

5. **Assemblare le barre di supporto laterali (D) con i giunti laterali.**

IMPORTANTE: Quando si montano le barre laterali del supporto (D) con i giunti laterali (C), verificare che i bulloni di pressione (X) dei giunti laterali corrispondano alla piccola scanalatura (Y) del foro nelle barre laterali del supporto.

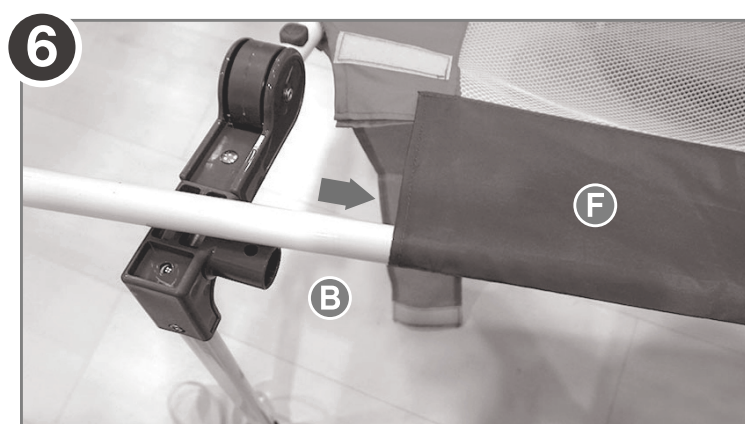

6. Posizionare la barra inferiore anteriore (B) all'interno della copertura in tessuto (F).

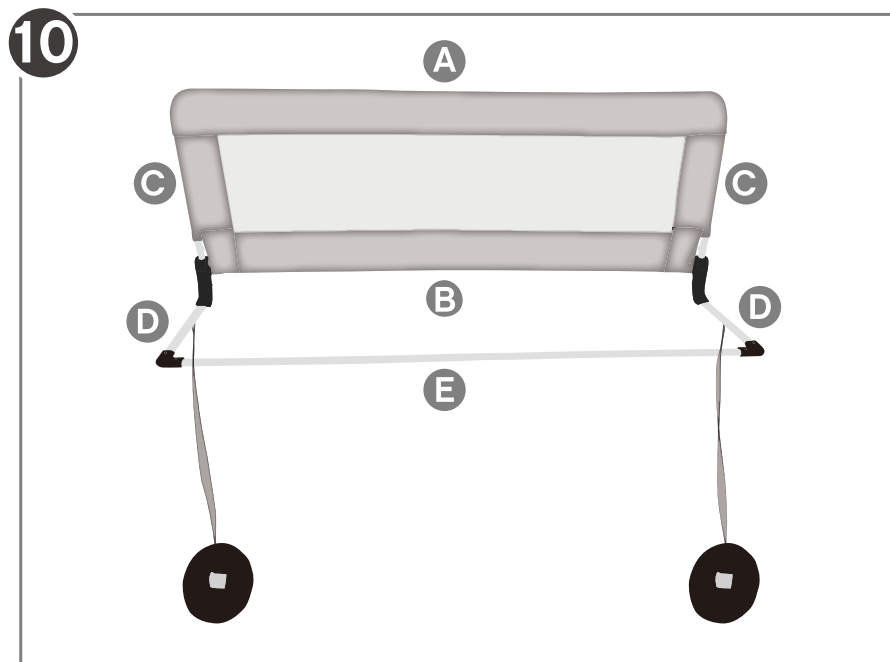
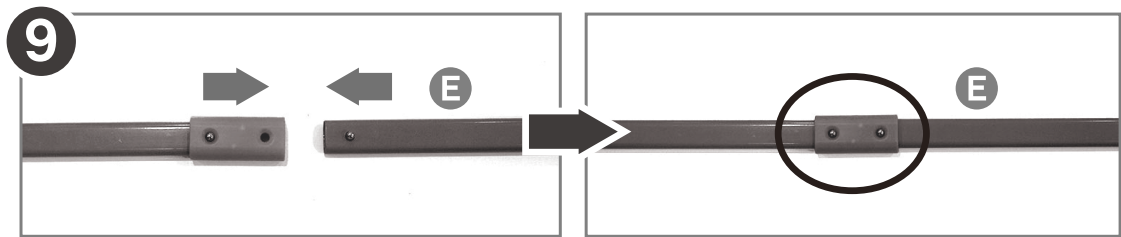
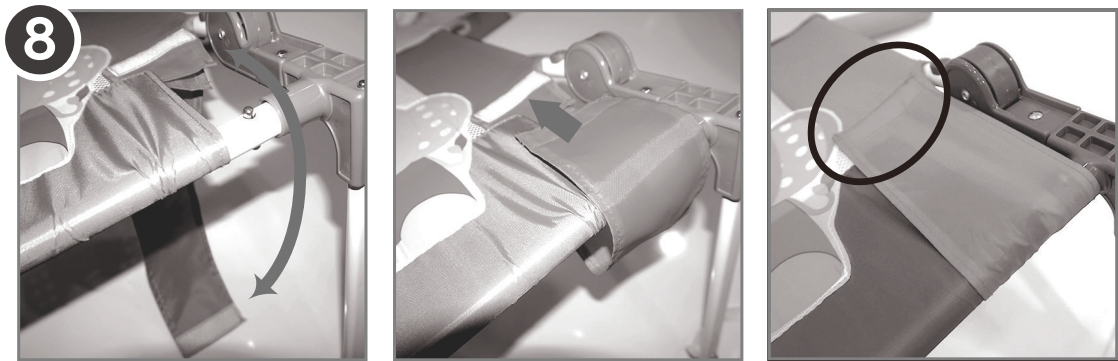
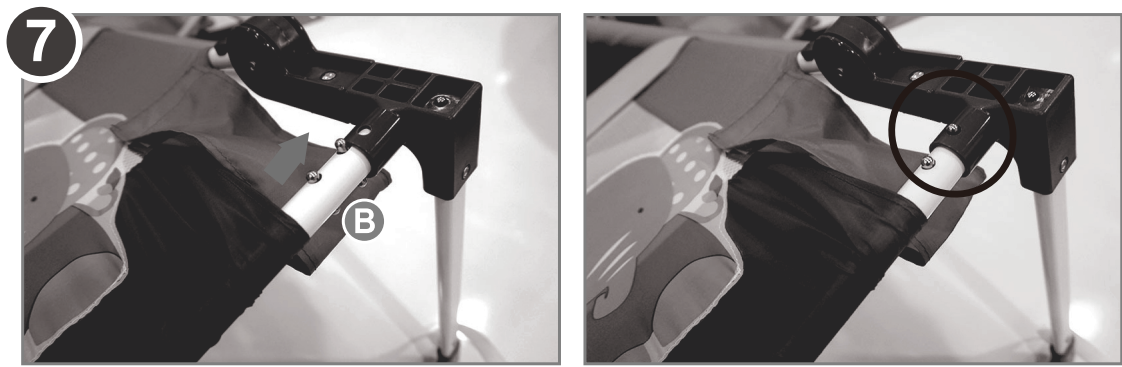

7. Assemblare entrambe le parti della barriera inferiore anteriore nell'area indicata.
8. Posizionare la copertura in tessuto in modo che copra la parte della barra (B) ancora esposta e regolarla bene con le chiusure in velcro.
9. Assemblare la barra di supporto inferiore e collegarla ai giunti di supporto laterali.
10. Aprire completamente l'angolo della barriera letto. La barriera sarà pronta per il posizionamento.

■ Installazione della barriera al letto

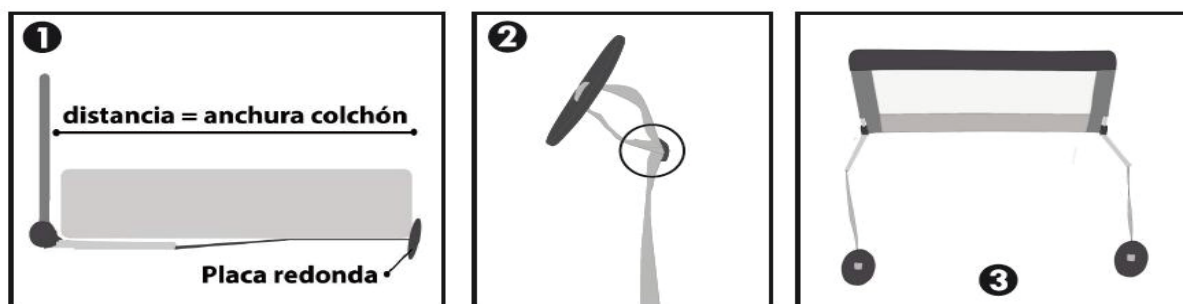

1. Stringere la cinghia di sicurezza sotto il materasso in modo che la piastra sia parallela, a contatto con la base e il materasso. La larghezza del materasso va misurata in modo da regolare la lunghezza della cinghia in modo che misuri la stessa distanza tra la rete e la piastra tonda all'estremità della cinghia.
2. La lunghezza della cinghia può essere regolata dalla fibbia.
3. Le cinghie di sicurezza devono essere posizionate esattamente come mostrato nell'immagine.

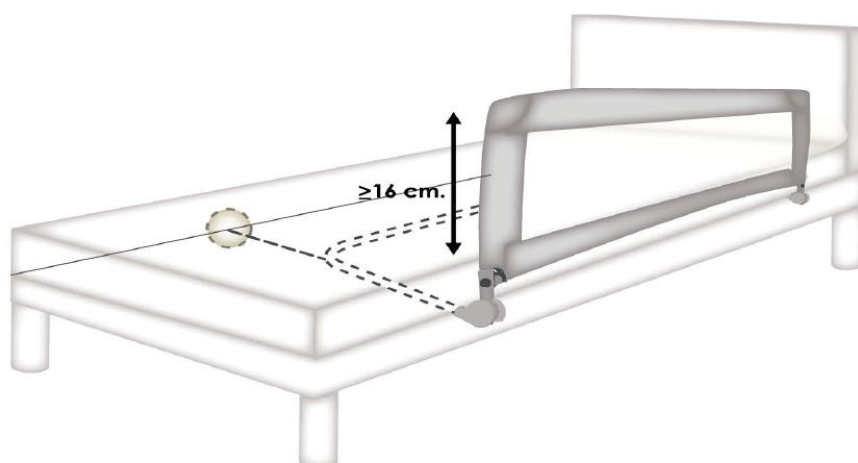

Mantenere la barriera verticale e far scorrere i piedi della barriera sotto il materasso.

Spingere la barriera finché non è fissata al lato del materasso.

Fissare saldamente e sicuramente la parte circolare all'altra estremità del materasso. Assicurarsi che sia fissato: una volta installato in posizione, è necessario verificare che la barriera letto sia posizionata correttamente e saldamente.

IMPORTANTE! La parte superiore della barriera deve essere almeno 16 cm sopra il materasso.



AVVERTENZA: Per evitare il rischio di strangolamento, è essenziale assicurarsi che quando la barriera viene regolata in posizione, ci sia uno spazio di almeno 250 mm (10 pollici) tra ciascuna estremità del letto e l'estremità corrispondente alla barriera (fig.sopra). PosizionARE la barriera in modo che la distanza tra la sua estremità e la testiera del letto abbia almeno 25 cm (10 pollici) di distanza.

■ Conservazione del Barriera

1. Rimuovere la barriera da sotto il materasso.
2. Procedere seguendo le istruzioni di montaggio della barriera al contrario.
3. Una volta smontato, riporlo all'interno del sacchetto per trasporto per una maggiore protezione.

Aprire i tubi laterali della barriera letto fino a raggiungere la posizione 90° e verificare che i due pulsanti di sicurezza siano bloccati.

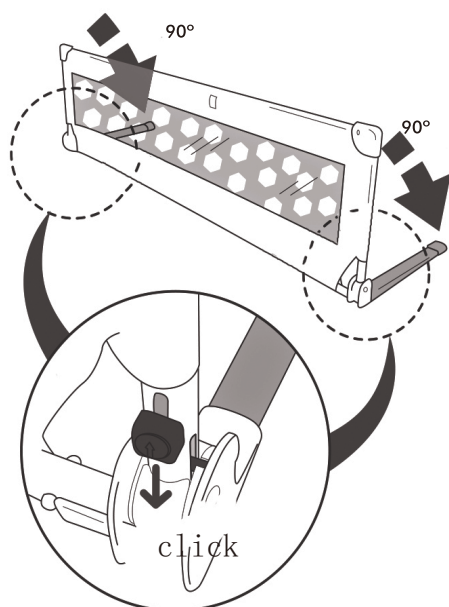

ATTENZIONE:

Posizionare la barriera letto con un'estremità alla stessa altezza della spalla del bambino.

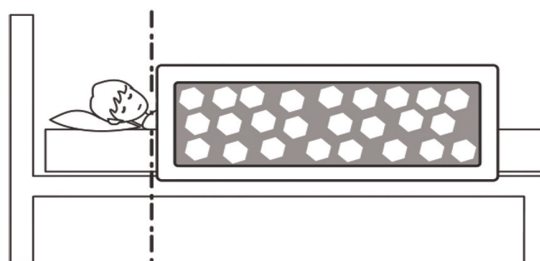

ISTRUZIONI PER LA PULIZIA E LA MANUTENZIONE:

Si prega di leggere attentamente l'etichetta del prodotto.

Non utilizzare prodotti abrasivi per pulire la barriera.

Pulire la barriera con un panno morbido inumidito con acqua.

Il tessuto può essere lavato a mano con un sapone neutro.

Non torcere, centrifugare o stirare.

Le parti in metallo e plastica possono essere lavate con acqua tiepida e sapone neutro.

IMPORTANTE: non utilizzare detergenti solventie sbiancanti che potrebbero danneggiare i materiali.

SAFETY TIPS AND WARNINGS:

WARNING: To prevent the danger of suffocation, remove the bag before using this product.

This bag must be destroyed or stored somewhere out of the reach of the children.

This bed barrier must only be used when a child can get in and out of the bed without help.

The recommended age for using the barrier is approximately between 18 months and 5 years.

The operations of fixing, folding or adjusting this barrier must only be made by an adult.

The bed barrier is suitable for mattress of at least 90x190cm and with thickness between 10 and 20cm.

The bed barrier must not be used on a lightweight or low density foam mattress (easily compressible or deformable).

Do not use on raised or bunk beds.

This bed barrier is not in any way a replacement for a cot, for obvious safety reasons.

Do not allow children to play with the barrier or climb on it, it is not a toy.

Do not place the barrier close to heat sources to prevent it from burning or becoming a fire hazard.

When the barrier is folded up, it must be stored out of the reach of children.

Before using it, you must check that the barrier is correctly attached. Regularly check the different parts of the barrier.

WARNING: Do not use the bed barrier if all its components are not correctly assembled and attached.

Do not use accessories or spare parts that are not authorized by the manufacturer.

Do not use any fabric that has not been supplied by the manufacturer.

WARNING: The barrier must not be used on a sleeping surface that exceeds 600mm from the floor.

WARNING: To avoid the risk of strangulation, it is essential that you ensure that when the barrier is adjusted into position, there is a space of at least 250mm (10 inches) between each end of the bed and the end corresponding to the barrier.

Place the barrier so that the distance between its end and the headboard has at least 25cm (10 inches) of separation.

Do not leave the opposite side of the bed unprotected. Protect the other side by placing the bed next to the wall or another similar object.

The bed barrier must be installed so that its side, when it is in its assembled position, touches the side of the mattress.

Once the barrier is installed in place, you must check that the bed barrier is correctly and securely placed.

The bed barrier must be regularly reviewed paying special attention to the safety of any locking mechanism and the hinges used in the product.

Never use the barrier when the attachment devices are not firmly connected to the bed and mattress.

Seller does not assume any liability for damage that could be caused as a result of a usage or conservation measures that are different to those provided in the instructions.

This product is not suitable for use with elderly or infirm adults or for use in a non-domestic environment.

This barrier is foldable.

PARTS LIST:

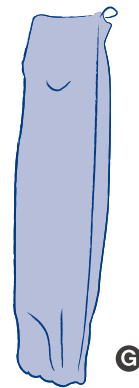
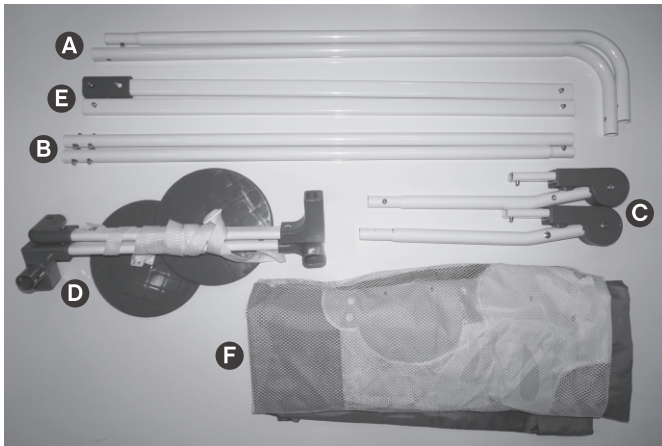

- A-Front upper bar
- B-Front lower bar c-side joints
- C-Side joint
- D-Side support joint
- E-Lower support bar
- F-Fabric cover
- G-Carry bag

OPERATION INSTRUCTIONS:

·Assemble barrier

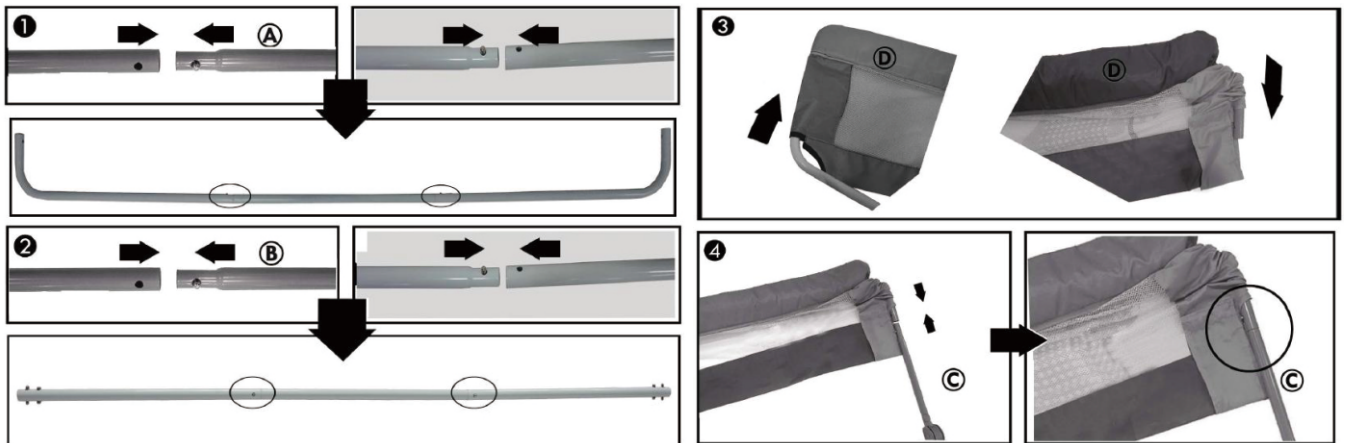

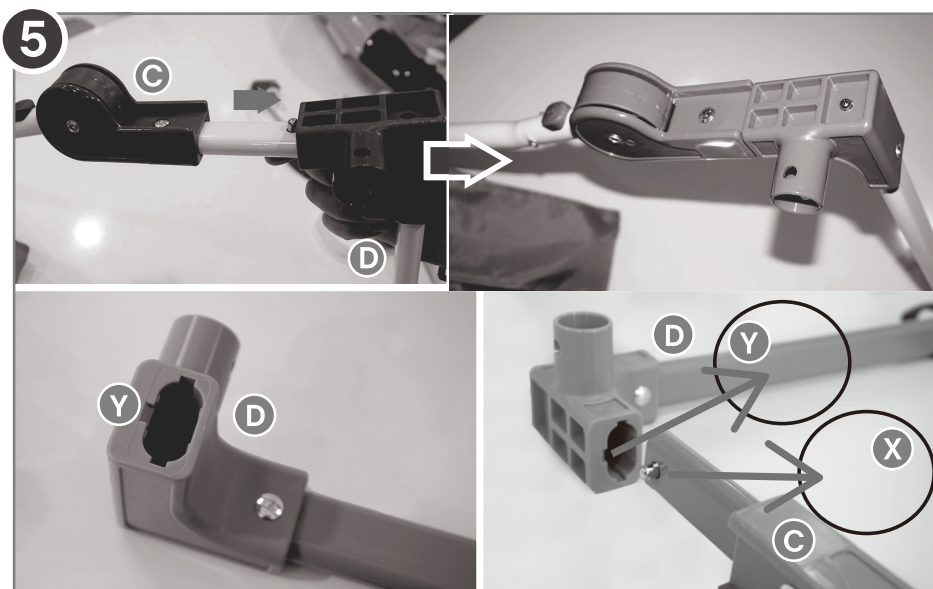

1. Assemble the tubes that comprise the front upper bar (A).
2. Assemble the tubes that comprise the front lower bar (B).
3. Place the already assembled front upper bar (A) into the fabric (D). Carefully place the part that goes outside and that which goes inside into the different parts of the fabric.

IMPORTANT: Pay special attention when placing the fabric into the metal structure of the bed barrier!

It is very important to check that the Velcro fasteners are on the exterior of the barrier so that when the child is in their bed, they cannot access them and therefore cannot remove the fabric.

4. Assemble the side joints (C) with the front upper bar (A).

5. Assemble the side support bars (D) with the side joints.

IMPORTANT: When assembling the lateral bars of the support (D) with the lateral joints (C), please check the pressure bolts (X) of the lateral joints should match with the small slot (Y) of the hole in the side bars of the support.

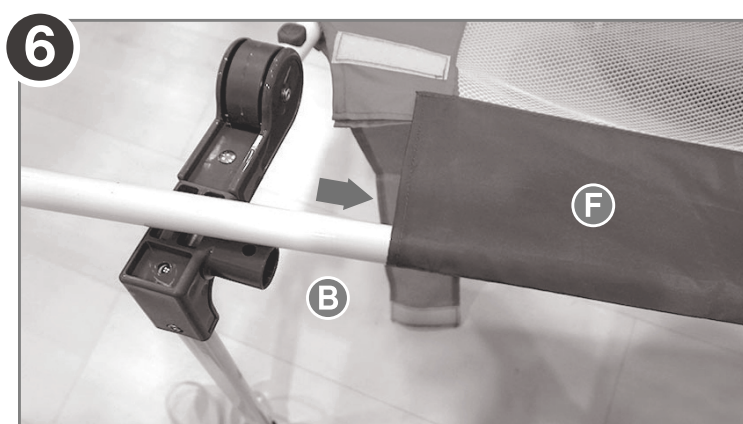

6. Place the front lower bar (B) inside the fabric cover (F).

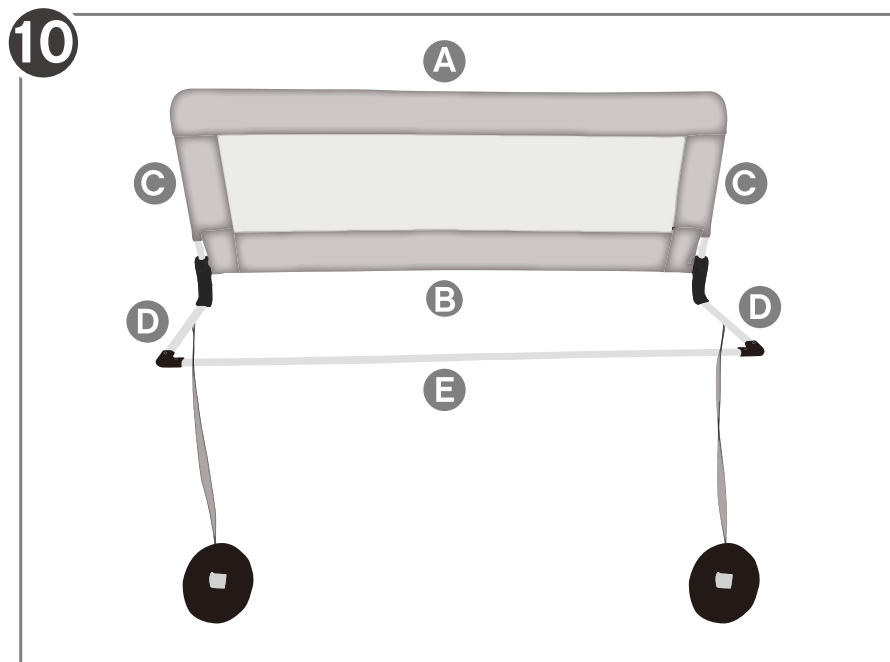
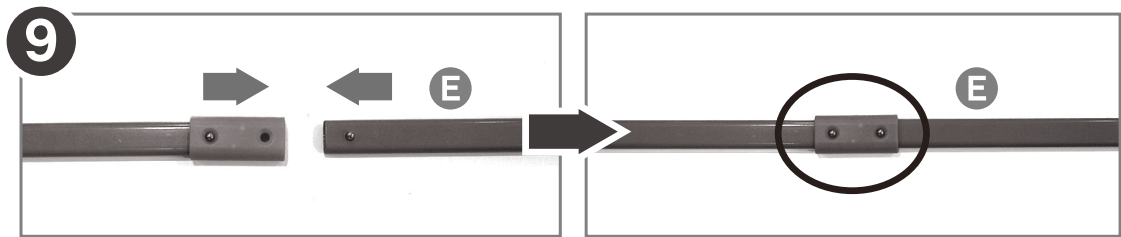
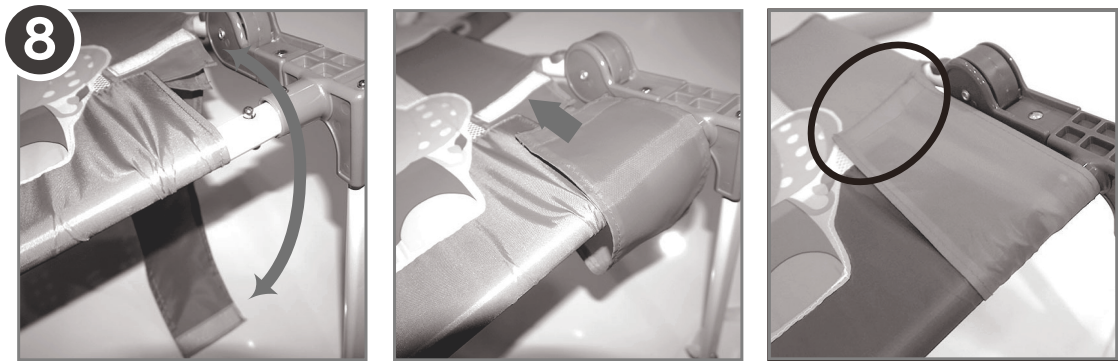
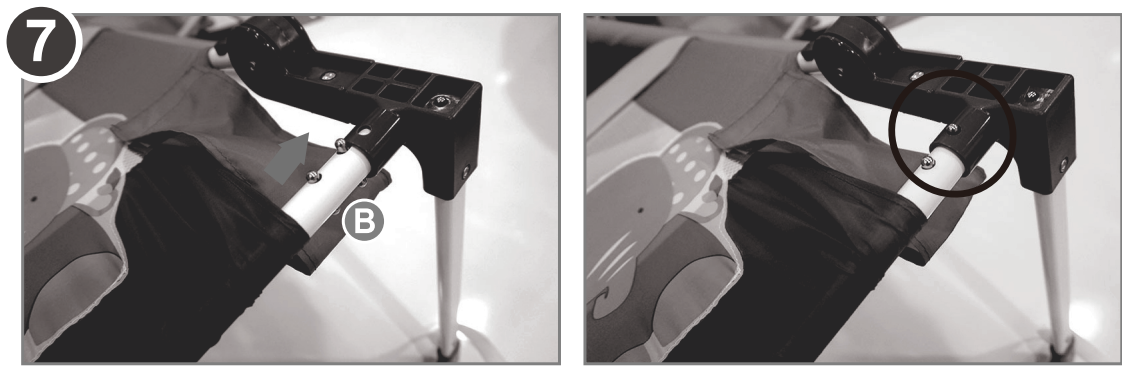

7. Assemble both parts of the front lower barrier in the indicated area.
8. Place the fabric cover so that it covers the part of the bar (B) that is still exposed and adjust it well with the velcro fasteners.
9. Assemble the lower support bar and connect it to the side support joints.
10. Completely open the angle of the barrier. The barrier will be ready for placement.

·Assemble barrier to bed

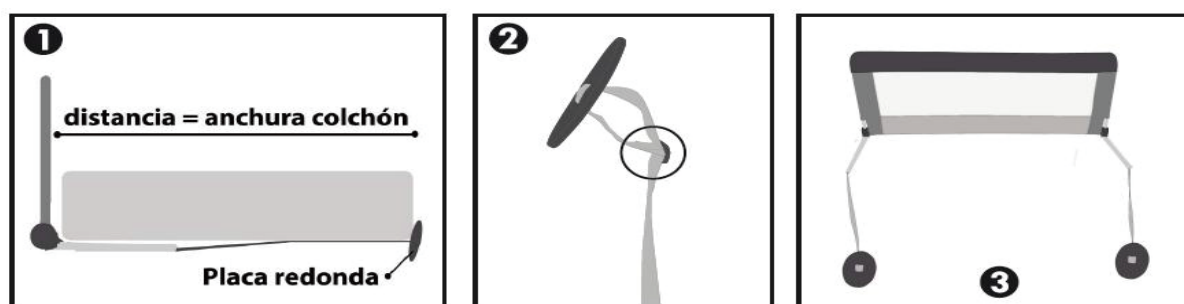

1. Tighten the safety strap under the mattress so that the plate is in parallel, making contact with the base and the mattress.

The width of the mattress should be measured in order to adjust the length of the strap so that it measures the same distance between the net and the round plate at the end of the strap.

2. The length of the strap can be adjusted by its buckle.

3. The safety straps must be placed exactly as it shown in the image.

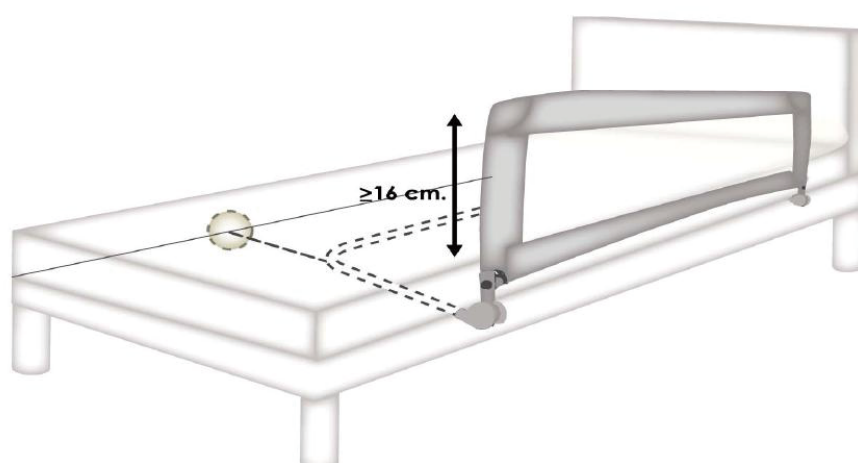

Keep the barrier vertical and slide the feet of the barrier under the mattress.

Push the barrier until it is attached to the side of the mattress.

Fix the circular part to the other end of the mattress firmly and securely. Ensure that it is fastened: Once installed in place, you must check that the bed barrier is correctly and securely place.

IMPORTANT! The upper part of the barrier must be at least 16cm above the mattress.



WARNING: To avoid the risk of strangulation, it is essential that you ensure that when the barrier is adjusted into position, there is a space of at least 250mm(10 inches) between each end of the bed and the end corresponding to the barrier (fig.above). Place the barrier so that the distance between its end and the headboard has at least 25cm (10 inches) of separation.

·Storing barrier

1. Remove the barrier from under the mattress.
- 2.Proceed to follow the barrier assembly instructions in reverse.
- 3.Once disassembled, store inside the travel bag for increased protection.

Open the side tubes of the bed barrier till you reach the 90° position and check that the two safety buttons are locked.

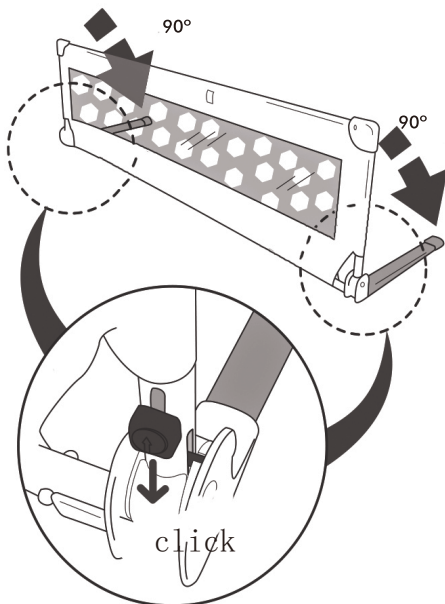

ATTENTION:

Place the bed barrier with one end at the same height of the child's shoulder.

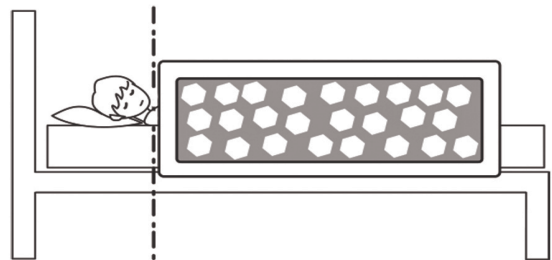

CLEANING AND MAINTENANCE INSTRUCTIONS:

Please read the product's label carefully.

Do not use any abrasive product to clean the barrier.

Clean the barrier with a soft cloth dampened with water.

The fabric can be washed by hand with a mild soap.

Do not twist, spin-dry or iron.

The metal and plastic parts can be washed with tepid water and a mild soap.

IMPORTANT: Do not use dissolved or bleach that may damage the materials.